



youtube.de/asmedien



facebook.de/TeamSchellenberg



instagram.com/alfredschellenberggmbh



Wir sind jetzt über **WhatsApp** erreichbar.
Nutzen Sie das WhatsApp Tool!

Mo. bis Fr. 8.00 bis 16.00 Uhr
Tel. +49 (0)175 7119661

Wir beraten Sie gerne:

Alfred Schellenberg GmbH
An den Weiden 31
57078 Siegen, Germany

Tel. +49 (0)271 89056-0
www.schellenberg.de
info@schellenberg.de



00032/09.20 Alle Preise in diesem Katalog sind unverbindlich empfohlene Verkaufspreise in Euro, inkl. MwSt.
Technische Änderungen und farbliche Abweichungen sowie Irrtümer vorbehalten!

Smarte Antriebe für zu Hause



So einfach?
Das machen wir selbst!

www.schellenberg.de



Team Schellenberg

Einfach komfortabler fürs Zuhause

Von smarten Antrieben und Rollladenzubehör bis zum Insektenschutz

Nicht einfach mal machen – sondern es Heimwerkern mit unseren Produkten einfach machen. Das ist die Idee, mit der schon unser Unternehmensgründer **Alfred Schellenberg** 1984 gestartet ist. Und der sind wir bis heute treu geblieben. Auch wenn natürlich eine ganze Menge an neuen Lösungen hinzugekommen sind. Damals war es ein praktisches Reparatur-Set, mit dem sich Rollladen-Gurtbänder austauschen lassen, ohne den Rollladenkasten zu öffnen.

Heute sind wir ein führender Anbieter rund um **Rollladenantriebe**, **Rollladenzubehör** und **Insektenschutz** mit insgesamt mehr als 1.000 Produkten. Zu denen gehören selbstverständlich seit Jahren auch solche, die das Zuhause zum Smart Home machen. Gerade hier gibt es viele praktische, beeindruckende Möglichkeiten. Und auch hier gilt unser Motto, den Einstieg oder die Erweiterung von Smart Home möglichst einfach zu machen.

Als Familienunternehmen, das **Sascha Schellenberg**, Sohn des Unternehmensgründers, seit 2011 führt, liegt uns natürlich eines am Herzen: Die Nähe zu unseren Kunden, zu all den Heimwerkern, die mit Begeisterung unsere Produkte für ihr Zuhause nutzen. Deshalb legen wir bei all den Innovationen, unseren fortschrittlichen und langlebigen Produkten auch besonderen Wert auf einen fachkundigen Kunden-Service im eigenen Hause, der sich speziell an Heimwerker richtet. Dieser ist an 6 Tagen in der Woche telefonisch, per E-Mail oder per Whats-App erreichbar. Hier werden Fragen rund um Produkte und Montage beantwortet – natürlich kostenlos. Darüber hinaus stehen unser ersatzteilorientierter **Online-Shop** und unser hauseigener **Montage-Service** zur Verfügung.

Auf das alles, und noch ein bisschen mehr, können Sie mit Schellenberg bauen. Wir freuen uns darauf, dass wir mit vielseitigen Lösungen zum einfachen Nachrüsten, mit **smarten Antrieben für zu Hause** und unseren bewährten Services für Sie da sein dürfen.

Ihr Team Schellenberg



Inhalt

Smart Home	8	Smart Home
Unbegrenzte Möglichkeiten für mehr Komfort.		
Rollladenantriebe	38	Rollladenantriebe
Bequemer steuern, smart oder per Sprache.		
Rollladenzubehör	72	Rollladenzubehör
Rollladenelemente für Neubau und Nachrüstung, Rollladen nach Maß.		
Torantriebe	136	Torantriebe
Für freie Fahrt voraus.		
Markisenantriebe	162	Markisenantriebe
Einfach alles in den Schatten stellen.		
Fenster- und Türzubehör	174	Fenster- und Türzubehör
Mehr Sicherheit und schlaue Extras.		
Insektenschutz	190	Insektenschutz
Tierisch gut für Mensch und Natur.		
Service	228	Service
Mit Rat und Tat, von Tipps bis zur Montage.		

Auf ein Wort...



„Technik sollte im Dienst des Menschen stehen.“

Sascha Schellenberg
Geschäftsführer / Gesellschafter

Sascha Schellenberg

„Unser Kunden-Service ist zwar kostenlos, aber unbezahlbar.“

Warum wir uns als Familienunternehmen bei Produkten und deren Entwicklung Zeit nehmen, liegt in der Natur der Sache. Bei uns steht der Mensch im Mittelpunkt. Unsere Mitarbeiterinnen und Mitarbeiter, die gemeinsam im persönlichen Austausch Lösungen suchen und finden. Und vor allem Menschen wie du. Menschen, für die unsere Produkte das Zuhause praktischer, gesünder, barrierefreier, smarter, wertvoller oder komfortabler machen. „Was wir bei uns im nordrhein-westfälischen Siegerland entwickeln, ist für Heimwerker einfach nachrüstbar. Das ist für uns eine Herzensangelegenheit, die uns auch ein Stück weit einzigartig macht“, sagt einer, der es wissen muss. Schließlich ist Sascha Schellenberg Geschäftsführer / Gesellschafter von Schellenberg und führt unser Unternehmen in der zweiten Generation.

„Gerade Technik darf nicht um ihrer selbst Willen entstehen. Wenn sie gut gedacht und gemacht ist, soll sie das Leben leichter und nicht komplizierter machen. Deshalb bieten wir zum Beispiel unsere Funk-Handsender mit 5 Kanälen an. Das reicht völlig aus, um etwa unsere neueste Generation von Rollladenantrieben zu steuern, die natürlich auch smart bedient werden können. Dabei bleiben sogar die Hausautomation und das Smart Home auf hohem Niveau, mit einer Vielzahl von Möglichkeiten, selbst umsetzbar. Schritt für Schritt. Darauf kommt es uns an.“

Für die vielen Menschen, die unsere Produkte schätzen, gehen wir gerne außergewöhnliche Wege. Dass sich das lohnt, davon ist Sascha Schellenberg überzeugt: „Es ist für ein Unternehmen wie das unsere schon etwas Besonderes, einen kompetenten Kunden-Service kostenlos anzubieten, der sogar samstags erreichbar ist. Für uns ist das selbstverständlich. Schließlich schlägt unser Herz für Heimwerker.“



Smart Home



Kostenlose
Smart Friends App:

GET IT ON
Google Play



Android

Download on the
App Store



iOS

Ein smartastisches Wohngefühl

Warum das schlaue Zuhause das Leben einfach schöner macht

Für die einen ist Smart Home schon komfortable Realität, mitten im Leben. Für andere stehen vielleicht noch ein paar Fragezeichen im Raum. Doch ob Neu- oder Altbau, die eigenen vier Wände oder Mietwohnung, mit Schellenberg gilt: In nur wenigen Schritten wird das Zuhause zum praktischen Mitdenker in vielen Lebenslagen und macht den Alltag leichter und bequemer.

Schnell montiert und funkbasiert

Weil unsere smarten Lösungen vom Rollladenantrieb bis zum Lichtschalter per Funk funktionieren und sich darüber mit der Smart Home-Steuerzentrale als System verbinden lassen, spart man sich die teure und aufwendige Verkabelung. So kann Schritt für Schritt der Traum vom persönlichen Smart Home gestartet oder einfach erweitert werden. Dabei ist die **Smart Friends Box** zusätzlich kompatibel mit vielen Produkten unserer Partner ABUS, Paulmann und Steinel.

Die große Freiheit mit zentraler Steuerung

Ein wesentlicher Vorteil von Smart Home ist das Erstellen automatischer Steuerungen von smarten Produkten als „Szenen“. Es fahren beispielsweise morgens die Rollläden automatisch hoch und gleichzeitig gehen das Licht und die Kaffeemaschine an. Zum Reinschnuppern steht ein Demo-Modus der kostenlosen Smart Friends App für die Betriebssysteme Android oder iOS bereit.

Darüber hinaus besteht die Möglichkeit zum Einbinden ausgewählter Schellenberg-Antriebe in das **Magenta SmartHome** der Telekom. So geht smart ganz einfach.

Hauszeit – wenn Häuser sprechen könnten:

★★★★★ **Smart App-Test bestanden!**

Mein Besitzer hat jetzt die Smart Friends App und kann Vieles an mir per App steuern. Die App konnte er kostenfrei herunterladen!



So geht's ins Smart Home

Motorisieren, automatisieren und zentral steuern

Aller Anfang ist leicht – und auch die Erweiterung eines bereits vorhandenen Sprachsteuerungs-Assistenten zum Smart Home-Tonangeber ist per Nachrüsten einfach machbar. Je nachdem, was schon zu Hause vorhanden ist, stehen Heimwerkern mit unseren Schellenberg-Lösungen viele individuelle Möglichkeiten offen.

Smartklar machen

Für das schlaue Zuhause müssen natürlich erst einmal die passenden Wunsch-Lösungen her, wie etwa unsere Funk-Rollladenmotoren und -Rollladengurtantriebe. Mit ihnen lassen sich Rollläden motorisieren, per Funk steuern und zum Beispiel mit der Smart Friends Box verbinden. Über diese

können dann mit nur einer App oder per Amazon Alexa und Co. die smarten Mitbewohner gesteuert werden. Und zu denen gehören zum Beispiel auch Schellenberg-Funk-Steckdosen, unser Funk-Sicherheits-Alarmgriff für Fenster, unser Funk-Lichtschalter und vieles mehr.

Es funkt auch smart bei bereits motorisierten Rollläden

Wer seine Rollläden schon mit Antrieben ausgestattet hat, kann diese ganz leicht für die smarte Welt rund um unser Smart Friends System aufrüsten. Dafür gibt es das **Funk-Empfangsmodul** und den **Funk-Empfangsschalter** zum Upgrade von Rohrmotoren in Rollläden, Raffstore und Markise. Damit lassen sie sich per Funk bedienen – und sind fit für die kompatiblen Smart Home Systeme.



Kunden-Service

Sie haben Fragen zu unseren Produkten oder benötigen Tipps für den Einbau?
service@schellenberg.de

Erreichbarkeit:

Mo. bis Fr. 7.30 bis 21.00 Uhr
 Sa. 8.00 bis 14.00 Uhr
 Tel. +49 (0)271 89056-444
 Fax. +49 (0)271 89056-398



Intelligente Hausautomation

Mit unseren smarten Funk-Produkten eröffnet sich die Möglichkeit, ein umfassendes Smart Home System nach individuellen Bedürfnissen einzurichten. Zusätzlich zu modernen Rollladen-, Tor- und Markisenantrieben bieten wir smarte Lösungen für Licht-, Heizungs- und Sicherheitstechnik. Da unsere Smart Home Produkte auch als

Einzellösung funktionieren, sind sie jederzeit in das Smart Home System integrierbar.

Um die bestmögliche Flexibilität bei der Auswahl des Smart Home Systems zu bieten, stehen für die Steuerung diese smarten Funk-Produkte zur Auswahl:

Smart Friends System, mit der Smart Friends Box (Art. Nr. 26000) für alle Schellenberg Funk-Produkte und smarten Komponenten der Markenhersteller ABUS, Paulmann und Steinel, die mit dem Siegel „Smart Friends forever“ gekennzeichnet sind.



Magenta SmartHome, der deutschen Telekom, in Kombination mit dem Schellenberg Funk-Stick (Art. Nr. 21009) für unsere Rollladengurtantriebe ROLLODRIVE 65 PREMIUM und 75 PREMIUM sowie unsere bidirektionalen Funk-Rollladenmotoren PREMIUM.



Funk-Markisenantrieb



20264

Funk-Rollladengurtantriebe, für Aufputz- oder Unterputzmontage



22576
22767

Funk-Thermostat



21001

Funk-Lichtschalter



21002

Funk-Lichtmodul



21003

Funk-Zeitschaltuhren, 1-Kanal oder 5-Kanal



20031
20032

Funk-Handsender, 1-Kanal oder 5-Kanal



20015
20016



Funk-Rollladenmotoren, für Rollläden oder Markisen

21106
21110
21210
21220
21240
20281



Funk-Rollladenschalter, Funk-Rollladenmodul

20030
20017



Funk-Sicherheits-Alarmgriffe, weiß oder silber

46512
46513



Funk-Fenster- und Türkontakt

21012



Funk-Steckdosen, für Innen- oder Außenbereich

20033
20034



Funk-Garagentorantriebe, Smart DRIVE M, L und XL

60922
60923
60924

Smart Friends – beste Freunde fürs Smart Home

Über 100 Produkte für Rollläden, Beleuchtung, Heizung oder Alarmanlage

Die zentrale Anlaufstelle dieses vielseitigen Smart Home Systems ist die Smart Friends Box. Sie verbindet leicht nachrüstbare Antriebs-, Licht-, Sicherheits- und Sensortechnik zum intelligenten System.

Für schier unbegrenzte Möglichkeiten

Zusammen geht alles besser. Statt in die System-Sackgasse bringt Smart Friends das Zuhause auf die zukunftssichere Überholspur. Denn die Qualitätsprodukte der 4 Marken-Partner ABUS, Paulmann, Schellenberg und Steinel schaffen Möglichkeiten in viele Richtungen.

Und – die Smart Friends Box spricht viele Funk-Sprachen. Sie unterstützt zu den eigenentwickelten Funk-Protokollen von Schellenberg und ABUS auch die verbreiteten Funk-Standards ZigBee und Z-Wave. Dies ermöglicht die nachträgliche Einbin-

dung bereits installierter Smart Home-Technik und eine Kompatibilität zu noch mehr smarten Produkten: Über ZigBee lassen sich zum Beispiel IKEA-Leuchtmittel in das smarte Zuhause integrieren.

So viel mehr für das smarte Zuhause

- **Steuerung:** per Smartphone oder Tablet
- **Sprachsteuerung:** einfach via Amazon Alexa oder Google Home
- **Datenschutz:** sicher lokal gespeicherte Daten auf der Box, nicht in einer Cloud
- **Zukunft:** ein System mit starken Marken und großer Produktauswahl
- **Extras:** Zufallsfunktion, Astrofunktion, Zeitschaltung und Erweiterungen für die kostenlose Smart Friends-App, wie Smartphone-Push-Benachrichtigungen, „Remote Home“**, um von überall auf das Smart Home zuzugreifen oder das Wetter-Modul*, etwa zur Sturmwarnung, damit die motorisierte Markise einfährt

mehr als
100 Produkte
integrierbar



Produkte der 4 Markenhersteller mit nur einer App steuern.



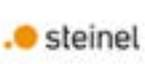

** kostenpflichtig

Alle Infos unter smart-friends.com

Schellenberg-Antriebe im Magenta SmartHome

Für Rollläden: schnell erweitert mit dem Schellenberg Smart Home Funk-Stick

Überall dort, wo das Magenta SmartHome der Telekom schon im intelligenten Einsatz ist und die Wohnung oder das Eigenheim smart steuerbar macht, sind auch Schellenberg-Produkte mittendrin. Damit lässt sich der Wunsch nach einer selbstmontierten Motorisierung der Rollläden und deren smarte Steuerung leicht erfüllen.

Plug & Play: Unser Funk-Stick macht's möglich

Der Schellenberg Smart Home Funk-Stick wird einfach in den bereitstehenden USB-Steckplatz der Magenta SmartHome Zentrale gesteckt. Jetzt noch das sogenannte Pairing in der Magenta SmartHome-App starten und die Verbindung zwischen Steuerzentrale, Funk-Stick und den Rolllädenantrieben steht.

Der Funk-Stick passt zu:

- QIVICON Home Base 1.0
- QIVICON Home Base 2.0
- Telekom Speedport Smart

Mit diesen smarten Antrieben klappt's

Für die unterschiedlichen Einbausituationen stehen mehrere Lösungen zur Verfügung. Schnell und sauber erledigt ist die Aufputz-Montage mit dem kompatiblen Funk-Rollladengurtantrieb ROLLODRIVE 75 PREMIUM. Für die Unterputz-Montage steht unser ROLLODRIVE 65 PREMIUM zur Verfügung. Und mit der neuen Generation unseres bidirektionalen Funk-Rollladenmotors PREMIUM geht auch die feste Montage in der Achtkantwelle, auf der der Rollladenpanzer im Rollladenkasten aufgewickelt ist, leicht von der Hand.



Zuverlässig zur smarten Sprachsteuerung

Auf ein Wort mit Alexa, Google Home und dem Smart Speaker der Telekom

Die praktische Sprachsteuerung ist in aller Munde. Und inzwischen steht sie auch über die Unterstützung bei der Musikauswahl hinaus, hoch in der Smart Home Gunst. Deshalb bringen Amazon, Google und die Telekom ihre cleveren Sprachassistenten mit unseren Produkten zusammen – damit zum Beispiel auch Rollläden per Sprache gesteuert werden können.

Mit Sicherheit: Amazon Alexa und Google Home Dreh und Angelpunkt – der die smarten Funk-Produkte per Sprache bedienbar macht – ist die Smart Home Steuerzentrale. Dazu haben wir auf den Seiten zuvor schon die Smart Friends Box mit all ihren Vorzügen vorgestellt: von der Kompatibilität mit vielen smarten Produkten, der Definition von smarten Abläufen bis hin zu den Steuerungsmöglichkeiten. So sind über 100 Smart Friends Produkte von Schellenberg und weiteren Markenherstellern über Amazon Alexa und Google Home ansprechbar.

Besonders sicher:

- Daten und Informationen sind auf der Box gespeichert und bleiben vor ungewollten Zugriffen bewahrt
- eine Firewall zwischen der Smart Friends Box und den Sprachassistenten schützt den Zugang zu personenbezogenen Daten
- individuelle Auswahl und Freigabe, welche Produkte sprachsteuerbar sein sollen
- sicherheitskritische Sprachbefehle, wie für die Alarmanlage oder die Haustür sind ausgeschlossen
- die jeweils selbstentwickelten Funkprotokolle von Schellenberg und ABUS bieten maximale Sicherheit und schützen vor ungebetenem Besuch

NEU!
Jetzt für
Alexa-Sprachsteuerung.



Sicherheit durch lokale Datenspeicherung

Die **Smart Friends Box** setzt auf eine lokale Datenspeicherung und keine Cloudlösung. Sie funktioniert ohne Internet, da für die hausinterne Steuerung eine WLAN-Verbindung ausreichend ist. Erst für eine Steuerung von außerhalb des Hauses ist eine persönliche Freigabe des Internetzugangs nötig.



Auf ein Wort...

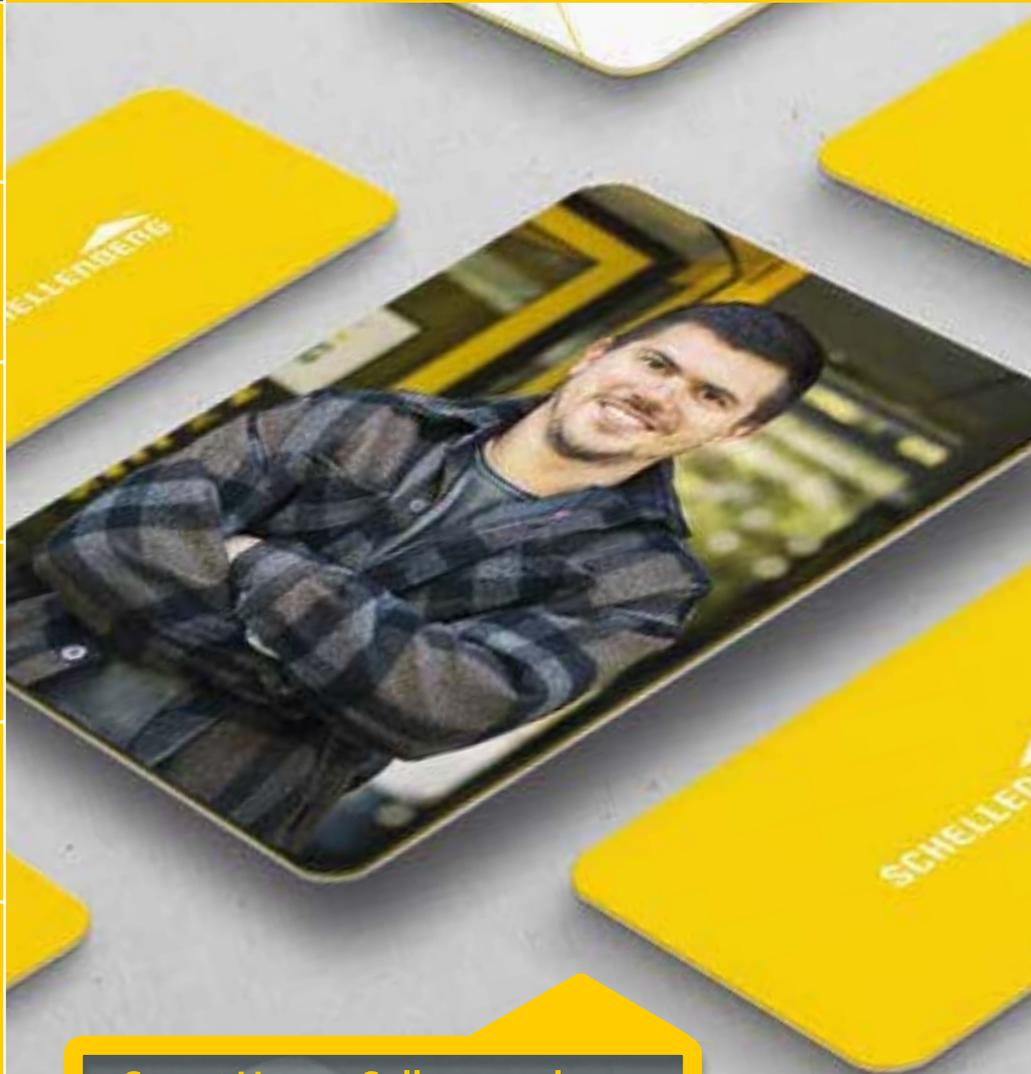

„Smart Home: Selber machen – entdecken und Komfort erleben!“

Julian Jakobs
Produktmanager

Julian Jakobs

Die Begeisterung ist sofort spürbar, wenn unser Julian Jakobs über sein Lieblingsthema **Smart Home** spricht. Der Produktmanager ist ein Fan, auch in seinem eigenen Zuhause. Das trifft sich gut. Denn jenseits der Entwicklung und Ideenfindung für unsere smarten Produkte, möchte er vor allem Menschen die Smart Home-Welt näher bringen: *„Viele, die interessiert sind, informieren sich und lesen sich in das Thema ein. Dabei wird die smarte Welt scheinbar immer größer und komplexer. Das stimmt auch, aber darum geht es gar nicht, sondern darum, Smart Home für sich ganz persönlich zu entdecken. Am besten Schritt für Schritt. Dann bleibt es mit einem zukunftssicheren System wie Smart Friends überschaubar. Gleichzeitig sind individuellen Ideen keine Grenzen gesetzt. Dafür sorgt beim Smart Friends-System auch, dass es mit unseren smarten Lösungen und mit über 100 weiteren Produkten anderer Markenhersteller kompatibel ist.“*

Der einfache Start und die Möglichkeit zum selbstständigen Erweitern des smarten Zuhauses spielt also eine wichtige Rolle. Das können erst einmal smarte Funk-Rollladenantriebe für mehr Komfort sein oder auch ein cleverer Alarmgriff für das Fenster. Denn smarte Sicherheit gehört natürlich auch dazu: *„Smarte Produkte sind zwar funktional. Sie sind aber vor allem auch spannend – und idealerweise ihrer Zeit eine Nasenlänge voraus. Genau damit werden sie so interessant. Es macht Spaß sich auszumalen, was allein smarte Sensoren, individuell und schnell eingerichtet, möglich machen. Zum Beispiel ein Öffnungssensor: Die App kann dann praktischerweise melden, wenn Tür oder Fenster noch offen stehen, oder dass die Kinder die Schnuckschublade aufmachen. Szenarien mit verschiedenen Produkten, die im Zusammenspiel Einbrecher abwehren, Markisen, die bei Unwetter selbstständig einfahren, ein Rollladenantrieb, der herunterfährt, um Räume vor der Hitze der Sommersonne zu bewahren. Smart Home ist keine Spielerei. Es ist eine riesige Spielwiese für mehr Lebensqualität.“*

Fazit: Einfach selber machen, entdecken und Komfort erleben – mit einem Smart Home System, das eigenen Ideen und deren Umsetzung Freiraum für die Zukunft lässt – all das ist Smart Home.





NEU!
Jetzt für
Alexa-Sprach-
steuerung.



Smart Friends Box

- Steuerung der Smart Friends Produkte per Smartphone und Tablet
- umfangreiches Produktsortiment der Markenunternehmen ABUS, Paulmann, Schellenberg und Steinel
- die Smart Friends Produkte aller vier Markenhersteller können untereinander verknüpft und automatisiert werden
- hochleistungsfähige Smart Home Zentrale mit schneller Befehlsausführung
- intuitive Bedienoberfläche der Smart Friends App macht die Steuerung einfach
- lokale Datenspeicherung, keine Cloud
- im hauseigenen WLAN können die Produkte per Tablet & Smartphone auch ohne aktiven Internetzugang gesteuert werden
- steuerbar per Sprachbefehl in Verbindung mit einem Amazon Echo Produkt oder Google Home Produkt und einem aktivierten „Remote Home“-Zugang**
- schnelle und einfache Installation dank „Plug & Play“
- einfache Übertragung bereits verbauter Smart Friends Produkte in das Smart Friends System
- das Smart Friends System ist jederzeit individuell erweiterbar

** kostenpflichtig



Maße (B x H x T)
140 x 28 x 140 mm

Farbe
weiß

UVP
129,99 €

Art. Nr.
26000



* Unverbindliche Preisempfehlung in Euro, inkl. MwSt.

Funk-Stick

- zur smarten Steuerung von kompatiblen Schellenberg Funk-Produkten im Magenta SmartHome System der Telekom
- einfach unseren Funk-Stick an den vorhandenen USB-Steckplatz der kompatiblen Smart Home-Zentrale anschließen
- per Schellenberg-Funk kommuniziert die so erweiterte smarte Steuerzentrale mit den jeweiligen Geräten
- damit lassen sich alle Schellenberg Funk-Produkte, die mit dem unten stehenden Logo auf der Verpackung gekennzeichnet sind, in das Smart Home System integrieren, wie z. B. unsere elektrischen Gurtwickler ROLLODRIVE 65 PREMIUM und ROLLODRIVE 75 PREMIUM und unsere Funk-Rollladenmotoren PREMIUM



Maße (B x H x T)
65 x 22 x 10 mm

Farbe
weiß

UVP
39,99 €

Art. Nr.
21009



* Unverbindliche Preisempfehlung in Euro, inkl. MwSt.





ROLLODRIVE 75 PREMIUM

Rollladensystem MINI

- einfacher Austausch eines Aufputzwicklers
- für schwere Rollläden, Gurtbreite 14-15 mm
- maximaler Komfort durch Steuerung am Gerät, per Funk-Sender oder Smart Home System
- mit Zeitautomatik im 24-Stunden-Modus, Memory-Funktion
- Gurtwickler um 180° schwenkbar
- Endlagensicherung bei Stromausfall
- automatische Hinderniserkennung
- mit Sonnensensor (Art. Nr. 22720) erweiterbar für Sonnen- und Dämmerungs-Funktion
- mehr Sicherheit: Anwesenheit über automatisch gesteuerten Rollladen simulieren
- ideal für Mieter (leichte Montage und Demontage bei Umzug)
- Steuerung per Sprachassistenten wie Amazon Alexa
- Made in Germany
- Lochabstand 172 mm



		Montage-Service verfügbar Seite 234-235
READY	READY	

max. Anfangszuglast 30 kg	max. Rollladenfläche 5,0 m ²	
max. Wickelkapazität 4,0 m / 1,3 mm	Farbe weiß	UVP 219,99 €
Art. Nr. 22576	4 003971 225768	

* Unverbindliche Preisempfehlung in Euro, inkl. MwSt.



ROLLODRIVE 65 PREMIUM

Rollladensystem MAXI

- einfacher Austausch eines Einlasswicklers
- für schwere Rollläden, Gurtbreite 23 mm
- maximaler Komfort durch Steuerung am Gerät, per Funk-Sender oder Smart Home System
- mit Zeitautomatik im 24-Stunden-Modus, Memory-Funktion
- Endlagensicherung bei Stromausfall
- automatische Hinderniserkennung
- mit Sonnensensor (Art. Nr. 22720) erweiterbar für Sonnen- und Dämmerungs-Funktion
- mehr Sicherheit: Anwesenheit über automatisch gesteuerten Rollladen simulieren
- ideal für Mieter (leichte Montage und Demontage bei Umzug)
- Steuerung per Sprachassistenten wie Amazon Alexa
- Made in Germany
- Lochabstand 165 oder 185 mm
- Einbautiefe 139 mm



		Montage-Service verfügbar Seite 234-235
READY	READY	

max. Anfangszuglast 45 kg	max. Rollladenfläche 6,0 m ²	
max. Wickelkapazität 6,2 m / 1,3 mm	Farbe weiß	UVP 199,99 €
Art. Nr. 22767	4 003971 227670	

* Unverbindliche Preisempfehlung in Euro, inkl. MwSt.



Rollladenmotor PREMIUM

Rollladensystem MAXI

- Funk-Rollladenmotor für Achtkantwellen Ø 60 mm
- maximaler Komfort per Funksteuerung, einfache Endlageneinstellung per App oder Funk-Sender
 - einfache Integration in das Smart Friends System oder Magenta SmartHome System der Telekom
 - innovative Bidirektionalität, die es ermöglicht, prozentual genau zu steuern, sowie über eventuelle Fehlermeldungen benachrichtigt zu werden
 - manipulationssichere Funkübertragung mit dem Schellenberg Radio System (868,4 MHz)
 - montagefertig mit Adapter und Leiselauf-Wandlager, höhenverstellbar
 - extrem laufruhiger, wartungsfreier Motor
 - Datenerhalt bei Stromausfall
 - 5 Jahre Garantie

Montage-Service verfügbar
Seite 234-235

NEU

Drehmoment 10 Nm	Achtkantwellen Ø 60 mm	
Kunststoff 4,2 m ²	max. Zuglast 20 kg	UVP 129,99 €*
Art. Nr. 21210	4 003971 212102	

NEU

Drehmoment 20 Nm	Achtkantwellen Ø 60 mm	
Kunststoff 8,5 m ²	max. Zuglast 34 kg	UVP 139,99 €*
Art. Nr. 21220	4 003971 212201	

NEU

Drehmoment 40 Nm	Achtkantwellen Ø 60 mm	
Kunststoff 15,0 m ²	max. Zuglast 60 kg	UVP 149,99 €*
Art. Nr. 21240	4 003971 212409	



* Unverbindliche Preisempfehlung in Euro, inkl. MwSt.

Rollladenmotor PREMIUM

Rollladensystem MINI

- Funk-Rollladenmotor für Achtkantwellen Ø 40 mm
- maximaler Komfort per Funksteuerung, einfache Endlageneinstellung per App oder Funk-Sender
 - einfache Integration in das Smart Friends System oder Magenta SmartHome System der Telekom
 - innovative Bidirektionalität, die es ermöglicht, prozentual genau zu steuern, sowie über eventuelle Fehlermeldungen benachrichtigt zu werden
 - manipulationssichere Funkübertragung mit dem Schellenberg Radio System (868,4 MHz)
 - montagefertig mit Adapter und Leiselauf-Wandlager, höhenverstellbar
 - extrem laufruhiger, wartungsfreier Motor
 - Datenerhalt bei Stromausfall
 - 5 Jahre Garantie

Montage-Service verfügbar
Seite 234-235

NEU

Drehmoment 6 Nm	Achtkantwellen Ø 40 mm	
Kunststoff 4,0 m ²	max. Zuglast 15 kg	UVP 129,99 €*
Art. Nr. 21106	4 003971 211068	

NEU

Drehmoment 10 Nm	Achtkantwellen Ø 40 mm	
Kunststoff 6,0 m ²	max. Zuglast 25 kg	UVP 139,99 €*
Art. Nr. 21110	4 003971 211105	



* Unverbindliche Preisempfehlung in Euro, inkl. MwSt.



Funk-Markisenmotor PREMIUM

zur Nachrüstung auf Motorantrieb mit Funksteuerung

- geeignet für Gelenkarm-, Halbkassetten- oder Vollkassettenmarkisen
- montagefertiges Set mit Motorlager und Adapter-Set Ø 78 mm
- Montage in Markisenrundwelle Ø 78 mm
- einfache Einstellung per Funk-Sender**
- komfortable Bedienung per Funksteuerung
- Anwesenheitssimulation erhöht die Sicherheit
- Montage für den erfahrenen Heimwerker
- Demontage der Markise erforderlich
- leistungsstarker, wartungsfreier Motor mit 50 Nm Drehmoment
- Markise automatisch zu individuell gewünschten Zeiten ein- und ausfahren per Funk-Zeitschaltuhr (Art. Nr. 20031**) bzw. Funk-Zeitschaltuhr PREMIUM (Art. Nr. 20032**)
- im Smart Home System per App zu Hause oder von unterwegs steuern

** nicht im Lieferumfang enthalten



Montage-Service
verfügbar
Seite 234-235



max. Markisenfläche
21 m² / 3,5 m (Ausfalllänge) x 6,0 m

UVP
149,99 €*

Art. Nr. **20281**



* Unverbindliche Preisempfehlung in Euro, inkl. MwSt.

Funk-Markisenantrieb PREMIUM

Funk-Markisenantrieb zur einfachen Motorisierung

- Nachrüstung auf Motorantrieb mit Funksteuerung von Gelenkarmmarkisen
- Markisen mit Kurbelgetriebe und max. 2 Gelenkarmen
- Plug & Play: einfach in die Getriebeöse einhängen und Halterung an der Wand befestigen
- keine Elektroarbeiten notwendig
- maximaler Neigungswinkel 30°
- Akkubetrieb, inklusive Ladegerät und Solarpanel
- Solarpanel liefert bei guter Energieausbeute dem Akku die Erhaltungsladung
- Bedientasten am Gerät, Steuerung per Funk-Sender* oder per Smart-Home-System**
- einfacher Rückbau des Geräts, ideal für Mieter
- Markise automatisch zu individuell gewünschten Zeiten ein- und ausfahren per Funk-Zeitschaltuhr (Art. Nr. 20031**) bzw. Funk-Zeitschaltuhr PREMIUM (Art. Nr. 20032**)
- im Smart Home System per App zu Hause oder von unterwegs steuern

** nicht im Lieferumfang enthalten



Montage-Service
verfügbar
Seite 234-235



max. Markisenfläche
12 m² / 3,0 m (Ausfalllänge) x 4,0 m

UVP
249,99 €*

Art. Nr. **20264**



* Unverbindliche Preisempfehlung in Euro, inkl. MwSt.



Hauszeit – wenn Häuser sprechen könnten:

★★★★★ **Da lacht die Sonne!**

Mein neuer Markisenantrieb zur Beschattung der Terrasse ist toll! Einbau und Programmierung waren einfacher als gedacht. Alles funktioniert automatisch – niemand muss mehr aufstehen! 🌞



Funk-Zeitschaltuhr PREMIUM

zur Steuerung von max. 25 Schellenberg Funk-Produkten, Aufputz

- 5-Kanal Funk-Handsender inkl. Rahmenhalterung, herausnehmbar, praktische Kipp-Funktion
- mit Tages- und Wochenprogramm, Zufallsgenerator für die Urlaubszeit
- Astrofunktion für die Abendschließung
- gleichzeitiges Bedienen der Funk-Produkte einer oder aller Gruppen
- inkl. 2x Batterie AAA



Maße (B x H x T)
155 x 80 x 17 mm

Farbe
weiß

UVP
99,99 €*
Art. Nr. **20032**



Funk-Zeitschaltuhr

zur Steuerung von max. 5 Schellenberg Funk-Produkten, Aufputz

- 1-Kanal Funk-Handsender inkl. Rahmenhalterung, herausnehmbar, praktische Kipp-Funktion
- gleichzeitiges Bedienen der Funk-Produkte einer Gruppe
- individuelle Programmierung der Auffahrt- und Schließzeit
- inkl. 1x Batterie CR2450



Maße (B x H x T)
80 x 80 x 17 mm

Farbe
weiß

UVP
49,99 €*
Art. Nr. **20031**



* Unverbindliche Preisempfehlung in Euro, inkl. MwSt.

Funk-Rollladenschalter

zur Nachrüstung von Rollladenmotoren und Raffstoreantrieben auf Funksteuerung, Unterputz

- komfortabler Einbau in vorhandene Schalterdose dank abziehbarer Kappe
- inkl. Rahmenhalterung
- sichere und einfach zu handhabende Kabelklemmen für starre Anschlussleitungen
- Einbautiefe 31 mm
- Raffstore-Steuerung zur Positionierung der Raffstore-Lamellen
- 50 x 50 mm Ausschnitt, geeignet für Wechselrahmen und Wechselrahmen-Adapter nach DIN 49075



Montage-Service
verfügbar
Seite 234-235

Maße (B x H x T)
80 x 80 x 40 mm

Farbe
weiß

UVP
69,99 €*
Art. Nr. **20030**



Funk-Empfangsmodul

zur Nachrüstung von Rollladenmotoren und Raffstoreantrieben auf Funksteuerung, Unterputz

- Einbau in vorhandene, tiefe Schalterdose dank kompakter Bauart möglich
- sichere und einfach zu handhabende Kabelklemmen für starre Anschlussleitungen
- vorhandener Rollladen- bzw. Raffstore-Schalter bleibt erhalten
- Raffstore-Steuerung zur Positionierung der Raffstore-Lamellen



Montage-Service
verfügbar
Seite 234-235

Maße (B x H x T)
45 x 48 x 24 mm

Farbe
anthrazit

UVP
44,99 €*
Art. Nr. **20017**



* Unverbindliche Preisempfehlung in Euro, inkl. MwSt.



Zum Nachrüsten
auf Smart Home!



50 x 50 mm Ausschnitt, DIN 49075



Zum Nachrüsten
auf Smart Home!





155 mm

80 mm

Funk-Handsender, 1-Kanal

für Schellenberg Funk-Produkte

- zur Steuerung von bis zu 5 Funk-Produkte
- gleichzeitiges Bedienen der Funk-Produkte
- inkl. Wandhalterung zum Kleben und Schrauben, 2x Batterie AAA



Maße (B x H x T)
155 x 80 x 17 mm

Farbe
weiß

UVP
44,99 €*
inkl. MwSt.

Art. Nr.

20015



155 mm

80 mm

Funk-Handsender, 5-Kanal

für Schellenberg Funk-Produkte

- pro Kanal können bis zu 5 Funk-Produkte angelernt und gesteuert werden
- gleichzeitiges Bedienen der Funk-Produkte einer Gruppe (oder aller Gruppen, 5-Kanal)
- inkl. Wandhalterung zum Kleben und Schrauben, 2x Batterie AAA



Maße (B x H x T)
155 x 80 x 17 mm

Farbe
weiß

UVP
54,99 €*
inkl. MwSt.

Art. Nr.

20016



* Unverbindliche Preisempfehlung in Euro, inkl. MwSt.

Funk-Sicherheits-Alarmgriff

zur Alarmsicherung von Fenstern und Terrassentüren

- 3D Bewegungssensorik reagiert auf Aufhebelversuche sowie Erschütterungen bis 3,8 m²
- kein separater Glasbruchsensor notwendig
- Alarmsignal, Lautstärke 118 dBA, Dauer 180 Sekunden und schnelles Aufblinken der LEDs
- intuitive Bedienung, Alarmfunktion (an oder aus) wird durch Drehen des Griffes geregelt
- Zinkdruckguss-Griff mit hochwertiger 4-Kugel-Rastung für exakte Positionierung
- inkl. Urlaubsfunktion: optische Abschreckung durch regelmäßiges Blinken der zwei seitlichen roten LEDs, manuell einschaltbar
- direkte Kopplung mit beliebig vielen Funk-Steckdosen auch ohne Smart Home Zentrale möglich (z.B. Anschluss von Lampe, Sirene, Blitzlicht etc.)
- kann über das Smart Friends System mit allen Schellenberg Funk-Produkten vernetzt werden
- Stromversorgung durch 2x AA Markenbatterie (inkl.), Batterielaufzeit ca. 2 Jahre; Signalton erfolgt bei schwachen Batterien
- für alle gängigen Fenster und Balkon-/Terrassentüren; Standard-Vierkantstift stufenlos verstellbar von 32-43 mm
- einfache Montage in nur 5 Minuten, links- oder rechtsseitig, für Neubau und Nachrüstung



Montage-Service
verfügbar
Seite 234-235



Maße (Vierkant Länge)
32 - 43 mm

Farbe
weiß

UVP
149,99 €*
inkl. MwSt.

Art. Nr.

46512



Maße (Vierkant Länge)
32 - 43 mm

Farbe
silber

UVP
149,99 €*
inkl. MwSt.

Art. Nr.

46513



* Unverbindliche Preisempfehlung in Euro, inkl. MwSt.

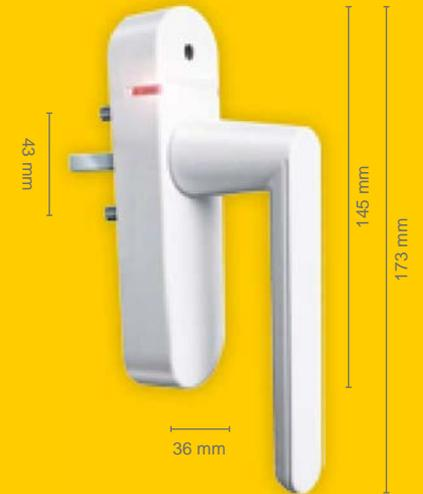

43 mm

36 mm

145 mm

173 mm





Funk-Thermostat

- zur Nachrüstung von Heizkörpern auf Funksteuerung
- Steuerung am Gerät oder per Smart Home App
- großes Display, vielseitig programmierbar
- schmutzfreie Montage ohne Öffnen des Wasserkreislaufes
- einfacher Rückbau, ideal für Mieter
- inkl. 2x Batterien, Adapter für Heizkörperventile, Gewindemaß 23, 26 und 36 mm



Maße (B x H x T)
50 x 88 x 65 mm

Farbe
weiß

UVP
69,99 €*
UVP

Art. Nr. **21001**



Funk-Lichtschalter

- zur Nachrüstung von Leuchten auf Funksteuerung
- ersetzt die meisten 1-poligen Lichtschalter
- komfortabler Einbau in vorhandene Schalterdose dank abziehbarer Kappe
- sichere und einfach zu handhabende Kabelklemmen für starre und flexible Adern
- 50 x 50 mm Ausschnitt, geeignet für Wechselrahmen und Wechselrahmen-Adapter nach DIN 49075



Maße (B x H x T)
80 x 80 x 40 mm

Farbe
weiß

UVP
69,99 €*
UVP

Art. Nr. **21002**



50 mm

50 mm

50 x 50 mm Ausschnitt, DIN 49075



Funk-Fenster- und Türkontakt

- zur Positionsanzeige von Fenstern und Terrassentüren
- einfache Montage auf gängigen Fenster- und Türrahmen mittels Klebestreifen
- dank zusätzlicher Sensorhalterung Höhenausgleich bis zu 15 mm möglich
- LED-Funktionsanzeige
- vielfältig einsetzbar (Schubladen, Schiebetüren etc.)



Maße (B x H x T)
18 / 36 x 57 x 18 mm

Farbe
weiß

UVP
44,99 €*
UVP

NEU

Art. Nr. **21012**



Funk-Lichtmodul

- zur Nachrüstung von Deckenleuchten auf Funksteuerung
- Baldachingehäuse in neutraler Farbe Weiß
- einfache Montage an der Raumdecke
- geeignet für die meisten Leuchten, Anschlussleistung max. 600 Watt
- einfache Integration in das Smart Friends System
- einfacher Rückbau – ideal für Mieter



Maße (Ø x T)
76 x 34 mm

Farbe
weiß

UVP
59,99 €*
UVP

Art. Nr. **21003**



Ø 76 mm

* Unverbindliche Preisempfehlung in Euro, inkl. MwSt.

* Unverbindliche Preisempfehlung in Euro, inkl. MwSt.



Funk-Steckdose

- Plug & Play-Produkt zur smarten Steuerung elektrischer Geräte und Leuchten
- Steuerung am Gerät, per Funk-Sender oder Smart Home App
- Kindersicherung im Steckbereich
- ermöglicht nachträgliche Integration von elektrischen Verbrauchern ins Smart Home System
- einfacher Rückbau, ideal für Mieter
- für Innen (IP 20)



Maße (B x H x T)
60 x 110 x 42 mm

Farbe
weiß

UVP
49,99 €*
* Unverbindliche Preisempfehlung in Euro, inkl. MwSt.

Art. Nr. **20033**



Funk-Steckdose

- Plug & Play-Produkt zur smarten Steuerung elektrischer Geräte und Leuchten
- Steuerung am Gerät, per Funk-Sender oder Smart Home App
- Kindersicherung im Steckbereich
- ermöglicht nachträgliche Integration von elektrischen Verbrauchern ins Smart Home System
- einfacher Rückbau, ideal für Mieter
- für Außen (IP 44)



Maße (B x H x T)
60 x 110 x 42 mm

Farbe
weiß

UVP
59,99 €*
* Unverbindliche Preisempfehlung in Euro, inkl. MwSt.

Art. Nr. **20034**



* Unverbindliche Preisempfehlung in Euro, inkl. MwSt.

Smart DRIVE XL

- Garagorantrieb für Doppel- und Einzelgaragen
- für Sektional- und schienengeführte Schwingtore bis 14 m²
 - umfangreicher Lieferumfang: 1x Handsender 2-Kanal, 1x Handsender 4-Kanal, 1x Handsenderrahmen, 1x Innentaster, 1x Lichtschranke
 - einfache Smart Home Einbindung in das Smart Friends System möglich
 - hohes Funk-Sicherheitslevel
 - extrem einbruchssicher durch massive Verbindungsstange von Antrieb zum Garagentor
 - einfache 1-Personen-Montage
 - halbautomatische Endlageneinstellung
 - Schienenpaket mit stabilen C-Profil-Schienen aus verzinktem Stahl
 - mobile Zusatzsteckdose für die Garage über Schellenberg Spiralkabel (Art. Nr. 60929**) möglich
 - Ausleuchtung der gesamten Garage durch Schellenberg LED Garagenlicht möglich (Art.Nr. 60934**)
 - Zubehör ab Seite 148
 - **Verfügbar ab Herbst 2020**

*** nicht im Lieferumfang enthalten*



Montage-Service
verfügbar
Seite 234-235

Netzspannung
220 - 240 V AC/50 Hz

Gesamtlänge
3,23 m

Funkfrequenz
SRS 868,4 MHz

Schutzart
IP 20 nur für trockene Räume

max. Torgewicht
100 kg

Zugkraft
1000 N

UVP
249,99 €*
* Unverbindliche Preisempfehlung in Euro, inkl. MwSt.

Art. Nr. **60924**



* Unverbindliche Preisempfehlung in Euro, inkl. MwSt.



868,4 MHz



NEU



868,4 MHz



Smart DRIVE L

Garagentorantrieb für Sektional- und schienen-geführte Schwingtore bis 10 m²

- Umfangreicher Lieferumfang: 2x Handsender 2-Kanal, 1x Handsenderrahmen, 1x Innentaster
- einfache Smart Home Einbindung in das Smart Friends System möglich
- hohes Funk-Sicherheitslevel
- extrem einbruchssicher durch massive Verbindungsstange von Antrieb zum Garagentor
- einfache 1-Personen-Montage
- halbautomatische Endlageneinstellung
- Schienenpaket mit stabilen C-Profil-Schienen aus verzinktem Stahl
- mobile Zusatzsteckdose für die Garage über Schellenberg Spiralkabel (Art. Nr. 60929**) möglich
- Ausleuchtung der gesamten Garage durch Schellenberg LED Garagenlicht möglich (Art.Nr. 60934**)
- Zubehör ab Seite 148
- **Verfügbar ab Herbst 2020**

** nicht im Lieferumfang enthalten

INKLUSIVE:



Montage-Service
verfügbar
Seite 234-235



Netzspannung
220 - 240 V AC/50 Hz

Gesamtlänge
3,23 m

Funkfrequenz
SRS 868,4 MHz

Schutzart
IP 20 nur für trockene Räume

max. Torgewicht
60 kg

Zugkraft
600 N

UVP
199,99 €*

NEU

Art. Nr.

60923



* Unverbindliche Preisempfehlung in Euro, inkl. MwSt.

Smart DRIVE M

Garagentorantrieb für Sektional- und schienen-geführte Schwingtore bis 8 m²

- im Lieferumfang enthalten: 2x Handsender 2-Kanal
- einfache Smart Home Einbindung in das Smart Friends System möglich
- hohes Funk-Sicherheitslevel
- extrem einbruchssicher durch massive Verbindungsstange von Antrieb zum Garagentor
- einfache 1-Personen-Montage
- vollautomatische Endlageneinstellung
- Schienenpaket mit stabilen C-Profil-Schienen aus verzinktem Stahl
- Ausleuchtung der gesamten Garage durch Schellenberg LED Garagenlicht möglich (Art.Nr. 60934**)
- Zubehör ab Seite 148
- **Verfügbar ab Herbst 2020**

** nicht im Lieferumfang enthalten



868,4 MHz



Montage-Service
verfügbar
Seite 234-235



Netzspannung
220 - 240 V AC/50 Hz

Gesamtlänge
3,14 m

Funkfrequenz
SRS 868,4 MHz

Schutzart
IP 20 nur für trockene Räume

max. Torgewicht
50 kg

Zugkraft
500 N

UVP
169,99 €*

NEU

Art. Nr.

60922



* Unverbindliche Preisempfehlung in Euro, inkl. MwSt.

Rollladenantriebe



Rollladenantriebe

Das Komfort-Plus mit Rollladenantrieb

Rollläden elektrisch steuern, sogar smart und per Sprache.

Jeden Tag entspannter genießen und sich ab jetzt den täglichen Kraftakt an diversen Rollladengurten sparen: Dank unserer großen Auswahl findet sich sicherlich die ideale Lösung.

Wertsteigernd fürs eigene Zuhause

Das Schöne an unseren wartungsfreien Rollladenmotoren ist, dass damit Rollläden im Haus Schritt für Schritt elektrisch steuerbar gemacht werden können. Mit ihrer langen Lebensdauer sind sie ideal für das Eigenheim geeignet, und können den Wert steigern. Hinzu kommt der bessere Schutz gegen Einbrecher und mögliche Heizkosteneinsparungen.

Flexibel für Mieter

Sie sind schnell montiert sowie einsatzbereit und ebenso leicht wieder demontiert. Unsere Rollladengurtantriebe sind ideal für den Einbau in die Mietwohnung geeignet. Denn beim nächsten Umzug kommen Sie einfach mit.

Startklar für Smart Home und Sprachassistenten

Ausgewählte Rollladenantriebe PREMIUM (Seite 48, 58, 59) lassen sich in die Smart Home Systeme „Smart Friends“ – mit fast 100 weiteren integrierbaren Markenprodukten von der Antriebstechnik und Lichtprodukten bis hin zur Sensor- und Sicherheitstechnik – einbinden und in das Magenta SmartHome System der Telekom. Das Smart Friends System ist kompatibel mit Amazon Alexa sowie Google Home und über das Magenta SmartHome System lassen sich Antriebe zusätzlich per Smart Speaker der Telekom steuern.



Auf ein Wort...

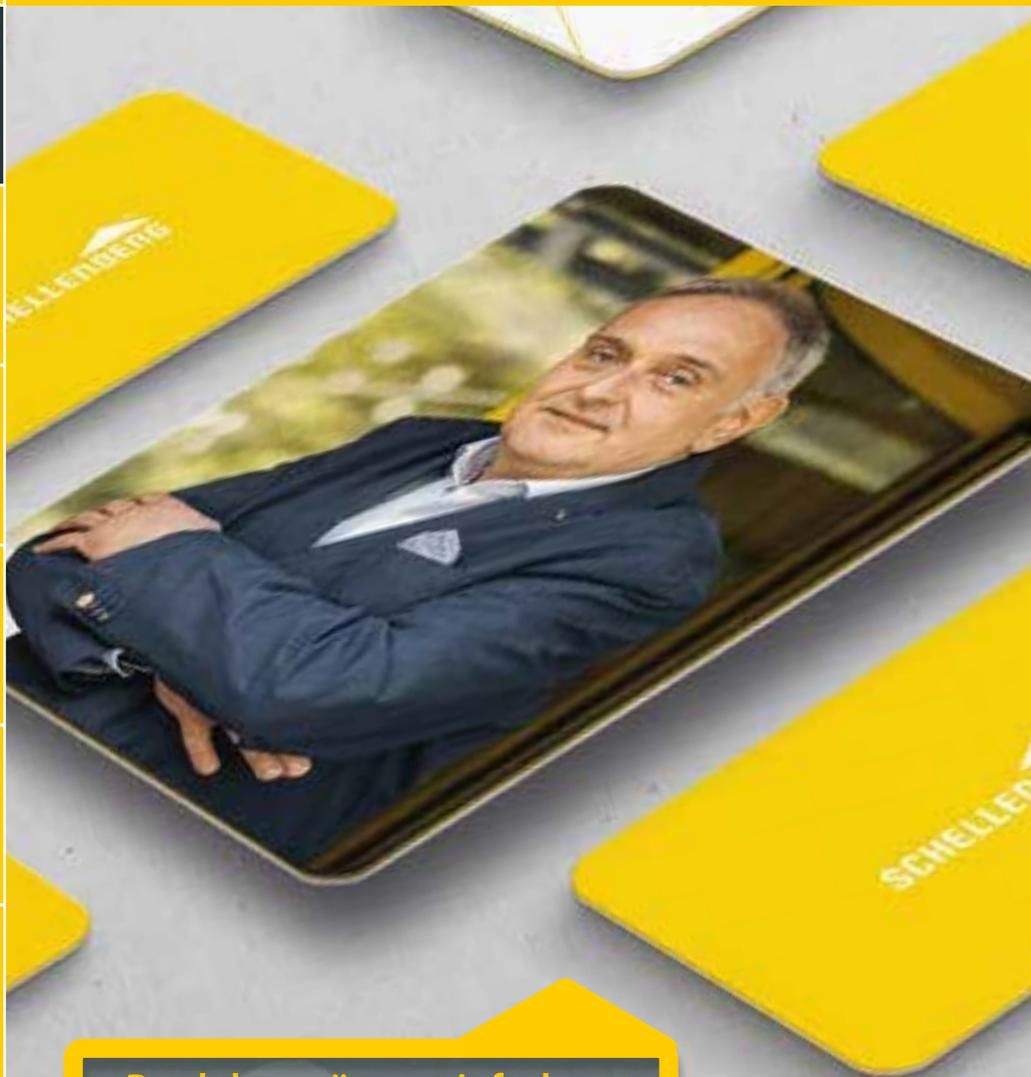

„Produkte müssen einfach gut und einfach nutzbar sein!“

Stefan Müller
Teamleitung Entwicklung

Stefan Müller

Gut Ding will Weile haben, oder anders gesagt: Es ist ein sorgfältig geplanter Weg, gepflastert mit guten Ideen und vielen Prüfungen, bis unsere **Roll-ladenantriebe** ein Zuhause mit Sicherheit komfortabler machen. Unser Stefan Müller hat dafür alle Details im Blick. Von den ersten Schritten der Entwicklung und dem Nutzen bis hin zur Erfüllung von Normen, der Sicherheit und der Qualität unserer Lösungen: „Für uns ist natürlich nicht Schluss, wenn das Produkt erhältlich ist. Wir hören unseren Kunden genau zu. Wenn dann noch etwas verbessert werden kann, dann setzen wir dies auch um. Unser Anspruch ist es schließlich, langlebige und sichere Produkte zu bieten, die leicht von Heimwerkerinnen und Heimwerkern montiert werden können. Wir haben so eine Vielzahl großartiger Produkte entwickelt, gerade auch für das Smart Home. Es kommt immer wieder etwas Neues hinzu und man muss in alle Richtungen denken. Genau das macht für mich den Reiz aus. Diese Abwechslung und es immer noch einen Tick besser zu denken und zu machen.“

Wenn jemand so mit Herz bei der Sache ist wie Stefan Müller, dann hat er auch seine persönlichen Lieblinge, ob bewährter Klassiker oder brandneues Produkt: „Unsere elektrischen Gurtwickler, die es auch als Funk-Varianten gibt, sind einfach montiert und schnell in Betrieb. Das ist schon gut durchdacht. Und natürlich unsere neue Generation von Funk-Roll-ladenmotoren. Wir sind die Ersten im Heimwerkerbereich, die eine Einrichtung der Geräte per App möglich machen. Das war ein langer Weg in der Umsetzung. Desto größer ist die Freude, wenn so ein klasse Produkt dabei herauskommt. Was sich hier in den letzten Jahren mit dem technischen Fortschritt, vor allem auch an Komfort mit Smart Home, getan hat – das ist schon beeindruckend.“ Mit dieser Faszination für Technik machen Stefan Müller und sein Team den Komfort von Roll-ladenantrieben für das Zuhause erlebbar.



Rollladensystem MINI / MAXI - einfach erklärt:

Damit die Auswahl des passenden Rollladensystems schnell und einfach möglich ist, markieren übersichtliche Farbleitsysteme unsere Produkte:

- Farbe **GRÜN** steht für Rollladensystem **MINI**
- Farbe **BLAU** steht für Rollladensystem **MAXI**

Ob auf unseren Verpackungen, in Prospekten oder im Internet – dieser zuverlässige Wegweiser führt zielsicher und auf einen Blick zur richtigen Lösung. Wofür die Rollladensysteme **MINI** und **MAXI** genau stehen, ist in der unten stehenden Übersicht zu finden.

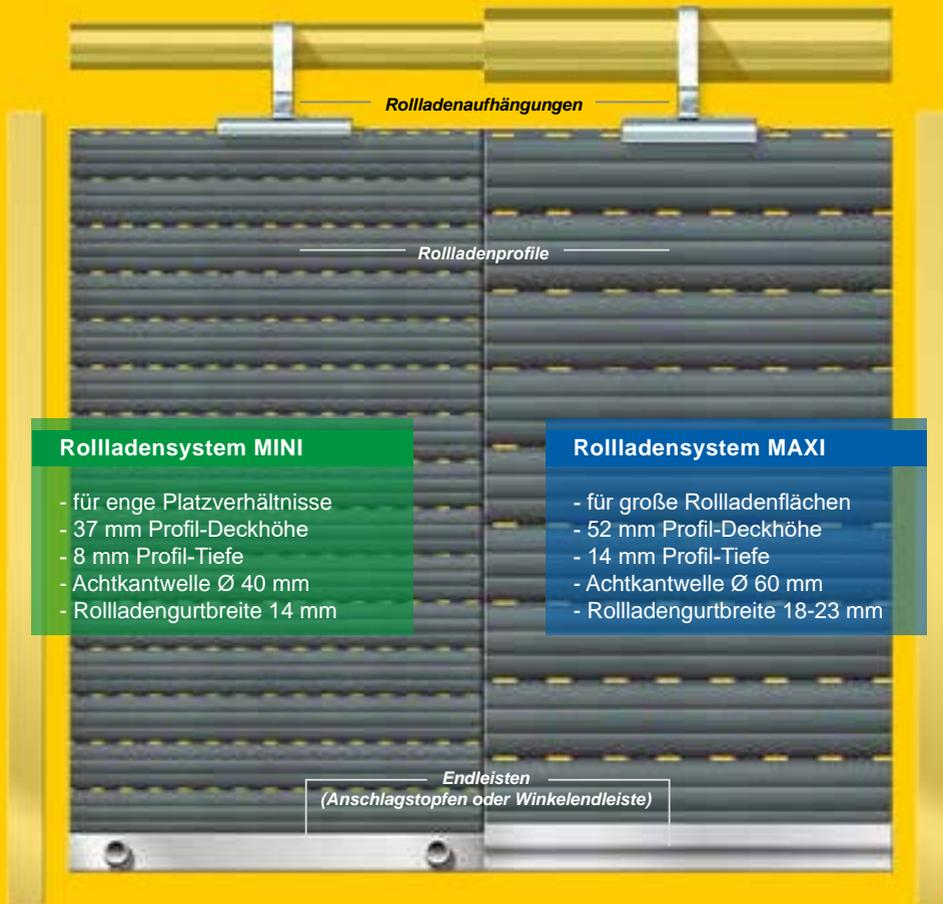

Passt der Rollladenmotor zu Rollladenfläche und -gewicht? Welche Zugkraft steht zur Verfügung? Diese und viele weitere wichtige Daten und Informationen finden sich natürlich auch auf der Verpackung.

- **Produktbeschreibung**
ausführliche und leicht verständliche Angaben der technischen Produkteigenschaften
- **Leistungsmerkmale**
übersichtliche Tabelle der maximalen Motorleistung
- **Produktabbildung**
informative Darstellung, nahe der Originalgröße
- **TÜV Süd-Logo**
Überprüfung der Einhaltung der auf das Produkt bezogenen gesetzlichen europäischen Sicherheitsanforderungen
- **Garantie- und Featurebuttons**
für die schnelle Differenzierung
- **plakative Grafik-Icons**
für welchen Achtkantwellendurchmesser geeignet
- **Farbleitsystem**
für die Unterscheidung von **MINI** oder **MAXI**
- **Verpackungsseiten:**
Inhaltsangabe, benötigte Werkzeuge, ggf. passendes Zubehör und Montageschritte



Rollladengurtantriebe für Tür- und Fensterrollläden

Einfacher Ein- und Ausbau, ideal für Mieter.

Problemloser Austausch von Einlass- und Aufschraubwicklern.

- leistungsstarke Antriebe, vollautomatisch und leise - kein lästiges Ziehen mehr am Rollladengurt!
- manuelle Bedienung jederzeit möglich
- schnelle Endlageneinstellung per Tastendruck
- Hinderniserkennung für optimale Sicherheit
- komfortable Zeitautomatik – nie wieder durchs ganze Haus laufen!
- für alle gängigen Fenstergrößen
- sofort einsatzbereit, einfach an die Steckdose anschließen
- schnelle Montage ohne Schmutz, kein Öffnen des Rollladenkastens
- professionelle Beratung per Telefon durch den Schellenberg Kunden-Service



Alle Rollladengurtantriebe haben eine komfortable Zeitautomatik. Nur ein Mal programmiert, hebt und senkt sich der Rollladen zur eingestellten Tageszeit.



Kunden-Service

Sie haben Fragen zu unseren Produkten oder benötigen Tipps für den Einbau?
service@schellenberg.de

Erreichbarkeit:

Mo. bis Fr. 7.30 bis 21.00 Uhr
 Sa. 8.00 bis 14.00 Uhr
 Tel. +49 (0)271 89056-444
 Fax. +49 (0)271 89056-398

Produktübersicht Rollladengurtantriebe

Rollladengurtantriebe (Art. Nr.)	Rollladensystem	max. Rollladenfläche (Kunststoff)	max. Zuglast	mit Zeitautomatik	große Displayanzeige	Blockierschutz	Unterputzmontage	Aufputzmontage	Erhalt der Endlageneinstellungen bei Stromausfall	Funksteuerung, Smart Home fähig	Seite
22745	MAXI	4,0 m ²	12 kg	☑		☑	☑		☑		52
22765	MAXI	6,0 m ²	45 kg	☑		☑	☑		☑		50
22766	MAXI	6,0 m ²	45 kg	☑	☑	☑	☑		☑		49
22767	MAXI	6,0 m ²	45 kg	☑		☑	☑		☑	☑	48
22710	MAXI	10,0 m ²	60 kg	☑		☑	☑		☑		50
22711	MAXI	10,0 m ²	60 kg	☑	☑	☑	☑		☑		49
22735	MINI	4,0 m ²	12 kg	☑		☑		☑	☑		52
22575	MINI	5,0 m ²	30 kg	☑		☑		☑	☑		51
22576	MINI	5,0 m ²	30 kg	☑		☑		☑	☑	☑	48
22755	MINI MAXI	5,0 m ²	30 kg	☑		☑		☑	☑		51



Rollladen mit Rollladengurtantrieb

Für das einfache und schnelle Nachrüsten rund um den Rollladen, kann es hilfreich sein, alle wichtigen Teile im Blick zu haben. Dabei unterstützt die unten

stehende Darstellung. Sie macht die wichtigen Details und Produkte im Zusammenhang mit unseren Rollladengurtantrieben deutlich.

Rollladengurtantriebe

- leistungsstark, vollautomatisch und leise
- manuelle Bedienung jederzeit möglich

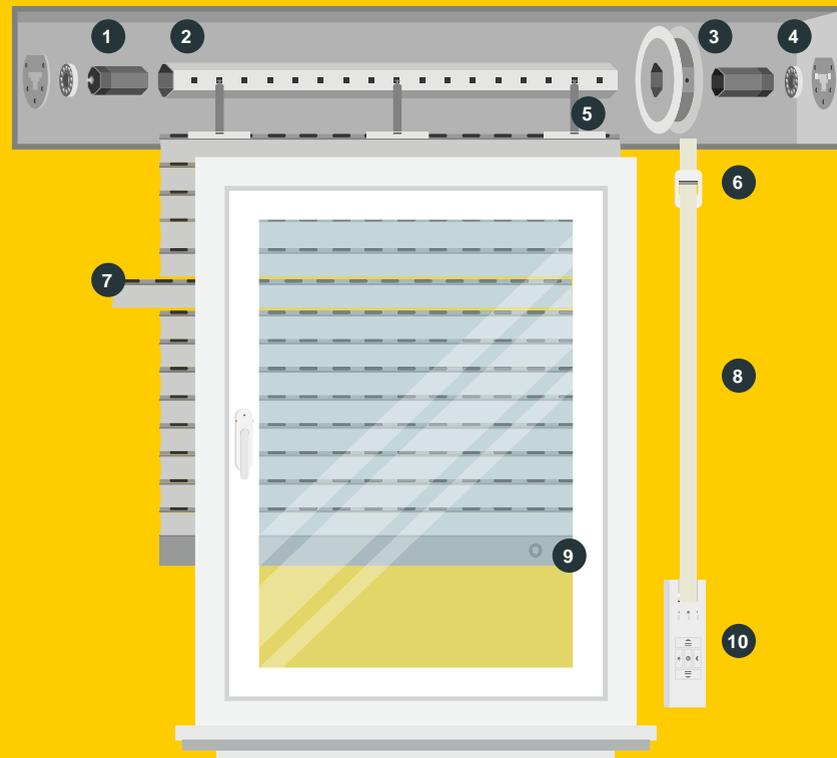

- | | | | |
|-----------------------|----------------|------------------------------|----------------|
| 1. Walzenhülse | (ab Seite 108) | 6. Gurtführung | (ab Seite 86) |
| 2. Achtkantwelle | (Seite 107) | 7. Rolladenprofile | (ab Seite 120) |
| 3. Gurtscheibe | (Seite 104) | 8. Rolladengurt | (ab Seite 78) |
| 4. Wandlager | (Seite 101) | 9. Anschlagstopfen / -winkel | (Seite 126) |
| 5. Rolladenaufhängung | (Seite 108) | 10. Rolladengurtantrieb | (ab Seite 48) |

- **Umlenkrolle**
für exakte Rolladengurtführung
- **LED Sonne, LED Uhr, LED Mond**
- **Taste Sonne**
Schaltet die Sonnen-Funktion ein oder aus
- **Taste Uhr**
schaltet die Zeitautomatik ein oder aus
- **Taste Dämmerung**
schaltet die Dämmerungs-Funktion ein oder aus
- **Taste Auf- / Abfahrt**
für die manuelle Bedienung des Rollladens
- **Frontblende mit Kurzanleitung innen**





ROLLODRIVE 75 PREMIUM

Rollladensystem MINI

- einfacher Austausch eines Aufputzwicklers
- für schwere Rollläden, Gurtbreite 14-15 mm
- maximaler Komfort durch Steuerung am Gerät oder per Funk
- mit Zeitautomatik, 180° schwenkbar
- Endlagensicherung bei Stromausfall
- automatische Hinderniserkennung
- Lochabstand 172 mm

Smart Friends Smart Friends	READY	Montage-Service verfügbar Seite 234-235

max. Anfangszuglast 30 kg	max. Rollladenfläche 5,0 m ²
------------------------------	--

max. Wickelkapazität 4,0 m / 1,3 mm	Farbe weiß	UVP 219,99 €*
--	---------------	------------------

Art. Nr. **22576**

ROLLODRIVE 65 PREMIUM

Rollladensystem MAXI

- einfacher Austausch eines Einlasswicklers
- für schwere Rollläden, Gurtbreite 23 mm
- maximaler Komfort durch Steuerung am Gerät oder per Funk
- mit Zeitautomatik
- Endlagensicherung bei Stromausfall
- automatische Hinderniserkennung
- Lochabstand 165 oder 185 mm
- Einbautiefe 139 mm

Smart Friends Smart Friends	READY	Montage-Service verfügbar Seite 234-235

max. Anfangszuglast 45 kg	max. Rollladenfläche 6,0 m ²
------------------------------	--

max. Wickelkapazität 6,2 m / 1,3 mm	Farbe weiß	UVP 199,99 €*
--	---------------	------------------

Art. Nr. **22767**

* Unverbindliche Preisempfehlung in Euro, inkl. MwSt.

ROLLODRIVE 105 PLUS

Rollladensystem MAXI

- einfacher Austausch eines Einlasswicklers
- für extra schwere Rollläden, Gurtbreite 23 mm
- mit Zeitautomatik inkl. Wochen- und Tagesprogramm
- Astrofunktion für die Abendschließung
- Endlagensicherung bei Stromausfall
- automatische Hinderniserkennung
- Lochabstand 215 oder 245 mm
- Einbautiefe 196 mm

Montage-Service verfügbar Seite 234-235

max. Anfangszuglast 60 kg	max. Rollladenfläche 10,0 m ²
------------------------------	---

max. Wickelkapazität 12,0 m / 1,3 mm	Farbe weiß	UVP 249,99 €*
---	---------------	------------------

Art. Nr. **22711**

ROLLODRIVE 65 PLUS

Rollladensystem MAXI

- einfacher Austausch eines Einlasswicklers
- für schwere Rollläden, Gurtbreite 23 mm
- mit Zeitautomatik inkl. Wochen- und Tagesprogramm
- Astrofunktion für die Abendschließung
- Endlagensicherung bei Stromausfall
- automatische Hinderniserkennung
- Lochabstand 165 oder 185 mm
- Einbautiefe 139 mm

Montage-Service verfügbar Seite 234-235

max. Anfangszuglast 45 kg	max. Rollladenfläche 6,0 m ²
------------------------------	--

max. Wickelkapazität 6,2 m / 1,3 mm	Farbe weiß	UVP 169,99 €*
--	---------------	------------------

Art. Nr. **22766**

* Unverbindliche Preisempfehlung in Euro, inkl. MwSt.



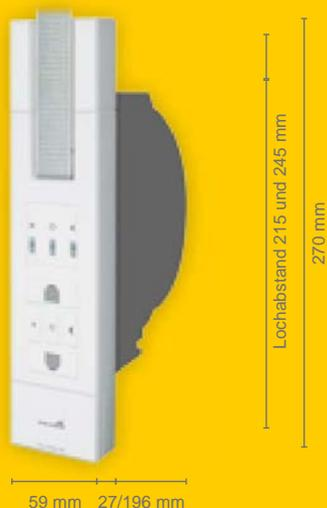

ROLLODRIVE 105 STANDARD

Rollladensystem MAXI

- einfacher Austausch eines Einlasswicklers
- für extra schwere Rollläden, Gurtbreite 23 mm
- mit Zeitautomatik
- Endlagensicherung bei Stromausfall
- automatische Hinderniserkennung
- Lochabstand 215 oder 245 mm
- Einbautiefe 196 mm



max. Anfangszuglast 60 kg	max. Rolladenfläche 10,0 m ²	
max. Wickelkapazität 12,0 m / 1,3 mm	Farbe weiß	UVP 209,99 €*
Art. Nr. 22710	4 003971 227106	

ROLLODRIVE 55

Rollladensystem MAXI / MINI

- einfacher Austausch eines Einlass- oder Aufschraubwicklers
- für normale Rollläden, Gurtbreite 14 - 23 mm
- mit Zeitautomatik
- automatische Hinderniserkennung
- Endlagensicherung bei Stromausfall
- Lochabstand 230 mm



max. Anfangszuglast 30 kg	max. Rolladenfläche 5,0 m ²	
max. Wickelkapazität 4,0 - 5,0 m / 1,3 mm	Farbe weiß	UVP 119,99 €*
Art. Nr. 22755	4 003971 227557	



ROLLODRIVE 65 STANDARD

Rollladensystem MAXI

- einfacher Austausch eines Einlasswicklers
- für schwere Rollläden, Gurtbreite 23 mm
- mit Zeitautomatik
- Endlagensicherung bei Stromausfall
- automatische Hinderniserkennung
- Lochabstand 165 oder 185 mm
- Einbautiefe 139 mm



max. Anfangszuglast 45 kg	max. Rolladenfläche 6,0 m ²	
max. Wickelkapazität 6,2 m / 1,3 mm	Farbe weiß	UVP 139,99 €*
Art. Nr. 22765	4 003971 227656	

ROLLODRIVE 75 STANDARD

Rollladensystem MINI

- einfacher Austausch eines Aufputzwicklers
- für schwere Rollläden, Gurtbreite 14 - 15 mm
- mit Zeitautomatik, 180° schwenkbar
- Endlagensicherung bei Stromausfall
- automatische Hinderniserkennung
- Lochabstand 172 mm



max. Anfangszuglast 30 kg	max. Rolladenfläche 5,0 m ²	
max. Wickelkapazität 4,0 m / 1,3 mm	Farbe weiß	UVP 159,99 €*
Art. Nr. 22575	4 003971 225751	



* Unverbindliche Preisempfehlung in Euro, inkl. MwSt.

* Unverbindliche Preisempfehlung in Euro, inkl. MwSt.



ROLLODRIVE 45

Rollladensystem MAXI

- einfacher Austausch eines Einlasswicklers
- für leichte Rollläden, Gurtbreite 23 mm
- mit Zeitautomatik
- automatische Hinderniserkennung
- Lochabstand 135 oder 165 mm
- Einbautiefe 129 mm



max. Anfangszuglast 12 kg		max. Rolladenfläche 4,0 m ²	
max. Wickelkapazität 4,3 m / 1,3 mm		Farbe weiß	UVP 99,99 €* 
Art. Nr.	22745	4 003971 227458	

Sonnensensor ROLLODRIVE 35, 45

- zur Rollladensteuerung nach Sonnenstand
- Stromversorgung durch den Rollladengurtantrieb, einfache Montage
 - für Rollladengurtantriebe, Art. Nr. 22735, 22745



Kabellänge 1,5 m		Farbe weiß	UVP 9,99 €* 
Art. Nr.	22746	4 003971 227465	



ROLLODRIVE 35

Rollladensystem MINI

- einfacher Austausch eines Aufschraubwicklers
- für leichte Rollläden, Gurtbreite 14 - 15 mm
- mit Zeitautomatik
- automatische Hinderniserkennung
- um 180° schwenkbar
- Lochabstand 180 mm



max. Anfangszuglast 12 kg		max. Rolladenfläche 4,0 m ²	
max. Wickelkapazität 4,3 m / 1,3 mm		Farbe weiß	UVP 89,99 €* 
Art. Nr.	22735	4 003971 227359	

Sensor ROLLODRIVE 55, 65, 75, 105

- zur Rollladensteuerung nach Helligkeit
- Stromversorgung durch den Rollladengurtantrieb, einfache Montage
 - für Rollladengurtantriebe, Art. Nr. 22710, 22711, 22755, 22765, 22766, 22767, 22575, 22576



Kabellänge 0,75 m		Farbe weiß	UVP 19,99 €* 
Art. Nr.	22720	4 003971 227205	
Kabellänge 1,5 m		Farbe weiß	UVP 33,29 €* 
Art. Nr.	02266	4 003971 022664	
Kabellänge 3,0 m		Farbe weiß	UVP 40,69 €* 
Art. Nr.	02267	4 003971 022671	

* Unverbindliche Preisempfehlung in Euro, inkl. MwSt.

* Unverbindliche Preisempfehlung in Euro, inkl. MwSt.

Rollladenmotoren für Tür- und Fensterrollläden

Lange Lebensdauer, ideal fürs Eigenheim.

Verschleißarm, laufruhig und wartungsfrei. Direkte Kraftübertragung in der Achtkantwelle.

- leistungsstarke 230-V-Motoren, langlebig und leise
- montagefertig mit Wandlager und Adapter
- zuverlässig durch mechanische oder elektronische Endabschaltung
- nie mehr Verschleiß von Rollladengurtwicklern, Gurtbändern etc.
- Mehrfachsteuerung über Relais-Schaltung möglich
- direkte Kraftübertragung, auch für große und schwere Rollläden geeignet
- große Auswahl an Schaltern und Zeitschaltuhren
- professionelle Beratung per Telefon durch den Schellenberg Kunden-Service

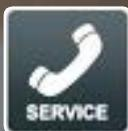

Kunden-Service

Sie haben Fragen zu unseren Produkten oder benötigen Tipps für den Einbau?
service@schellenberg.de

Erreichbarkeit:

Mo. bis Fr. 7.30 bis 21.00 Uhr
 Sa. 8.00 bis 14.00 Uhr
 Tel. +49 (0)271 89056-444
 Fax. +49 (0)271 89056-398

Funktionsübersicht

	Rollladenmotoren (Art. Nr.)	Rollladensystem	max. Rollladenfläche (Kunststoff)	max. Zuglast	Garantie, Jahre	elektronische Endlageneinstellung	Leiselaufl-Wandlager	reduzierter Montage- und Verkabelungsaufwand	Erhalt der Endlageneinstellungen bei Stromausfall	Funksteuerung, Smart Home fähig	Seite
PREMIUM	21210	MAXI	4,2 m ²	20 kg	5	☑	☑	☑	☑	☑	58
	21220	MAXI	8,5 m ²	34 kg	5	☑	☑	☑	☑	☑	58
	21240	MAXI	15,0 m ²	60 kg	5	☑	☑	☑	☑	☑	58
	21106	MINI	4,0 m ²	15 kg	5	☑	☑	☑	☑	☑	59
	21110	MINI	6,0 m ²	25 kg	5	☑	☑	☑	☑	☑	59
PLUS	20710	MAXI	4,2 m ²	20 kg	4	☑	☑		☑		60
	20720	MAXI	8,5 m ²	34 kg	4	☑	☑		☑		60
	20740	MAXI	15,0 m ²	60 kg	4	☑	☑		☑		60
	20406	MINI	4,0 m ²	15 kg	4	☑	☑		☑		61
	20410	MINI	6,0 m ²	25 kg	4	☑	☑		☑		61
STANDARD	20610	MAXI	4,2 m ²	20 kg	3				☑		62
	20615	MAXI	6,2 m ²	25 kg	3		☑		☑		62
	20620	MAXI	8,5 m ²	34 kg	3		☑		☑		62
	20640	MAXI	15,0 m ²	60 kg	3		☑		☑		62
	20106	MINI	4,0 m ²	15 kg	3				☑		63
	20110	MINI	6,0 m ²	25 kg	3		☑		☑		63

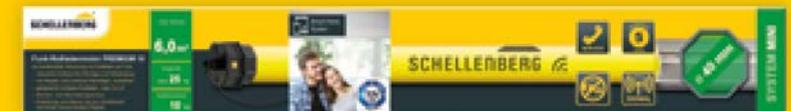

Rollladen mit Rollladenmotor

Bei der Montage des passenden Rollladenmotors spielen einige Details rund um den Rollladen eine wesentliche Rolle. Für den schnellen Überblick

sorgt die unten stehende Darstellung der verschiedenen Bauteile.

Rollladenmotoren

- leistungsstark, langlebig und leise
- nie mehr Verschleiß von Gurtwicklern, Gurtbändern etc.

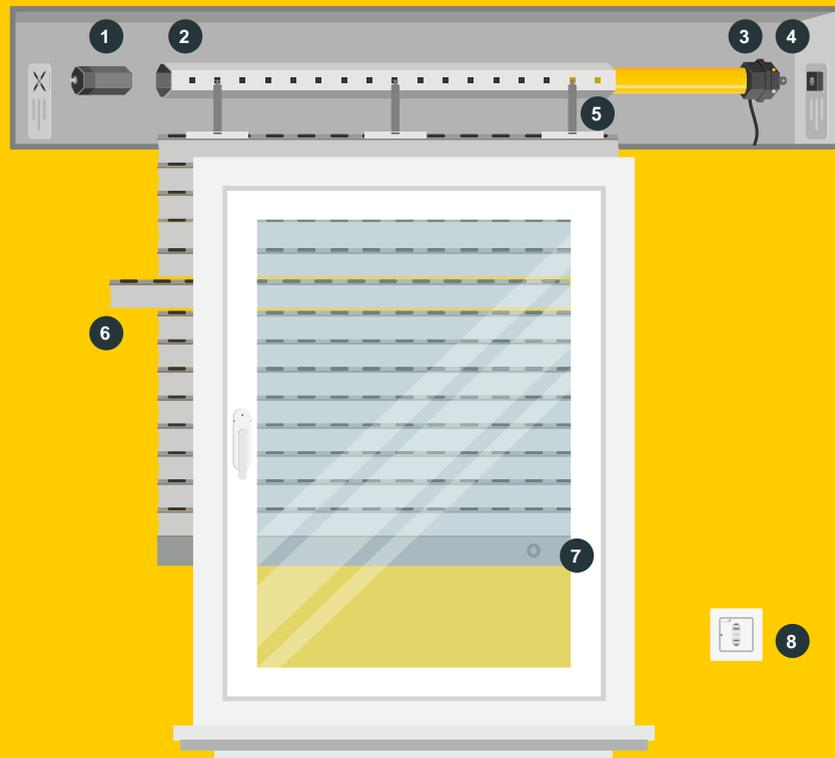

- | | | | |
|-------------------|----------------|------------------------------|----------------|
| 1. Walzenhülse | (ab Seite 108) | 5. Rollladenaufhängung | (Seite 108) |
| 2. Achtkantwelle | (Seite 107) | 6. Rollladenprofile | (ab Seite 120) |
| 3. Rollladenmotor | (ab Seite 58) | 7. Anschlagstopfen / -winkel | (Seite 126) |
| 4. Wandlager | (Seite 101) | 8. Bedienelement | (ab Seite 64) |



- **Adapter**
mit optimaler Kraftübertragung
- **leistungsstarker Motor**
- **beschichtetes Metallgehäuse**
- **Datenspeicher**
Datenerhalt bei Stromausfall
- **Mitnehmer**
mit großer Auflagefläche
- **Zapfen**
für das Leiselauf-Wandlager
- **Stromanschluss 230 Volt**
inkl. 2,0 m Stromkabel
- **Funkantenne**
maximaler Komfort per Funksteuerung

Rollladenantriebe



Rollladenmotor PREMIUM

Rollladensystem MAXI

- Funk-Rollladenmotor für Achtkantwellen Ø 60 mm
- maximaler Komfort per Funksteuerung, einfache Endlageneinstellung per App oder Funk-Sender
 - einfache Integration in das Smart Friends System oder Magenta SmartHome System der Telekom
 - innovative Bidirektionalität, die es ermöglicht, prozentual genau zu steuern sowie über eventuelle Fehlermeldungen benachrichtigt zu werden
 - manipulationssichere Funkübertragung mit dem Schellenberg Radio System (868,4 MHz)
 - montagefertig mit Adapter und Leiselauf-Wandlager, höhenverstellbar
 - extrem laufruhiger, wartungsfreier Motor
 - Datenerhalt bei Stromausfall
 - 5 Jahre Garantie

Montage-Service
verfügbar
Seite 234-235

Drehmoment 10 Nm	Achtkantwellen Ø 60 mm	
---------------------	---------------------------	--

Kunststoff 4,2 m ²	max. Zuglast 20 kg	UVP 129,99 €*
----------------------------------	-----------------------	------------------

NEU

Art. Nr. 21210	4 003971 212102	
-----------------------	-----------------	--

Drehmoment 20 Nm	Achtkantwellen Ø 60 mm	
---------------------	---------------------------	--

Kunststoff 8,5 m ²	max. Zuglast 34 kg	UVP 139,99 €*
----------------------------------	-----------------------	------------------

NEU

Art. Nr. 21220	4 003971 212201	
-----------------------	-----------------	--

Drehmoment 40 Nm	Achtkantwellen Ø 60 mm	
---------------------	---------------------------	--

Kunststoff 15,0 m ²	max. Zuglast 60 kg	UVP 149,99 €*
-----------------------------------	-----------------------	------------------

NEU

Art. Nr. 21240	4 003971 212409	
-----------------------	-----------------	--

Montage-Video

* Unverbindliche Preisempfehlung in Euro, inkl. MwSt.

Rollladenmotor PREMIUM

Rollladensystem MINI

- Funk-Rollladenmotor für Achtkantwellen Ø 40 mm
- maximaler Komfort per Funksteuerung, einfache Endlageneinstellung per App oder Funk-Sender
 - einfache Integration in das Smart Friends System oder Magenta SmartHome System der Telekom
 - innovative Bidirektionalität, die es ermöglicht, prozentual genau zu steuern sowie über eventuelle Fehlermeldungen benachrichtigt zu werden
 - manipulationssichere Funkübertragung mit dem Schellenberg Radio System (868,4 MHz)
 - montagefertig mit Adapter und Leiselauf-Wandlager, höhenverstellbar
 - extrem laufruhiger, wartungsfreier Motor
 - Datenerhalt bei Stromausfall
 - 5 Jahre Garantie

Montage-Service
verfügbar
Seite 234-235

Drehmoment 6 Nm	Achtkantwellen Ø 60 mm	
--------------------	---------------------------	--

Kunststoff 4,0 m ²	max. Zuglast 15 kg	UVP 129,99 €*
----------------------------------	-----------------------	------------------

NEU

Art. Nr. 21106	4 003971 211068	
-----------------------	-----------------	--

Drehmoment 10 Nm	Achtkantwellen Ø 60 mm	
---------------------	---------------------------	--

Kunststoff 6,0 m ²	max. Zuglast 25 kg	UVP 139,9 €*
----------------------------------	-----------------------	-----------------

NEU

Art. Nr. 21110	4 003971 211105	
-----------------------	-----------------	--

NEU



Montage-Video

* Unverbindliche Preisempfehlung in Euro, inkl. MwSt.

Rollladenantriebe



Rollladenmotor PLUS

Rollladensystem MAXI

- Rollladenmotor für Achtkantwellen Ø 60 mm
- elektronische Endlageneinstellung per Knopfdruck
 - Hinderniserkennung bei Anfrieren oder Blockieren des Rollladens
 - montagefertig mit Adapter und Leiselauf-Wandlager, höhenverstellbar
 - extrem laufruhiger, wartungsfreier Motor
 - Datenerhalt bei Stromausfall
 - 4 Jahre Garantie

Montage-Service verfügbar
Seite 234-235

<i>Drehmoment</i> 10 Nm	Achtkantwellen Ø 60 mm	
<i>Kunststoff</i> 4,2 m ²	<i>max. Zuglast</i> 20 kg	<i>UVP</i> 99,99 €* <small>inkl. MwSt.</small>
<i>Art. Nr.</i> 20710	4 003971 207108	
<i>Drehmoment</i> 20 Nm	Achtkantwellen Ø 60 mm	
<i>Kunststoff</i> 8,5 m ²	<i>max. Zuglast</i> 34 kg	<i>UVP</i> 109,99 €* <small>inkl. MwSt.</small>
<i>Art. Nr.</i> 20720	4 003971 207207	
<i>Drehmoment</i> 40 Nm	Achtkantwellen Ø 60 mm	
<i>Kunststoff</i> 15,0 m ²	<i>max. Zuglast</i> 60 kg	<i>UVP</i> 119,99 €* <small>inkl. MwSt.</small>
<i>Art. Nr.</i> 20740	4 003971 207405	

* Unverbindliche Preisempfehlung in Euro, inkl. MwSt.

Rollladenmotor PLUS

Rollladensystem MINI

- Rollladenmotor für Achtkantwellen Ø 40 mm
- elektronische Endlageneinstellung per Knopfdruck
 - Hinderniserkennung bei Anfrieren oder Blockieren des Rollladens
 - montagefertig mit Adapter und Leiselauf-Wandlager, höhenverstellbar
 - extrem laufruhiger, wartungsfreier Motor
 - Datenerhalt bei Stromausfall
 - 4 Jahre Garantie

Montage-Service verfügbar
Seite 234-235

<i>Drehmoment</i> 6 Nm	Achtkantwellen Ø 40 mm	
<i>Kunststoff</i> 4,0 m ²	<i>max. Zuglast</i> 15 kg	<i>UVP</i> 99,99 €* <small>inkl. MwSt.</small>
<i>Art. Nr.</i> 20406	4 003971 204060	
<i>Drehmoment</i> 10 Nm	Achtkantwellen Ø 40 mm	
<i>Kunststoff</i> 6,0 m ²	<i>max. Zuglast</i> 25 kg	<i>UVP</i> 109,99 €* <small>inkl. MwSt.</small>
<i>Art. Nr.</i> 20410	4 003971 204107	

* Unverbindliche Preisempfehlung in Euro, inkl. MwSt.





Rollladenmotor STANDARD

Rollladensystem MAXI

- Rollladenmotor für Achtkantwellen Ø 60 mm
- mechanische Endlageneinstellung
- montagefertig mit Adapter und Wandlager
- Leiselauf-Wandlager, höhenverstellbar bei Art. Nr. 20615, 20620 und 20640
- 3 Jahre Garantie



	Drehmoment 10 Nm	Achtkantwellen Ø 60 mm	
	Kunststoff 4,2 m ²	max. Zuglast 20 kg	UVP 59,99 €*
Art. Nr.	20610	4 003971 206101	
	Drehmoment 15 Nm	Achtkantwellen Ø 60 mm	
	Kunststoff 6,2 m ²	max. Zuglast 25 kg	UVP 69,99 €*
Art. Nr.	20615	4 003971 206156	
	Drehmoment 20 Nm	Achtkantwellen Ø 60 mm	
	Kunststoff 8,5 m ²	max. Zuglast 34 kg	UVP 79,99 €*
Art. Nr.	20620	4 003971 206200	
	Drehmoment 40 Nm	Achtkantwellen Ø 60 mm	
	Kunststoff 15,0 m ²	max. Zuglast 60 kg	UVP 89,99 €*
Art. Nr.	20640	4 003971 206408	

* Unverbindliche Preisempfehlung in Euro, inkl. MwSt.

Rollladenmotor STANDARD

Rollladensystem MINI

- Rollladenmotor für Achtkantwellen Ø 40 mm
- mechanische Endlageneinstellung
- montagefertig mit Adapter und Wandlager
- Leiselauf-Wandlager, höhenverstellbar bei Art. Nr. 20110
- 3 Jahre Garantie



	Drehmoment 6 Nm	Achtkantwellen Ø 40 mm	
	Kunststoff 4,0 m ²	max. Zuglast 15 kg	UVP 59,99 €*
Art. Nr.	20106	4 003971 201069	
	Drehmoment 10 Nm	Achtkantwellen Ø 40 mm	
	Kunststoff 6,0 m ²	max. Zuglast 25 kg	UVP 69,99 €*
Art. Nr.	20110	4 003971 201106	

* Unverbindliche Preisempfehlung in Euro, inkl. MwSt.



Hauszeit – wenn Häuser sprechen könnten:
★★★★★ **Ende gut, alles gut!**
Bei mir dreht sich jetzt alles automatisch. Die Endpunkte des Rollladenmotors STANDARD wurden einfach mit dem mitgelieferten Werkzeug eingestellt. Die Rollläden öffnen und schließen perfekt!



155 mm

80 mm

Funk-Zeitschaltuhr PREMIUM

zur Steuerung von max. 25 Schellenberg Funk-Produkten, Aufputz

- 5-Kanal Funk-Handsender inkl. Rahmenhalterung, herausnehmbar, praktische Kipp-Funktion
- mit Tages- und Wochenprogramm, Zufallsgenerator für die Urlaubszeit
- Astrofunktion für die Abendschließung
- gleichzeitiges Bedienen der Funk-Produkte einer oder aller Gruppen
- inkl. 2x Batterie AAA



Maße (B x H x T)
155 x 80 x 17 mm

Farbe
weiß

UVP
99,99 €*
inkl. MwSt.

Art. Nr. **20032**



Funk-Rollladenschalter

zur Nachrüstung von Rollladenmotoren und Raffstoreantrieben auf Funksteuerung, Unterputz

- komfortabler Einbau in vorhandene Schalterdose dank abziehbarer Kappe
- inkl. Rahmenhalterung
- sichere und einfach zu handhabende Kabelklemmen für starre Anschlussleitungen
- Einbautiefe 31 mm
- Raffstore-Steuerung zur Positionierung der Raffstore-Lamellen
- 50 x 50 mm Ausschnitt, geeignet für Wechselrahmen und Wechselrahmen-Adapter nach DIN 49075



Montage-Service
verfügbar
Seite 234-235



Maße (B x H x T)
80 x 80 x 40 mm

Farbe
weiß

UVP
69,99 €*
inkl. MwSt.

Art. Nr. **20030**



Zum Nachrüsten
auf Smart Home!



50 mm

80 mm

50 mm

80 mm

50 x 50 mm Ausschnitt, DIN 49075

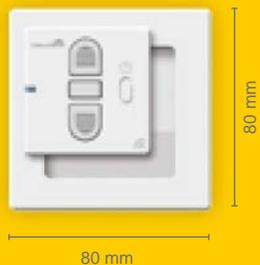

80 mm

80 mm

Funk-Zeitschaltuhr

zur Steuerung von max. 5 Schellenberg Funk-Produkten, Aufputz

- 1-Kanal Funk-Handsender inkl. Rahmenhalterung, herausnehmbar, praktische Kipp-Funktion
- gleichzeitiges Bedienen der Funk-Produkte einer Gruppe
- individuelle Programmierung der Auffahrt- und Schließzeit
- inkl. 1x Batterie CR2450



Maße (B x H x T)
80 x 80 x 17 mm

Farbe
weiß

UVP
49,99 €*
inkl. MwSt.

Art. Nr. **20031**



Funk-Empfangsmodul

zur Nachrüstung von Rollladenmotoren und Raffstoreantrieben auf Funksteuerung, Unterputz

- Einbau in vorhandene, tiefe Schalterdose dank kompakter Bauart möglich
- sichere und einfach zu handhabende Kabelklemmen für starre Anschlussleitungen
- vorhandener Rollladen- bzw. Raffstore-Schalter bleibt erhalten
- Raffstore-Steuerung zur Positionierung der Raffstore-Lamellen



Montage-Service
verfügbar
Seite 234-235



Maße (B x H x T)
45 x 48 x 24 mm

Farbe
anthrazit

UVP
44,99 €*
inkl. MwSt.

Art. Nr. **20017**



Zum Nachrüsten
auf Smart Home!



* Unverbindliche Preisempfehlung in Euro, inkl. MwSt.

* Unverbindliche Preisempfehlung in Euro, inkl. MwSt.



Rollladenantriebe



Funk-Handsender

- für Schellenberg Funk-Produkte, Aufputz
- pro Kanal können bis zu 5 Funk-Produkte angelernet und gesteuert werden
 - Art. Nr. 20015 1-Kanal
 - Art. Nr. 20016 5-Kanal
 - gleichzeitiges Bedienen der Funk-Produkte einer Gruppe (oder aller Gruppen, 5-Kanal)
 - inkl. Wandhalterung zum Kleben und Schrauben, 2x Batterie AAA



	Maße(B x H x T) 155 x 80 x 17 mm	Farbe weiß	UVP 44,99 €* <small>inkl. MwSt.</small>
Art. Nr.	20015	4 003971 200154	
	Maße(B x H x T) 155 x 80 x 17 mm	Farbe weiß	UVP 54,99 €* <small>inkl. MwSt.</small>
Art. Nr.	20016	4 003971 200161	

Zeitschaltuhr STANDARD

- für Rollladenmotoren STANDARD und PLUS, extra großes Display, Unterputz
- Tagesprogramm
 - Zufallsgenerator für die Urlaubszeit
 - Sommer- / Winterzeitumstellung
 - ca. 2 Std. Gangreserve bei Stromausfall
 - Einbautiefe ca. 25 mm
 - 50 x 50 mm Ausschnitt, geeignet für Wechselrahmen und Wechselrahmen-Adapter nach DIN 49075



50 x 50 mm Ausschnitt, DIN 49075

	Maße(B x H x T) 80 x 80 x 40 mm	Farbe weiß	UVP 54,99 €* <small>inkl. MwSt.</small>
Art. Nr.	25571	4 003971 255710	

* Unverbindliche Preisempfehlung in Euro, inkl. MwSt.

Zeitschaltuhr PLUS

- für Rollladenmotoren STANDARD und PLUS, extra großes Display, Unterputz
- Tages- und Wochenprogramm
 - für Sonnensensor PLUS geeignet
 - Zufallsgenerator für die Urlaubszeit
 - Sommer- / Winterzeitumstellung
 - ca. 5 Std. Gangreserve bei Stromausfall
 - Einbautiefe ca. 32 mm
 - 50 x 50 mm Ausschnitt, geeignet für Wechselrahmen und Wechselrahmen-Adapter nach DIN 49075

	Maße(B x H x T) 80 x 80 x 50 mm	Farbe weiß	UVP 79,99 €* <small>inkl. MwSt.</small>
Art. Nr.	25572	4 003971 255727	

Sonnensensor PLUS

- zur Rollladensteuerung nach Sonnenstand und Dämmerung
- einfache Montage ohne Werkzeug, von vorne einstecken
 - für Zeitschaltuhr PLUS (Art. Nr. 25572)

	Kabellänge 1,5 m	Farbe weiß	UVP 11,99 €* <small>inkl. MwSt.</small>
Art. Nr.	25573	4 003971 255734	
	Kabellänge 3,0 m	Farbe weiß	UVP 12,99 €* <small>inkl. MwSt.</small>
Art. Nr.	25574	4 003971 255741	
	Kabellänge 5,0 m	Farbe weiß	UVP 14,99 €* <small>inkl. MwSt.</small>
Art. Nr.	25575	4 003971 255758	

* Unverbindliche Preisempfehlung in Euro, inkl. MwSt.

Rollladenantriebe



50 x 50 mm Ausschnitt, DIN 49075





Rollladenschalter

zur manuellen Steuerung eines Rolladenmotors STANDARD und PLUS, Unterputz

- Doppel-Wippschalter mit Tastfunktion
- elektrisch verriegelt
- Einbautiefe ca. 25 mm
- inkl. Wechselrahmen

Maße(B x H x T) 80 x 80 x 40 mm	Farbe weiß	UVP 13,99 €* 4 003971 250067
Art. Nr. 25006		

Relais, zentral 4-Fach

zur Steuerung von bis zu vier Rolladenmotoren STANDARD über ein Bedienelement

- für Unterputzdose Ø 74 mm, 50 mm Tiefe oder zur Montage im Rollladenkasten (wasserdichtes Montagegehäuse verwenden)
- zur Steuerung von max. 4 Rohrmotoren über ein Bedienelement



		UVP 39,99 €* 4 003971 242000
Art. Nr. 24200		



Rollladenschalter

zur manuellen Steuerung eines Rolladenmotors STANDARD und PLUS

- Schalter mit Drehknopf
- Tast- oder Rastfunktion, umschaltbar
- Art. Nr. 23003 Aufputz
- Art. Nr. 25003 Unterputz, Einbautiefe für Rollladenschalter ca. 25 mm

Maße(B x H x T) 56 x 63 x 52 mm	Farbe weiß	UVP 9,99 €* 4 003971 230038
Art. Nr. 23003		
Maße(B x H x T) 80 x 80 x 50 mm	Farbe weiß	UVP 9,99 €* 4 003971 250036
Art. Nr. 25003		

Aufputzrahmen

zur Aufputzmontage von Steuerelementen

- einfache Aufputz-Montage für die Nachrüstung
- keine Stemmarbeiten notwendig
- **Art. Nr. 20003** für Funk-Zeitschaltuhr Plus (Art. Nr. 25571) und Standard (Art. Nr. 25572) Funk- Rollladenschalter (Art. Nr. 20030) und Funk- Lichtschalter (Art. Nr. 21002)
- **für 20003 optional erhältlich:** Bodenplatte (Art. Nr. 20013) zur Montage auf leicht entflammaren Oberflächen
- **Art. Nr. 20006** für Zeitschaltuhr (Art. Nr. 25555/ 25550), Rollladenschalter (Art. Nr. 25003 / 25006)

für Art. Nr. 25571, 25572, 20030, 21002	Farbe weiß	UVP 9,99 €* 4 003971 200031
Art. Nr. 20003		
für Art. Nr. 25555, 25550, 25003, 25006	Farbe weiß	UVP 9,99 €* 4 003971 200062
Art. Nr. 20006		

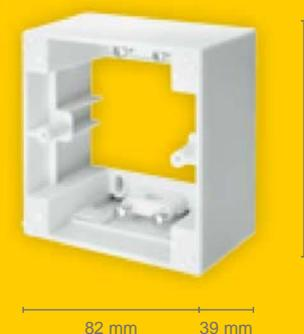

* Unverbindliche Preisempfehlung in Euro, inkl. MwSt.

* Unverbindliche Preisempfehlung in Euro, inkl. MwSt.



1



2



3



4



5



6

1

Das Leiselauf-Wandlager links und rechts im Rollladenkasten montieren.

2

Den Adapter und den Mitnehmer passgenau auf den Motor stecken.

3

Den Rollladenmotor bis zum Anschlag in die ausgebaute Achtkantwelle schieben.

4

Die Walzenhülse auf der gegenüberliegenden Seite in die Achtkantwelle einsetzen.

5

Die Achtkantwelle (inklusive Rollladenmotor und Walzenhülse) in das montierte Leiselauf-Wandlager einhängen.

6

Die Rollladenaufhängungen mit der Achtkantwelle verbinden und die elektrische Verkabelung anschließen.

Einfache Montage und langfristiger Komfort!

Einbau leicht gemacht

Unsere ausführliche Montageanleitung, die unseren Produkten beiliegt, führt Schritt für Schritt durch die komplette Installation bis zur Inbetriebnahme. Darüber hinaus stehen unser Kunden-Service und auf Wunsch unser Montage-Service zur Verfügung.

Hier noch ein paar Dinge, die hilfreich sein können: Falls ein mechanischer Gurtwickler, Gurtband und eine Gurtscheibe vorhanden sind, müssen diese entfernt werden. Der Rollladen ist von der Achtkantwelle zu lösen und diese muss aus dem Rollladenkasten entnommen werden. Bei Bedarf gilt es die Achtkantwelle entsprechend zu kürzen. Danach folgt der Montageablauf wie oben beschrieben.

Achtung: Bitte die Elektroarbeiten ausschließlich von autorisiertem Fachpersonal ausführen lassen! Unsachgemäß ausgeführte Elektromontagen führen zu Personen- und Sachschäden.



Rollladenzubehör



Rollladenzubehör und -elemente

Rund um den Rollladen

Zubehör, Sicherheit und Dämmung für Rollläden, Fenster und Türen.

Mit unserer breiten Auswahl an Produkten stehen beim Einbau, Nachrüsten und bei der Erneuerung jede Menge Möglichkeiten offen. Als einer der führenden Anbieter für Rollladenzubehör für die Nachrüstung reicht unser Angebot vom hilfreichen Schnellreparaturset GURTFIX für Rollladengurte (Seite 81/85) über innovative Rollladengurtwickler (Seite 93), Rollladenpanzer und Kompletts bis hin zu Rollladenkasten-Dämmungen (Seite 118) und Sicherheits-Alarmgriffen.

Immer schön flexibel bleiben

Auch wenn unsere Produkte besonders langlebig und hochwertig sind, kann dennoch mal ein Austausch nötig sein. Dafür möchten wir einfache und günstige Lösungen bieten. Unser umfangreiches Zubehör und verschiedene komplette Rollläden, auch für den Neueinbau, sorgen für die passende Auswahl in der Einbausituation.

Gut gedämmt, viel gespart

In verschiedenen Größen, ein- oder zweiteilig, machen leicht nachrüstbare Dämmungen den Rollladenkasten zur effektiven Kälteabwehr. So bleibt die Wärme dort, wo sie hin soll: im gemütlichen Zuhause. Das schont die Umwelt und den Geldbeutel.

Rollläden nach Maß

Wir fertigen ganz individuell: Rollladenpanzer, Vorbau- und Aufsatzrollläden (Seite 127). Zur Auswahl stehen Aluminium- oder Kunststoffprofile und Führungsschienen in verschiedenen Farben. So passt's.



Auf ein Wort...

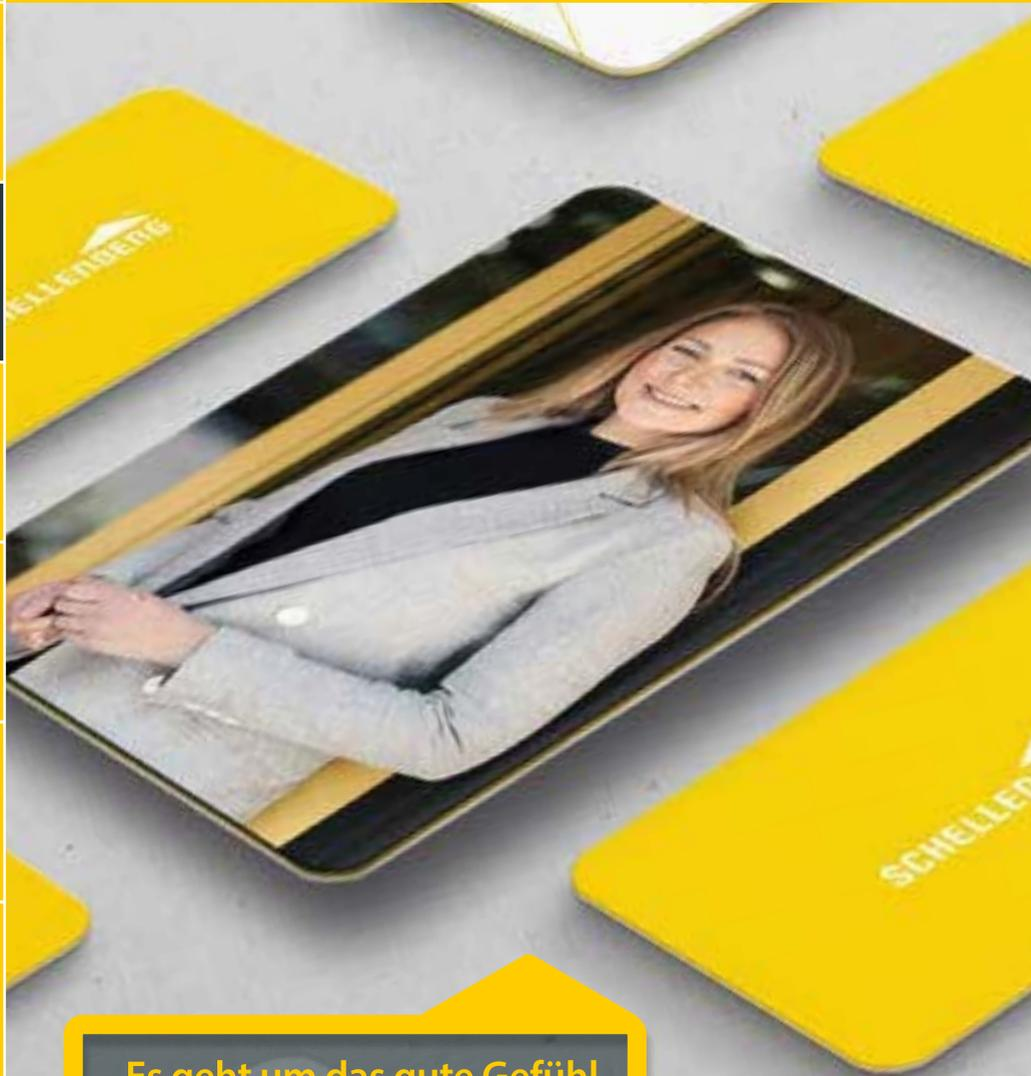

„Es geht um das gute Gefühl,
dass alles zusammen passt!“

Tanja Voth
Junior Produktmanagerin

Tanja Voth

Vielfalt ist angesagt rund um **Rollladenzubehör** und **Rolladenelemente**. Tanja Voth lenkt als Junior Produktmanagerin alles in geregelte Bahnen. Überraschungsmomente bleiben trotzdem nicht aus: „Manchmal bin ich bei Verwandten oder Bekannten und da entdecke ich plötzlich unsere Produkte. Auch die, um die ich mich kümmere. Das ist ein super Erlebnis, und ich frage natürlich immer noch wie das Produkt so ankommt. Viele antworten dann auch, dass sie überrascht sind, wie leicht doch die Montage war. Das macht mich glücklich, denn genau so soll es ja sein, einfach umzusetzen.“

Tanja Voth begleitet „ihre“ Neuheiten von der Definition an bis hin zur passgenauen Verpackung. Da ist selbstverständlich Teamwork angesagt: „Es gibt so viele gute Ideen. Damit gute Lösungen daraus werden, tausche ich mich mit vielen Kolleginnen und Kollegen aus der Entwicklung, dem Service, dem Vertrieb und der Grafik aus. So gestalten wir vielseitige Produkte, die zu verschiedenen Bausituationen passen und sich dank der vielen Farbvarianten in jede Wohnumgebung integrieren lassen.“

Das Angebot soll zum individuellen Wohngefühl und zu den persönlichen Wünschen passen. Ich sehe das auch bei mir zu Hause, wo ich einiges eingebaut habe. Auf meine Vorbaurollläden möchte ich nicht mehr verzichten. Auch die Rollladen-Schiebesicherung ist eines meiner persönlichen Highlights. Gerade wenn ich mal länger unterwegs bin. Als nächstes Projekt habe ich mir einen Rollladenantrieb auf die Wunschliste gesetzt.“ Als Expertin hat Tanja Voth zum Abschluss noch einen guten Tipp parat, wenn ein neuer Rolladengurt her muss: „Die Gurtlänge lässt sich ganz leicht aus der Höhe des Fensters oder der Tür x 2,5 errechnen.“



Das Sortiment im Überblick

Unser umfangreiches Sortiment bietet Rollladenzubehör für nahezu jede Einbausituation. Für die schnelle Übersicht gibt es hier einmal die wichtigsten Informationen und Details rund um Rollladenelemente für Fenster und Türen, sowie die Rollladensysteme **MINI** und **MAXI**.

Damit die Auswahl des passenden Rollladensystems schnell und einfach möglich ist, haben wir ein übersichtliches Farbleitsystem entwickelt:

- Farbe **GRÜN** steht für Rollladensystem **MINI**
- Farbe **BLAU** steht für Rollladensystem **MAXI**

Rollladensystem MINI

- für enge Platzverhältnisse
- Rollladengurtbreite beträgt 14 mm

Systemdaten	MINI	MAXI
Rollladenprofilhöhe	37 mm	52 mm
Achtkantwelle Ø	40 mm	60 mm
Rollladengurtbreite	14 mm	18 - 23 mm

Rollladensystem MAXI

- für große Rollladenflächen
- Rollladengurtbreite beträgt 18 - 23 mm

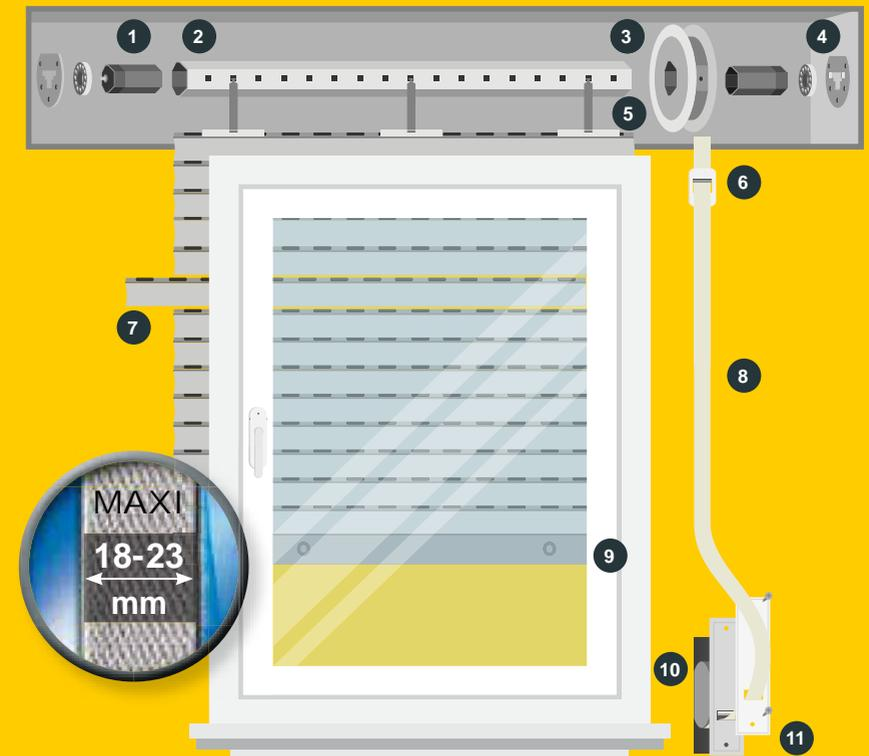
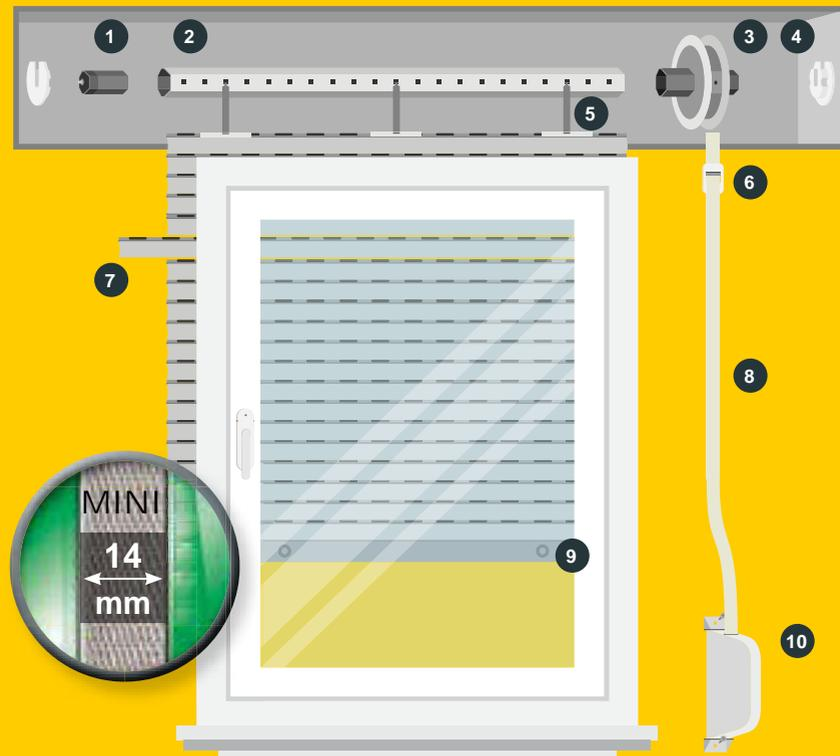

- 1. Walzenhülse (ab Seite 108)
- 2. Achtkantwelle (Seite 107)
- 3. Gurtscheibe (Seite 104)
- 4. Wandlager (Seite 101)
- 5. Rollladenaufhängung (Seite 108)

- 6. Gurtführung (ab Seite 86)
- 7. Rollladenprofile (ab Seite 120)
- 8. Rollladengurt (ab Seite 78)
- 9. Anschlagstopfen / -winkel (Seite 126)
- 10. Aufschraubwickler (ab Seite 93)

- 1. Walzenhülse (ab Seite 108)
- 2. Achtkantwelle (Seite 107)
- 3. Gurtscheibe (Seite 104)
- 4. Wandlager (Seite 101)
- 5. Rollladenaufhängung (Seite 108)
- 6. Gurtführung (ab Seite 86)

- 7. Rollladenprofile (ab Seite 120)
- 8. Rollladengurt (ab Seite 78)
- 9. Anschlagstopfen / -winkel (Seite 126)
- 10. Einlasswickler / Mauerkasten (ab Seite 98)
- 11. Abdeckplatte (ab Seite 90)

Rollladenzubehör

Rollladenzubehör



Rollladengurt
Rollladensystem MINI

- aus strapazierfähigem, abriebfestem Gewebe
- für Fenster und Türen, verstärkte Webkanten

Maße (B x L x Gurtstärke)	Farbe	UVP
14 mm x 12,0 m x 1,4 mm	beige	8,49 €*
Art. Nr. 41201		4 003971 412014
14 mm x 12,0 m x 1,4 mm	grau	8,49 €*
Art. Nr. 41202		4 003971 412021
14 mm x 12,0 m x 1,4 mm	weiß	8,49 €*
Art. Nr. 41203		4 003971 412038
14 mm x 12,0 m x 1,4 mm	braun	8,49 €*
Art. Nr. 41204		4 003971 412045
14 mm x 6,0 m x 1,4 mm	beige	4,49 €*
Art. Nr. 46001		4 003971 460015
14 mm x 6,0 m x 1,4 mm	grau	4,49 €*
Art. Nr. 46002		4 003971 460022
14 mm x 6,0 m x 1,4 mm	weiß	4,49 €*
Art. Nr. 46003		4 003971 460039
14 mm x 6,0 m x 1,4 mm	braun	4,49 €*
Art. Nr. 46004		4 003971 460046
14 mm x 6,0 m x 1,4 mm	royalblau	5,49 €*
Art. Nr. 46005		4 003971 460053

* Unverbindliche Preisempfehlung in Euro, inkl. MwSt.

Maße (B x L x Gurtstärke)	Farbe	UVP
14 mm x 6,0 m x 1,4 mm	gelb	5,49 €*
Art. Nr. 46006		4 003971 460060
14 mm x 6,0 m x 1,4 mm	schwarz	5,49 €*
Art. Nr. 46007		4 003971 460077
14 mm x 6,0 m x 1,4 mm	rot	5,49 €*
Art. Nr. 46008		4 003971 460084
14 mm x 6,0 m x 1,4 mm	hellblau	5,49 €*
Art. Nr. 46009		4 003971 460091
14 mm x 6,0 m x 1,4 mm	anthrazit	4,99 €*
Art. Nr. 46010		4 003971 460107
14 mm x 4,5 m x 1,4 mm	beige	3,49 €*
Art. Nr. 44501		4 003971 445012
14 mm x 4,5 m x 1,4 mm	grau	3,49 €*
Art. Nr. 44502		4 003971 445029
14 mm x 4,5 m x 1,4 mm	weiß	3,49 €*
Art. Nr. 44503		4 003971 445036
14 mm x 4,5 m x 1,4 mm	braun	3,49 €*
Art. Nr. 44504		4 003971 445043
14 mm x 4,5 m x 1,4 mm	anthrazit	3,99 €*
Art. Nr. 44510		4 003971 445104

* Unverbindliche Preisempfehlung in Euro, inkl. MwSt.



NEU

NEU



Rollladengurt, Großrollen 50 m
Rollladensystem MINI

- für Fenster und Türen, verstärkte Webkanten
- aus strapazierfähigem, abriebfestem Gewebe
- Kommissionsartikel – nur auf Bestellung!

Maße (B x L x Gurtstärke)	Farbe	UVP
14 mm x 50,0 m x 1,4 mm	beige	29,99 €* Art. Nr. 11420 4 003971 114208
14 mm x 50,0 m x 1,4 mm	grau	29,99 €* Art. Nr. 11421 4 003971 114215

* Unverbindliche Preisempfehlung in Euro, inkl. MwSt.

Schnellreparaturset GURTFIX
Rollladensystem MINI

- für Fenster und Türen, verstärkte Webkanten
- einfache Reparatur eines verschlissenen Rollladengurtes
- zum Austausch verschmutzter Rollladengurte
- **Montage in 10 Minuten ohne Öffnen des Rollladenkastens**

Inhalt:

- 1x Rollladengurt mit Edelstahlstreifen
- 1x Klebestreifen in Gurtfarbe
- 1x Dorn zum Lochen
- 1x gelbe Montagehilfe
- 2x Nieten
- 2x Nietkopf

Maße (B x L x Gurtstärke)	Farbe	UVP
14 mm x 4,3 m x 1,4 mm	beige	7,99 €* Art. Nr. 44301 4 003971 443018
14 mm x 4,3 m x 1,4 mm	grau	7,99 €* Art. Nr. 44302 4 003971 443025
14 mm x 4,3 m x 1,4 mm	weiß	7,99 €* Art. Nr. 44305 4 003971 443056

* Unverbindliche Preisempfehlung in Euro, inkl. MwSt.



Top Austausch-Produkt!





Rollladengurt
Rollladensystem MAXI

- für Fenster und Türen, verstärkte Webkanten
- aus strapazierfähigem, abriebfestem Gewebe

Maße (B x L x Gurtstärke)	Farbe	UVP
23 mm x 12,0 m x 1,7 mm	beige	9,49 €*
Art. Nr. 31201		
23 mm x 12,0 m x 1,7 mm	grau	9,49 €*
Art. Nr. 31202		
23 mm x 12,0 m x 1,7 mm	braun	9,49 €*
Art. Nr. 31204		
23 mm x 12,0 m x 1,0 mm	grau	9,49 €*
Art. Nr. 31205		
23 mm x 6,0 m x 1,7 mm	beige	4,99 €*
Art. Nr. 36001		
23 mm x 6,0 m x 1,7 mm	grau	4,99 €*
Art. Nr. 36002		
23 mm x 6,0 m x 1,7 mm	weiß	4,99 €*
Art. Nr. 36003		
23 mm x 6,0 m x 1,7 mm	braun	4,99 €*
Art. Nr. 36004		

* Unverbindliche Preisempfehlung in Euro, inkl. MwSt.

Maße (B x L x Gurtstärke)	Farbe	UVP
23 mm x 6,0 m x 1,7 mm	royalblau	5,99 €*
Art. Nr. 36005		
23 mm x 6,0 m x 1,7 mm	gelb	5,99 €*
Art. Nr. 36006		
23 mm x 6,0 m x 1,7 mm	schwarz	5,99 €*
Art. Nr. 36007		
23 mm x 6,0 m x 1,7 mm	rot	5,99 €*
Art. Nr. 36008		
23 mm x 6,0 m x 1,7 mm	hellblau	5,99 €*
Art. Nr. 36009		
23 mm x 4,5 m x 1,7 mm	beige	3,99 €*
Art. Nr. 34501		
23 mm x 4,5 m x 1,7 mm	grau	3,99 €*
Art. Nr. 34502		
23 mm x 4,5 m x 1,7 mm	weiß	3,99 €*
Art. Nr. 34503		
23 mm x 4,5 m x 1,7 mm	braun	3,99 €*
Art. Nr. 34504		

* Unverbindliche Preisempfehlung in Euro, inkl. MwSt.

Maße (B x L x Gurtstärke)	Farbe	UVP
18 mm x 12,0 m x 1,7 mm	beige	8,79 €*
Art. Nr. 81201		
18 mm x 12,0 m x 1,7 mm	grau	8,79 €*
Art. Nr. 81202		
18 mm x 12,0 m x 1,7 mm	braun	8,79 €*
Art. Nr. 81204		
18 mm x 6,0 m x 1,7 mm	beige	4,79 €*
Art. Nr. 86001		
18 mm x 6,0 m x 1,7 mm	grau	4,79 €*
Art. Nr. 86002		
18 mm x 6,0 m x 1,7 mm	braun	4,79 €*
Art. Nr. 86004		
18 mm x 4,5 m x 1,7 mm	beige	3,79 €*
Art. Nr. 84501		
18 mm x 4,5 m x 1,7 mm	grau	3,79 €*
Art. Nr. 84502		
18 mm x 4,5 m x 1,7 mm	braun	3,79 €*
Art. Nr. 84504		



Rollladengurt, Großrollen 50 m

Rollladensystem MAXI

- für Fenster und Türen, verstärkte Webkanten
- aus strapazierfähigem, abriebfestem Gewebe
- Kommissionsartikel – nur auf Bestellung!

Maße (B x L x Gurtstärke)	Farbe	UVP
23 mm x 50,0 m x 1,7 mm	beige	39,99 €* Art. Nr. 11440
23 mm x 50,0 m x 1,7 mm	grau	39,99 €* Art. Nr. 11441
23 mm x 50,0 m x 1,7 mm	weiß	39,99 €* Art. Nr. 11442
18 mm x 50,0 m x 1,7 mm	beige	34,99 €* Art. Nr. 11430
18 mm x 50,0 m x 1,7 mm	grau	34,99 €* Art. Nr. 11431

* Unverbindliche Preisempfehlung in Euro, inkl. MwSt.

Schnellreparaturset GURTFIX

Rollladensystem MAXI

- für Fenster und Türen, verstärkte Webkanten
- einfache Reparatur eines verschlissenen Rollladengurtes
- zum Austausch verschmutzter Rollladengurte
- **Montage in 10 Minuten ohne Öffnen des Rolladenkastens**

Inhalt:

- 1x Rollladengurt mit Edelstahlstreifen
- 1x Klebestreifen in Gurtfarbe
- 1x Dorn zum Lochen
- 1x gelbe Montagehilfe
- 1x Niete
- 1x Nietkopf

- **2x Niete
- 2x Nietkopf

Maße (B x L x Gurtstärke)	Farbe	UVP
23 mm x 4,3 m x 1,7 mm	beige	8,99 €* Art. Nr. 34301
23 mm x 4,3 m x 1,7 mm	grau	8,99 €* Art. Nr. 34302
23 mm x 4,3 m x 1,7 mm	weiß	8,99 €* Art. Nr. 34305
18 mm x 4,3 m x 1,7 mm	beige	8,49 €* Art. Nr. 84301**
18 mm x 4,3 m x 1,7 mm	grau	8,49 €* Art. Nr. 84302**

* Unverbindliche Preisempfehlung in Euro, inkl. MwSt.



Top Austausch-Produkt!





Top Austausch-Produkt!

Gurtführung DUO

- für Rollläden, Farbe weiß
- inkl. Zugluftdichtung
 - mit Leitrolle
 - **einfache Montage ohne Ausbau des Rollladengurtes**
 - inkl. Abdeckkappen
 - Lochabstand 43 mm
 - Rollladengurt nicht im Lieferumfang enthalten

	Maße (B x H x T) 25 x 61 x 15 mm	System MINI	UVP 4,49 €* <small>inkl. MwSt.</small>
Art. Nr.	15680		
	Maße (B x H x T) 34 x 61 x 15 mm	System MAXI	UVP 4,49 €* <small>inkl. MwSt.</small>
Art. Nr.	15650		

Gurtführung DUO

- für Rollläden, Farbe weiß
- inkl. Zugluftdichtung
 - **einfache Montage ohne Ausbau des Rollladengurtes**
 - für die Montage unter dem Rollladenkasten
 - mit formschöner Abdeckung
 - Lochabstand 25 mm
 - Rollladengurt nicht im Lieferumfang enthalten

	Maße (Ø) 42 mm	System MINI / MAXI	UVP 3,89 €* <small>inkl. MwSt.</small>
Art. Nr.	15103		



Top Austausch-Produkt!

Gurtführung DUO PLUS

- für schwere Rollläden, Farbe weiß
- inkl. Zugluftdichtung
 - mit Leitrolle
 - **einfache Montage ohne Ausbau des Rollladengurtes**
 - mit formschöner Abdeckung
 - Lochabstand 35 - 55 mm
 - Rollladengurt nicht im Lieferumfang enthalten

	Maße (B x H x T) 30 x 85 x 25 mm	System MINI	UVP 5,99 €* <small>inkl. MwSt.</small>
Art. Nr.	15660		
	Maße (B x H x T) 38 x 85 x 25 mm	System MAXI	UVP 6,49 €* <small>inkl. MwSt.</small>
Art. Nr.	15670		

Top Austausch-Produkt!

Gurtführung DUO

- für Rollläden, Farbe weiß
- inkl. Zugluftdichtung
 - **einfache Montage ohne Ausbau des Rollladengurtes**
 - für die Montage unter dem Rollladenkasten
 - mit formschöner Abdeckung
 - Lochabstand 45 mm
 - Rollladengurt nicht im Lieferumfang enthalten

	Maße (B x H x T) 60 x 36 x 8 mm	System MINI / MAXI	UVP 3,99 €* <small>inkl. MwSt.</small>
Art. Nr.	15203		



Top Austausch-Produkt!

* Unverbindliche Preisempfehlung in Euro, inkl. MwSt.

* Unverbindliche Preisempfehlung in Euro, inkl. MwSt.



Top Energiespar-Produkt!

Sanierungsgurtführung DUO

- für Rollläden, Farbe weiß
- einfaches Nachrüsten ohne Ausbau des Rollladengurtes
 - senkt Energieverluste und sorgt für bessere Wärmedämmung
 - inkl. Zugluftdichtung
 - für die Montage auf der Wand, inkl. formschöner Abdeckhaube
 - Lochabstand 50 mm
 - ohne Rollladengurt

Maße (B x H x T) 60 x 85 x 20 mm	System MAXI	UVP 9,99 €*
Art. Nr. 51207	4 003971 512073	

Gurtführung STANDARD

- für Rollläden, Farbe weiß
- für die Montage unter dem Rollladenkasten
 - inkl. Abdeckkappen
 - Lochabstand 45 mm

Maße (B x H x T) 65 x 17 x 7 mm	System MINI / MAXI	UVP 2,29 €*
Art. Nr. 51203	4 003971 512035	

Gurtführung STANDARD

- für Rollläden, Farbe weiß
- für die Montage unter dem Rollladenkasten
 - inkl. Abdeckkappen
 - Lochabstand 25 mm

Maße (Ø) 42 mm	System MINI / MAXI	UVP 2,29 €*
Art. Nr. 51103	4 003971 511038	

Gurtführung STANDARD

- für Rollläden, Farbe weiß
- mit 2 Leitrollen
 - für die Montage auf der Wand
 - Lochabstand 40 mm

Maße (B x H x T) 20 x 55 x 13 mm	System MINI	UVP 2,69 €*
Art. Nr. 51300	4 003971 513001	

Gurtführung STANDARD

- für Rollläden, Farbe weiß
- mit 2 Leitrollen
 - für die Montage auf der Wand
 - Lochabstand 45 mm

Maße (B x H x T) 32 x 59 x 15 mm	System MAXI	UVP 2,99 €*
Art. Nr. 51000	4 003971 510000	

Gurtführung

- für Rollläden, Farbe weiß
- schützt den Rollladengurt vor Verschleiß und Schmutz
 - inkl. Zugluftdichtung
 - zur Unterputzmontage im Mauerwerk
 - Kommissionsartikel – nur auf Bestellung!

Maße (B x H x T) 39 x 38 x 87 mm	System MINI / MAXI	UVP 3,99 €*
Art. Nr. 84200	4 003971 842002	



* Unverbindliche Preisempfehlung in Euro, inkl. MwSt.

* Unverbindliche Preisempfehlung in Euro, inkl. MwSt.

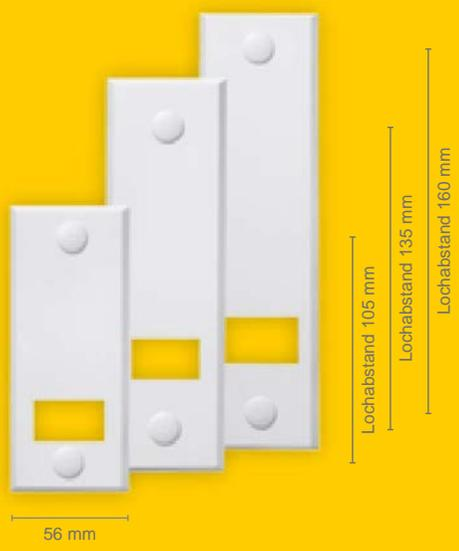

Abdeckplatte STANDARD
Rollladensystem MAXI

- zur formschönen Abdeckung von Einlasswicklern, Farbe weiß
- inkl. Abdeckkappen und Schrauben
** (ohne Abdeckkappen und Schrauben)

Art. Nr.	Maße (B x H x T)	Lochabstand	UVP
53103	56 x 134 x 9 mm	105 mm	2,49 €* 4 003971 531036
53203	56 x 179 x 9 mm	135 mm	2,79 €* 4 003971 532033
53003	56 x 198 x 9 mm	160 mm	2,99 €* 4 003971 530039
53603	56 x 221 x 9 mm	185 mm	3,19 €* 4 003971 536031
13403	56 x 249 x 9 mm	215 mm	3,59 €* 4 003971 134039
13503**	56 x 293 x 9 mm	260 mm	3,99 €* 4 003971 135036

* Unverbindliche Preisempfehlung in Euro, inkl. MwSt.

Abdeckplatte DUO
Rollladensystem MAXI

- zur formschönen Abdeckung von Einlasswicklern, Farbe weiß
- **Montage in 5 Minuten möglich, ohne Öffnen des Rollladenkastens**
- inkl. Abdeckkappen und Schrauben

Art. Nr.	Maße (B x H x T)	Lochabstand	UVP
53503	64 x 148 x 9 mm	105 mm	3,19 €* 4 003971 535034
53703	64 x 184 x 9 mm	135 mm	3,49 €* 4 003971 537038
53803	64 x 210 x 9 mm	160 mm	3,99 €* 4 003971 538035
53903	64 x 234 x 9 mm	185 mm	4,99 €* 4 003971 539032

* Unverbindliche Preisempfehlung in Euro, inkl. MwSt.



Top Austausch-Produkt!



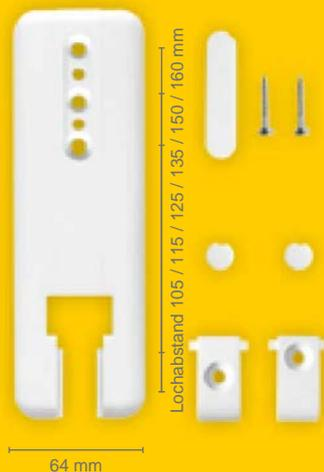

Top Austausch-Produkt!

Abdeckplatte FLEXO

Rollladensystem MAXI

- zur formschönen Abdeckung von Einlasswicklern, Farbe weiß
- für 6 unterschiedliche Lochabstände
- **Montage in 5 Minuten möglich, ohne Öffnen des Rollladenkastens**
- inkl. Abdeckkappen und Schrauben

NEU

Art. Nr.	10203	4 003971 102038
----------	--------------	-----------------

Maße (B x H x T)	Lochabstand	UVP
64 x 203 x 11 mm	105 - 160 mm	4,99 €*



Abdeckplatte DUO

Rollladensystem MAXI

- zur formschönen Abdeckung von Einlasswicklern, Farbe weiß
- für 2 unterschiedliche Lochabstände
- **Montage in 5 Minuten möglich, ohne Öffnen des Rollladenkastens**
- inkl. Abdeckkappen und Schrauben

NEU

Art. Nr.	53904	4 003971 539049
----------	--------------	-----------------

Maße (B x H x T)	Lochabstand	UVP
64 x 284 x 9 mm	185 + 215 mm	5,99 €*

* Unverbindliche Preisempfehlung in Euro, inkl. MwSt.

Aufschraubwickler

Rollladensystem MINI

- zur Aufputz-Montage in der Laibung
- inkl. 5,0 m Rollladengurt
- inkl. Schrauben und Dübel
- Lochabstand 95 mm

Art. Nr.

50703

4 003971 507031

Maße (B x H x T)	Farbe	UVP
22 x 120 x 120 mm	weiß	11,69 €*



Aufschraubwickler

Rollladensystem MINI

- zur Aufputz-Montage an der Wand
- inkl. 5,0 m Rollladengurt
- um 180° schwenkbar
- Lochabstand 145 mm

Art. Nr.

50503

4 003971 505037

Maße (B x H x T)	Farbe	UVP
22 x 159 x 120 mm	weiß	11,69 €*

Art. Nr.

50504

4 003971 505044

Maße (B x H x T)	Farbe	UVP
22 x 159 x 120 mm	braun	11,69 €*

* Unverbindliche Preisempfehlung in Euro, inkl. MwSt.





Aufschraubwickler

Rollladensystem MINI

- zur Aufputz-Montage an der Wand
- um 180° schwenkbar
- aufklappbar
- für bis zu 5,0 m Rollladengurt
- Montage ohne Öffnen des Rollladenkastens
- Lochabstand 155 mm

	Maße (B x H x T) 22 x 165 x 140 mm	Farbe weiß	UVP 12,99 €* 12,99 €*
Art. Nr.	50151	4 003971 501510	
	Maße (B x H x T) 22 x 165 x 140 mm	Farbe braun	UVP 12,99 €* 12,99 €*
Art. Nr.	50152	4 003971 501527	

Aufschraubwickler

Rollladensystem MAXI

- zur Aufputz-Montage an der Wand
- inkl. 5,3 m Rollladengurt
- um 180° schwenkbar
- Lochabstand 170 mm
- ** Kommissionsartikel – nur auf Bestellung!

	Maße (B x H x T) 34 x 188 x 156 mm	Farbe weiß	UVP 15,99 €* 15,99 €*
Art. Nr.	50801	4 003971 508014	
	Maße (B x H x T) 34 x 188 x 156 mm	Farbe braun	UVP 15,99 €* 15,99 €*
Art. Nr.	50804**	4 003971 508045	

Lochabstand 170 mm



Aufschraubwickler FLEXO

Rollladensystem MINI

- zur Aufputz-Montage an der Wand
- inkl. 7,0 m Rollladengurt
- flexibel einstellbarer Lochabstand 150 - 165 mm; **Nutzung von vorhandenen Befestigungsbohrungen**
- um 180° schwenkbar, aufklappbar
- mit extra langem Gurtband; besonders geeignet für hohe Türen und bodentiefe Fenster

	Maße (B x H x T) 25 x 190 x 150 mm	Farbe weiß	UVP 21,99 €* 21,99 €*
Art. Nr.	50145	4 003971 501459	

Aufschraubwickler FLEXO

Rollladensystem MINI

- flexibel einstellbarer Lochabstand 140 - 155 mm; **Nutzung von vorhandenen Befestigungsbohrungen**
- um 180° schwenkbar
- aufklappbar, für bis zu 5,0 m Rollladengurt
- Montage ohne Öffnen des Rollladenkastens

	Maße (B x H x T) 25 x 175 x 140 mm	Farbe weiß	UVP 14,99 €* 14,99 €*
Art. Nr.	50153	4 003971 501534	
	Maße (B x H x T) 25 x 175 x 140 mm	Farbe braun	UVP 14,99 €* 14,99 €*
Art. Nr.	50154	4 003971 501541	
	Maße (B x H x T) 25 x 175 x 140 mm	Farbe anthrazit	UVP 14,99 €* 14,99 €*
Art. Nr.	50149	4 003971 501497	



150 - 165 mm
flexibler Lochabstand (FLEXO)

Top Austausch-Produkt!



140 - 155 mm
flexibler Lochabstand (FLEXO)

Top Austausch-Produkt!

NEU

* Unverbindliche Preisempfehlung in Euro, inkl. MwSt.

* Unverbindliche Preisempfehlung in Euro, inkl. MwSt.



Lochabstand 80 mm

Design-Gurtwickler

Rollladensystem MINI

- zur Aufputz-Montage an der Wand
- inkl. 5,0 m Rollladengurt
- inkl. Wandhalter
- um 180° schwenkbar
- aufklappbar
- **jederzeit abnehmbar**
- kompakte Form und modernes Design
- Lochabstand 80 mm

<i>Maße (B x H x T)</i> 22 x 143 x 157 mm	<i>Farbe</i> weiß	<i>UVP</i> 14,99 €* Art. Nr. 50150
4 003971 501503		

Halbeinlasswickler

Rollladensystem MINI

- für die Montage im Blendrahmen
- inkl. 5,0 m Rollladengurt
- robuste Verarbeitung und modernes Design
- unauffällige Optik
- Lochabstand 135 mm
- Einbautiefe 50 mm



Lochabstand 135 mm

<i>Maße (B x H x T)</i> 28 x 152 x 110 mm	<i>Farbe</i> weiß	<i>UVP</i> 12,99 €* Art. Nr. 50505
4 003971 505051		

* Unverbindliche Preisempfehlung in Euro, inkl. MwSt.

Rollladen-Schnurwickler

Rollladensystem MINI

- zur Aufputz-Montage an der Wand
- inkl. 5,0 m Rollladenschnur
- um 180° schwenkbar
- aufklappbar
- Lochabstand 155 mm



Lochabstand 155 mm

<i>Maße (B x H x T)</i> 24 x 166 x 130 mm	<i>Farbe</i> weiß	<i>UVP</i> 16,29 €* Art. Nr. 50506
4 003971 505068		

Ersatzschnur für Schnurwickler

Rollladensystem MINI

- aus strapazierfähigem, abriebfestem Gewebe
- ideales Ersatzteil für Schnurwickler 50506
- geeignet für Schnurführung (Art. Nr. 11034)



NEU

<i>Maße (Ø x L)</i> 5 mm x 6,0 m	<i>Farbe</i> weiß/schwarz	<i>UVP</i> 8,99 €* Art. Nr. 11035
4 003971 110354		

Schnurführung

Rollladensystem MINI

- mit Spiralfeder, bis Ø 5 mm Schnur
- geeignet für Art. Nr. 50506 und 11035
- Lochabstand 45 mm



Lochabstand 45 mm

<i>Maße (B x H x T)</i> 18 x 55 x 100 mm	<i>Farbe</i> weiß	<i>UVP</i> 4,99 €* Art. Nr. 11034
4 003971 110347		

* Unverbindliche Preisempfehlung in Euro, inkl. MwSt.



Lochabstand 105 mm
Art. Nr. 50100

Breite 50 mm Tiefe 108 mm



Einlasswickler

Rollladensystem MAXI

- vorgespannt; leichte Aufwicklung des Gurtes bei der Montage, ohne Rollladengurt
- einfache Montage und leichte Bedienung

Lochabstand 105 mm	Gurtkapazität 5,0 m	
-----------------------	------------------------	--

Maße (B x H x T) 50 x 129 x 108 mm	Farbe silber	UVP 6,39 €*
---------------------------------------	-----------------	----------------

Art. Nr. 50100	4 003971 501008	
--------------------------	-----------------	--

Lochabstand 135 mm	Gurtkapazität 5,6 m	
-----------------------	------------------------	--

Maße (B x H x T) 50 x 167 x 113 mm	Farbe silber	UVP 6,69 €*
---------------------------------------	-----------------	----------------

Art. Nr. 50000	4 003971 500001	
--------------------------	-----------------	--

Lochabstand 160 mm	Gurtkapazität 5,3 m	
-----------------------	------------------------	--

Maße (B x H x T) 50 x 194 x 122 mm	Farbe silber	UVP 6,99 €*
---------------------------------------	-----------------	----------------

Art. Nr. 50200	4 003971 502005	
--------------------------	-----------------	--

Lochabstand 185 mm	Gurtkapazität 5,6 m	
-----------------------	------------------------	--

Maße (B x H x T) 50 x 215 x 128 mm	Farbe silber	UVP 8,99 €*
---------------------------------------	-----------------	----------------

Art. Nr. 50400	4 003971 504009	
--------------------------	-----------------	--

Lochabstand 215 mm	Gurtkapazität 12,0 m	
-----------------------	-------------------------	--

Maße (B x H x T) 50 x 244 x 140 mm	Farbe silber	UVP 14,99 €*
---------------------------------------	-----------------	-----------------

Art. Nr. 11400	4 003971 114000	
--------------------------	-----------------	--

Lochabstand 260 mm	Gurtkapazität 12,0 m	
-----------------------	-------------------------	--

Maße (B x H x T) 50 x 293 x 168 mm	Farbe silber	UVP 32,49 €*
---------------------------------------	-----------------	-----------------

Art. Nr. 11500**	4 003971 115007	
----------------------------	-----------------	--

** nicht vorgespannt, inkl. Abdeckplatte, weiß

* Unverbindliche Preisempfehlung in Euro, inkl. MwSt.

Einlasswickler

Rollladensystem MAXI

- für schwere Rollläden geeignet
- ideal für den Einbau mit Untersetzungsgetriebe (Art. Nr. 54300)
- einfache Montage und leichte Bedienung
- extra hohe Wickelkapazität
- ohne Rollladengurt

Lochabstand 185 mm	Gurtkapazität 12,0 m	
-----------------------	-------------------------	--

Maße (B x H x T) 50 x 215 x 175 mm	Farbe silber	UVP 16,99 €*
---------------------------------------	-----------------	-----------------

Art. Nr. 50300	4 003971 503002	
--------------------------	-----------------	--

Lochabstand 185 mm	Gurtkapazität 12,0 m	
-----------------------	-------------------------	--

Maße (B x H x T) 50 x 215 x 175 mm	Farbe silber	UVP 16,99 €*
---------------------------------------	-----------------	-----------------

Art. Nr. 50300	4 003971 503002	
--------------------------	-----------------	--



Lochabstand 185 mm

Breite 50 mm Tiefe 175 mm

Einlasswickler

Rollladensystem MINI

- vorgespannt; leichte Aufwicklung des Gurtes bei der Montage
- inkl. 5,0 m Rollladengurt
- komplett mit Mauerkasten und Abdeckplatte
- Unterputz-Montage

Lochabstand 118 mm	Gurtlänge 5,0 m	
-----------------------	--------------------	--

Maße (B x H x T) 40 x 142 x 123 mm	Farbe weiß	UVP 13,99 €*
---------------------------------------	---------------	-----------------

Art. Nr. 50603	4 003971 506034	
--------------------------	-----------------	--

Lochabstand 118 mm	Gurtlänge 5,0 m	
-----------------------	--------------------	--

Maße (B x H x T) 40 x 142 x 123 mm	Farbe weiß	UVP 13,99 €*
---------------------------------------	---------------	-----------------

Art. Nr. 50603	4 003971 506034	
--------------------------	-----------------	--



Lochabstand 118 mm

Breite 40 mm Tiefe 123 mm

* Unverbindliche Preisempfehlung in Euro, inkl. MwSt.



Mauerkasten
Rollladensystem MAXI

- zum Einputzen ins Mauerwerk
- langlebiger und witterungsbeständiger Kunststoff
- Artikel wird lose geliefert



Mauerkasten
Rollladensystem MAXI

- zum Einputzen ins Mauerwerk
- Hartholz Buche und verzinktes Metall sorgen für Langlebigkeit und Stabilität
- Artikel wird lose geliefert

Lochabstand 215 mm	System MAXI	
Maße (B x H x T) 46 x 245 x 225 mm	Farbe silber	UVP 21,99 €* Art. Nr. 12400 4 003971 124009
Lochabstand 260 mm	System MAXI	
Maße (B x H x T) 46 x 280 x 245 mm	Farbe silber	UVP 24,99 €* Art. Nr. 12500 4 003971 125006

Lochabstand 105 mm	System MAXI	
Maße (B x H x T) 46 x 170 x 165 mm	Farbe schwarz	UVP 2,99 €* Art. Nr. 53900 4 003971 539001
Lochabstand 135 mm	System MAXI	
Maße (B x H x T) 46 x 168 x 137 mm	Farbe anthrazit	UVP 3,29 €* Art. Nr. 51900 4 003971 519003
Lochabstand 160 mm	System MAXI	
Maße (B x H x T) 46 x 195 x 170 mm	Farbe anthrazit	UVP 3,49 €* Art. Nr. 50900 4 003971 509004
Lochabstand 185 mm	System MAXI	
Maße (B x H x T) 46 x 245 x 235 mm	Farbe grau	UVP 4,99 €* Art. Nr. 52900 4 003971 529002

* Unverbindliche Preisempfehlung in Euro, inkl. MwSt.

Wandlager
Rollladensystem MINI

- für Achtkantwellen Ø 40 mm
- Wand- / Anschraublager
- einfache Montage
- aus witterungsbeständigem Kunststoff
- Inhalt: 2 Stück

Maße (Ø) 37,6 mm	Farbe weiß	UVP 3,49 €* Art. Nr. 83900 4 003971 839002
---------------------	---------------	--

Wandlager
Rollladensystem MINI

- für Achtkantwellen Ø 40 mm
- mit hochwertigem Kugellager
- einfache Montage

Maße (B x H x T) 80 x 60 x 18 mm	Farbe silber	UVP 4,29 €* Art. Nr. 83600 4 003971 836001
-------------------------------------	-----------------	--

Rollladensystem MAXI

- für Achtkantwellen Ø 60 - 70 mm
- mit hochwertigem Kugellager
- einfache Montage

Maße (B x H x T) 80 x 60 x 18 mm	Farbe silber	UVP 3,69 €* Art. Nr. 83500 4 003971 835004
-------------------------------------	-----------------	--

Kugellager
Rollladensystem MAXI

- für Achtkantwellen Ø 60 - 70 mm
- einfache Montage
- Inhalt: 2 Stück

Maße (Ø) 40 mm	Farbe silber	UVP 3,49 €* Art. Nr. 83800 4 003971 838005
-------------------	-----------------	--

* Unverbindliche Preisempfehlung in Euro, inkl. MwSt.



Rollladenzubehör

Rollladenzubehör



Universal-Hochschiebesicherung

Rollladensystem MAXI / MINI

- verhindert ein Hochschieben von außen
- zuverlässige Aufhängung des Rolladenpanzers
- in der Höhe flexibel kürzbar durch herausnehmbare Glieder
- einfache Montage ohne Schrauben
- ideal für manuell und elektrisch betriebene Rolläden
- für Achtkantwellen Ø 40, 50 und 60 mm
- glasfaserverstärkter Kunststoff
- Inhalt: 2 Stück

NEU

Maße (B x H x T) 160 x 196 x 20 mm	Material Kunststoff	UVP 19,99 €* Art. Nr. 16007
4 003971 160076		

Rollladen-Klemmsicherung

Rollladensystem MAXI / MINI

- verhindert ein Hochschieben von außen
- geeignet für manuell betriebene Rolläden
- einfach zwischen Rolladenprofil und Führungsschiene einklemmen
- Montage von innen
- Inhalt: 2 Stück

Maße (B x H x T) 112 x 53 x 20 mm	Material Stahl verzinkt	UVP 13,99 €* Art. Nr. 16003
4 003971 160038		

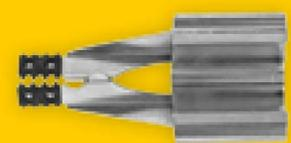

Hauszitat – wenn Häuser sprechen könnten:
★★★★★ Besser vorsorgen!
 Mit den Rollladensicherungen fühle ich mich sehr viel sicherer als vorher. Gerade wenn ich während der Urlaubszeit meiner Besitzer länger alleine bin!

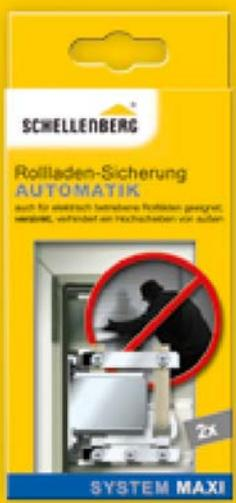

Rollladen-Sicherung Automatik

Rollladensystem MAXI

- verhindert ein Hochschieben von außen
- ideal für elektrisch betriebene Rolläden
- einfache Montage von innen
- Inhalt: 2 Stück

Maße (B x H x T) 65 x 80 x 14 mm	Material Edelstahl	UVP 16,99 €* Art. Nr. 16002
4 003971 160021		

Rollladen-Schiebesicherung

Rollladensystem MAXI / MINI

- verhindert ein Hochschieben von außen
- geeignet für manuell betriebene Rolläden
- einfache Montage von innen
- Inhalt: 2 Stück

Maße (B x H x T) 112 x 72 x 22 mm	Material Kunststoff	UVP 6,99 €* Art. Nr. 16000
4 003971 160007		



NEU

* Unverbindliche Preisempfehlung in Euro, inkl. MwSt.

* Unverbindliche Preisempfehlung in Euro, inkl. MwSt.



Ø 100 mm
Art. Nr. 81000

Gurtscheibe

- für Achtkantwellen, Farbe schwarz
- langlebiger und witterungsbeständiger Kunststoff
 - mit integrierter Walzenhülse
 - Artikel wird lose geliefert

Maße (Ø)	System	UVP
100 mm	MINI	3,49 €* Art. Nr. 81000
170 mm	MAXI	3,49 €* Art. Nr. 11700
190 mm	MAXI	3,49 €* Art. Nr. 11900



Ø 182 mm

Untersetzunggetriebe

- für Achtkantwellen, Farbe grau
- zum Einbau von schweren Rollläden ab 4,5 m²
 - nur funktionsfähig in Verbindung mit Walzenhülse (Art. Nr. 80500)
 - vermindert den Kraftaufwand um ca. 50 %
 - langlebiger und witterungsbeständiger Kunststoff
 - inkl. Getriebelager für Fertigkasten, verzinkt
 - Artikel wird lose geliefert

Maße (Ø)	System	UVP
182 mm	MAXI	44,99 €* Art. Nr. 54300

Andruckrolle

- für Rollläden, Farbe grau
- Montage im Rollladenkasten
 - verbessert das Laufen des Rollladenpanzers
 - hochwertige Kunststoff-Stahl-Verbindung
 - Artikel wird lose geliefert

Maße (B x H x Ø)	System	UVP
90 x 40 x 28 mm	MINI / MAXI	5,99 €* Art. Nr. 54200

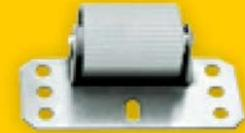

Mittellager

- zur Verbindung von zwei Achtkantwellen mit gleicher Drehrichtung, Farbe schwarz
- für Stützlager (Art. Nr. 84700)
- mit integriertem, hochwertigem Kugellager
- Artikel wird lose geliefert

Maße (Ø x L)	System	UVP
60 x 330 mm	MAXI	14,99 €* Art. Nr. 14700
70 x 330 mm	MAXI	22,99 €* Art. Nr. 14800

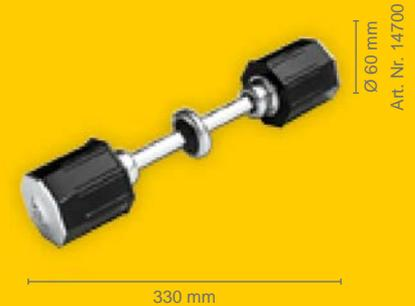

* Unverbindliche Preisempfehlung in Euro, inkl. MwSt.

* Unverbindliche Preisempfehlung in Euro, inkl. MwSt.



Stützlager

- für Mittellager, Farbe silber
- zur Verbindung von zwei Achtkantwellen mit gleicher Drehrichtung
 - ohne Höhenausgleich
 - für Mittellager (Art. Nr. 14700 / 14800)
 - Artikel wird lose geliefert

	Maße (B x H x T) 100 x 140-170 x 190 mm	System MAXI	UVP 13,95 €* Art. Nr. 84700
	4 003971 847007		

Stützlager

- für zwei Rolladenpanzer, Farbe silber
- mit der Aufnahme für zwei Kugellager
 - mit Höhenausgleich
 - Artikel wird lose geliefert

	Maße (B x H x T) 125 x 120-185 x 185 mm	System MAXI	UVP 13,95 €* Art. Nr. 84600
	4 003971 846000		

Achtkantwelle

- für eine exakte und sichere Auf- und Abwicklung der Rolladenprofile
- verzinkter Stahl, **rostfrei**
 - für den Austausch alter Rund- und Holzwellen
 - mit Hilfe einer Metallsäge auf die benötigte Länge kürzbar
 - Montage im Rollladenkasten

	Maße (Ø x L) 40 x 150 cm	System MINI	UVP 8,69 €* Art. Nr. 86115
	4 003971 861157		

	Maße (Ø x L) 40 x 200 cm	System MINI	UVP 10,99 €* Art. Nr. 86120
	4 003971 861201		

	Maße (Ø x L) 60 x 150 cm	System MAXI	UVP 9,99 €* Art. Nr. 86015
	4 003971 860150		

	Maße (Ø x L) 60 x 200 cm	System MAXI	UVP 12,49 €* Art. Nr. 86020
	4 003971 860204		

	Maße (Ø x L) 60 x 250 cm	System MAXI	UVP 15,99 €* Art. Nr. 86025
	4 003971 860259		

Achtkantwellen-Verlängerung

- effektive Verlängerung um max. 110 cm
- für Achtkantwellen Ø 60 mm
 - verzinkter Stahl, **rostfrei**
 - individuell kürzbar

	Maße (Ø x L) 60 x 150 cm	System MAXI	UVP 12,99 €* Art. Nr. 86003
	4 003971 860037		

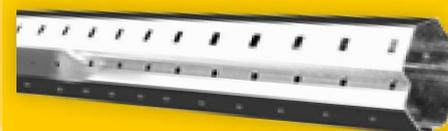
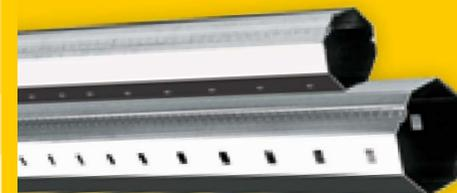

* Unverbindliche Preisempfehlung in Euro, inkl. MwSt.

* Unverbindliche Preisempfehlung in Euro, inkl. MwSt.



Rollladenaufhängung

- für Rollladenprofile, rostfrei, Farbe silber
- erschwert ein Hochschieben von außen
 - einfache Montage ohne Schrauben
 - auch für motorbetriebene Rollläden geeignet
 - für Kunststoff- und Aluminium-Profile geeignet
 - Inhalt: 3 Stück

	Maße (B x H x T) 99 x 152 x 7 mm	System MINI	UVP 4,99 €* <small>UVP</small>
Art. Nr.	19200		
	Maße (B x H x T) 99 x 187 x 9 mm	System MAXI	UVP 5,49 €* <small>UVP</small>
Art. Nr.	19400		

Walzenhülse

- für die Verbindung von Achtkantwelle und Wandlager
- Montage im Rollladenkasten
 - einfache Befestigung am Wandlager
 - langlebiger und witterungsbeständiger Kunststoff

	Maße (Ø x L) 40 x 104 mm	System MINI	UVP 2,99 €* <small>UVP</small>
Art. Nr.	80200		
	Maße (Ø x L) 60 x 72 mm	System MAXI	UVP 2,49 €* <small>UVP</small>
Art. Nr.	80300		
	Maße (Ø x L) 60 x 150 mm	System MAXI	UVP 3,49 €* <small>UVP</small>
Art. Nr.	80100		

* Unverbindliche Preisempfehlung in Euro, inkl. MwSt.

Walzenhülse, ausziehbar

- zum Längenausgleich vorhandener Achtkantwellen beim Einbau eines Rolladenmotors
- Verlängerung um max. 90 mm
 - für Achtkantwellen Ø 60 mm
 - einfache Montage im Rollladenkasten
 - hochwertige Stahl-Kunststoff-Kombination
 - Stahlbolzen-Durchmesser 12 mm
 - für Untersetzungsgetriebe MAXI (Art. Nr. 54300) geeignet

	Maße (Ø x L) 60 x 200 mm	System MAXI	UVP 13,95 €* <small>UVP</small>
Art. Nr.	80500		

Leiselauf-Wandlager

- für den leisen Betrieb von Rollläden, 2-teilig
- geräuschreduzierendes Lager
 - gleicht Höhertoleranzen der Befestigungsschrauben aus
 - einfache Montage im Rollladenkasten
 - verhindert die Übertragung von Schwingungen
 - verzinkte Stahlplatte und Dämpfungsblock aus hochwertigem Gummi
 - 10 mm Vierkantaufnahme

	Maße (B x H x L) 65 x 135 x 18 mm	System MINI / MAXI	UVP 9,99 €* <small>UVP</small>
Art. Nr.	20305		

* Unverbindliche Preisempfehlung in Euro, inkl. MwSt.



Hauszitat – wenn Häuser sprechen könnten:
 ★★★★★ **Läuft fast geräuschlos!**
 Man sieht es nicht, man hört es nicht und doch macht es Tag für Tag zuverlässig seine Arbeit. Die Höhenverstellung des Lagers passt sich stufenlos an meine Bausubstanz an.



Kegelradgetriebe

- für kurbelbetriebene Rollläden, Zink
- zur manuellen Steuerung von Rollläden mit einer Kurbel
 - ideale Übersetzung für einfaches Kurbeln
 - mit passendem Mitnehmer (Art. Nr. 11113 / 11115) für Achtkantwellen Ø 40 mm und Ø 60 mm geeignet
 - zur Links- und Rechtsmontage geeignet
 - passend für Antriebsstab (Art. Nr. 11105)
 - Kommissionsartikel – nur auf Bestellung!

NEU

<i>Maße (B x H x T)</i> 75 x 75 x 93 mm	<i>max. Zuglast</i> 20 kg	<i>UVP</i> 44,99 €*
Art. Nr. 11116	4 003971 111160	

NEU

<i>Maße (B x H x T)</i> 94 x 94 x 93 mm	<i>max. Zuglast</i> 27 kg	<i>UVP</i> 49,99 €*
Art. Nr. 11117	4 003971 111177	

Mitnehmer Kegelradgetriebe

- für kurbelbetriebene Rollläden, Kunststoff
- werkzeuglose Montage durch integriertes Klicksystem
 - inklusive Befestigungsclip
 - passend für Kegelradgetriebe (Art. Nr. 11116 / 11117)
 - beidseitig aufsetzbar; ermöglicht Links- und Rechtsanwendung
 - Kommissionsartikel – nur auf Bestellung!

NEU

<i>für Achtkantwellen</i> Ø 40 mm	<i>Maße (Ø)</i> 40 mm	<i>UVP</i> 4,89 €*
Art. Nr. 11113	4 003971 111139	

NEU

<i>für Achtkantwellen</i> Ø 60 mm	<i>Maße (Ø)</i> 60 mm	<i>UVP</i> 4,99 €*
Art. Nr. 11115	4 003971 111153	



Gelenklagerplatte mit Zapfen

- für kurbelbetriebene Rollläden, Zink, Farbe weiß
- für die raumseitige Aufputzmontage auf Kasten, Fenster oder Wand
 - Verbindungselement für kurbelbetriebene Rollläden
 - Zapfen um 180° schwenkbar
 - integrierte Kunststoffdichtung
 - kratz- und abriebfeste Pulverbeschichtung
 - passend für Rollladen-Kurbelstange (Art. Nr. 11114)
 - schlichte Optik
 - hochwertige Verarbeitung
 - Kommissionsartikel – nur auf Bestellung!

NEU

<i>Maße (B x H)</i> 22 x 52 mm	<i>Lochabstand</i> 42 mm	<i>UVP</i> 19,99 €*
Art. Nr. 11119	4 003971 111191	

NEU

<i>Maße (B x H)</i> 22 x 85 mm	<i>Lochabstand</i> 73 mm	<i>UVP</i> 19,99 €*
Art. Nr. 11120	4 003971 111207	

NEU

<i>Maße (B x H)</i> 17 x 73 mm	<i>Lochabstand</i> 61 mm	<i>UVP</i> 19,99 €*
Art. Nr. 11121	4 003971 111214	

NEU

<i>Maße (B x H)</i> 23 x 85 mm	<i>Lochabstand</i> 73 mm	<i>UVP</i> 29,99 €*
Art. Nr. 11122	4 003971 111221	



* Unverbindliche Preisempfehlung in Euro, inkl. MwSt.

* Unverbindliche Preisempfehlung in Euro, inkl. MwSt.

1150 mm



Antriebsstab

für kurbelbetriebene Rollläden, Stahl verzinkt

- Vierkantprofil 6 mm
- individuell kürzbar; für jede Rollladenkasten-größe geeignet
- einfache Montage durch Einstecken in das Gelenklager
- passend für Gelenklager (Art. Nr. 11119 / 11120 / 11121 / 11122)
- passend für Kegelradgetriebe (Art. Nr. 11116 / 11117)
- Kommissionsartikel – nur auf Bestellung!

Maße (Ø x L)
6 x 300 mm

Farbe
silber

UVP
5,49 €*
NEU

Art. Nr.

11105



Rollladen-Kurbelstange

für kurbelbetriebene Rollläden, Aluminium

- zur Bewegung von allen gängigen Rollläden aus Kunststoff, Aluminium oder Holz durch manuelles Kurbeln
- kratz- und abriebfeste Pulverbeschichtung
- werkzeuglose Befestigung am Gelenklager
- inkl. Sicherungsclip (Art. Nr. 11126)
- stabiler Kunststoffgriff für angenehme Handhabung
- Kommissionsartikel – nur auf Bestellung!

Maße (Ø x L)
15 x 1400 mm

Farbe
weiß

UVP
35,99 €*
NEU

Art. Nr.

11114



Sicherungsclip

für Rollladen-Kurbelstange, Kunststoff

- für die werkzeuglose Befestigung der Kurbelstange am Gelenklager
- passend für Rollladen-Kurbelstange Art. Nr. 11114
- stabiler Halt durch Edelstahlstift
- Kommissionsartikel – nur auf Bestellung!

Maße (Ø x H)
21 x 10 mm

Farbe
weiß

UVP
2,49 €*
NEU

Art. Nr.

11126



Kurbelhalter, höhenverstellbar

für Rollladen-Kurbelstange, Kunststoff

- sicherer Halt der Rollladen-Kurbelstange nach Gebrauch durch einfaches Einclippen
- dreiteilig höhenverstellbar von 39 - 59 mm
- für jede Winkelstellung der Rollladen-Kurbelstange
- einfache Montage durch Anschrauben an der Wand
- Lochabstand: 50 mm
- Kommissionsartikel – nur auf Bestellung!

Maße (B x H)
20 x 62 mm

Farbe
weiß

UVP
4,49 €*
NEU

Art. Nr.

11103



* Unverbindliche Preisempfehlung in Euro, inkl. MwSt.

* Unverbindliche Preisempfehlung in Euro, inkl. MwSt.

Rolladenkasten-Dämmung

Effizient dämmen, Kosten sparen

Damit das Geld nicht im wahrsten Sinne des Wortes aus dem Fenster geworfen wird, sorgen nachträgliche Dämmmaßnahmen für mehr Energieeffizienz und Kostenersparnis. Der Rolladenkasten wird hierbei leider zu oft unberücksichtigt gelassen. Fakt ist: Der Rolladenkasten ist eine Wärmebrücke und damit ein Schwachpunkt zur Außenfassade.

Dabei ist eine Rolladenkasten-Dämmung schnell und einfach eingebaut und verringert sofort spürbar den Wärmeverlust. Die nachträgliche Rolladenkasten-Dämmung zahlt sich also doppelt aus: Sie hilft beim Heizkosten sparen und leistet einen wertvollen Beitrag für die Umwelt.

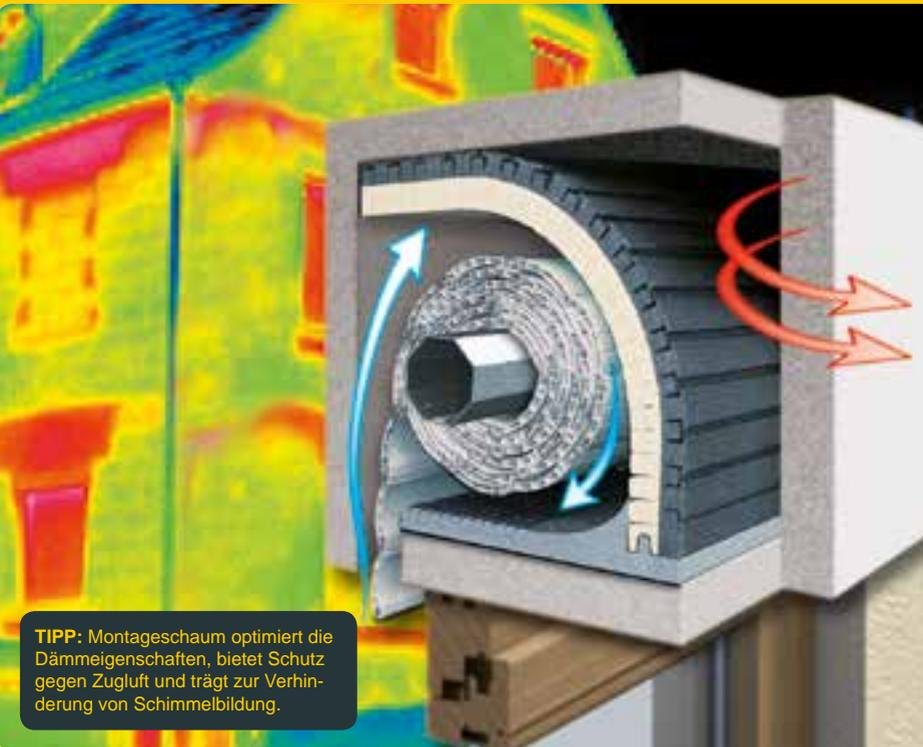
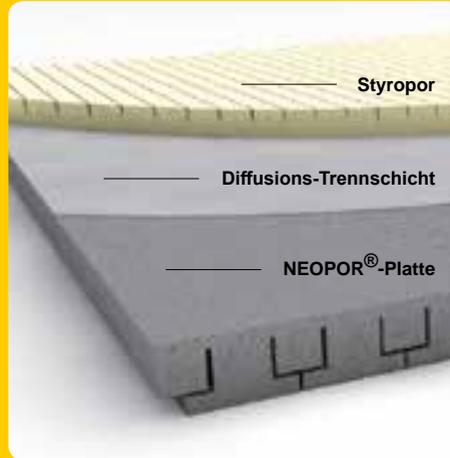

TIPP: Montageschaum optimiert die Dämmeigenschaften, bietet Schutz gegen Zugluft und trägt zur Verhinderung von Schimmelbildung.

Schimmelbildung entgegenwirken

Schimmelbildung schadet nicht nur der Gebäudesubstanz, sondern wirkt sich auch negativ auf die Gesundheit aus. Deshalb besteht unsere Rolladenkasten-Dämmung aus einer hoch wärmedämmenden Styroporplatte und einer innenliegenden Diffusions-Trennschicht. Der doppelt starke Effekt: Feuchte Luft, die Schimmelbildung fördert, kann nach außen entweichen und das Eindringen kalter Zugluft wird verhindert.

Wertsteigernde Wärmedämmung:

Die optimierte Energieeffizienz lohnt sich auch beim eventuellen Vermieten oder beim Verkauf einer Immobilie. Hier muss seit der Einführung der Energieeinsparverordnung (EnEV) ein Energiepass vorgelegt werden. Die einfach durchführbare Dämmung leistet einen wertvollen Beitrag: Je besser die Immobilie ausgestattet ist, desto höher sind in der Regel der Verkaufspreis oder die Mieteinnahmen.





1



2



3



4



5



6

1 Lassen Sie den Rollladen herunter und machen Sie den Rollladenkasten frei zugänglich.

2 Messen Sie den Kasteninnenraum, um die Breite und Höhe der Dämm-Matte festzulegen.

3 Schneiden Sie die Dämm-Matte und den Keil mit einem handelsüblichen Cuttermesser entsprechend zu.

4 Setzen Sie den zugeschnittenen Keil in den Rollladenkasten ein. Verwenden Sie bei Bedarf ein weiteres Set zur Verlängerung.

5 Setzen Sie die Dämm-Matte in den Rollladenkasten ein und schneiden Sie ein Loch für die Gurtführung.

6 Fixieren Sie die Dämmung/-en mit Montageschaum. Schließen Sie den Rollladenkasten - fertig!

Einfache Montage und effektiv gedämmt!

Einbau leicht gemacht

Für eine unkomplizierte Montage sorgt das Nut- und Feder-Prinzip: Die Dämm-Matte wird auf diese Weise sicher mit dem Dämm-Keil zusammengesteckt, der auf dem Kastenboden platziert ist. Heimwerkerfreundlich kann so auch von der Raumseite aus gedämmt werden. Für große und kleine Rollladenkästen stehen verschiedene Dämm-Sets zur Verfügung. Die Dämmelemente lassen sich flexibel zuschneiden oder erweitern. Sie können damit individuell angepasst und platzsparend verbaut werden. Dabei helfen auch das Steck-Verlängerungssystem und die praktische Schneidhilfe auf dem Dämm-Keil.

Zusätzlich vor Lärm geschützt

Zum Wohlfühlen gehören nicht nur Raumklima und -temperatur, sondern auch der Schutz vor lästigen Außengeräuschen. Dafür sorgen ebenfalls die Dämm-Matte und der Dämm-Keil aus NEO-POR®. Die Dämm-Matte vereint sehr gute Dämmeigenschaften mit Schallisolation, die durch die spezielle Form des Dämm-Keils unterstützt wird. So wird der Wohnkomfort insgesamt deutlich gesteigert.





Rollladenkasten-Dämmung, Set

- für enge Rollladenkästen, z.B. Türen
- leichte Montage durch Nut und Feder; sehr heimwerkerfreundlich
- 2-teilig, zusätzliche Dämmung des Kastenbodens durch Dämm-Keil
- Dämm-Keil mit cleverem Stecksystem
- Wärmeleitgruppe (WLG) 035
- atmungsaktiv, Vermeidung von Schimmel
- ideal für raumseitige Revision
- einfach zu kürzen oder zu erweitern



Maße (B x H) 100 x 50 cm	Stärke 13 mm	UVP 22,99 €* Art. Nr. 66280
4 003971 662808		

Rollladenkasten-Dämmung, Set

- für große Rollladenkästen
- leichte Montage durch Nut und Feder; sehr heimwerkerfreundlich
- 2-teilig, zusätzliche Dämmung des Kastenbodens durch Dämm-Keil
- Dämm-Keil mit cleverem Stecksystem
- Wärmeleitgruppe (WLG) < 035
- atmungsaktiv, Vermeidung von Schimmel
- ideal für raumseitige Revision
- einfach zu kürzen oder zu erweitern



Maße (B x H) 100 x 50 cm	Stärke 25 mm	UVP 34,99 €* Art. Nr. 66282
4 003971 662822		

Dämm-Matte

- für große Rollladenkästen
- Einbau mit Montageschaum
- Wärmeleitgruppe (WLG) < 035
- ideal für Revision von unten oder raumseitig
- einfach zu kürzen oder zu erweitern

Maße (B x H) 100 x 79 cm	Stärke 25 mm	UVP 27,99 €* Art. Nr. 66255
4 003971 662556		

Maße (B x H) 100 x 50 cm	Stärke 25 mm	UVP 21,99 €* Art. Nr. 66256
4 003971 662563		

- für enge Rollladenkästen, z. B. Türen

Maße (B x H) 100 x 50 cm	Stärke 13 mm	UVP 15,99 €* Art. Nr. 66257
4 003971 662570		

Rollladenkasten-Seitenteil, 2 Stück

- für die seitliche Dämmung des Rollladenkastens
- ideale Ergänzung für Rollladenkasten-Dämmung-Sets und Dämm-Matten
- Wärmeleitgruppe (WLG) 031



Maße (B x H) 30 x 36 cm	Stärke 15 mm	UVP 5,99 €* Art. Nr. 66272
4 003971 662723		

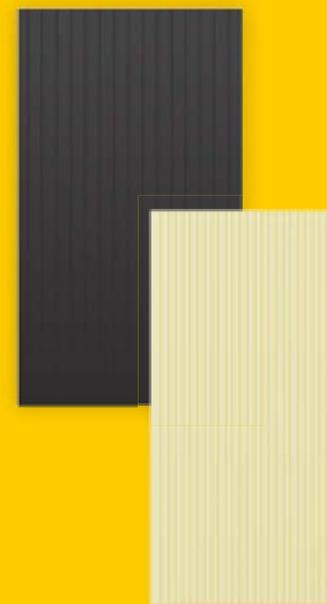

Top Energiespar-Produkt

* Unverbindliche Preisempfehlung in Euro, inkl. MwSt.

* Unverbindliche Preisempfehlung in Euro, inkl. MwSt.



Rolllädensysteme

Rolllädensystem MINI

- für Fenster und Türen
- stabile Leichtbauweise
- langlebiger und witterungsbeständiger Kunststoff
- inkl. Arretierung gegen seitliches Verschieben

Art. Nr.	Maße (B x H)	Farbe	UVP
	1,0 m x 37 mm	beige	1,99 €* 4 003971 287506
28750			
	1,0 m x 37 mm	grau	1,99 €* 4 003971 287513
28751			

Art. Nr.	Maße (B x H)	Farbe	UVP
	1,0 m x 37 mm	weiß	1,99 €* 4 003971 287520
28752			
	1,2 m x 37 mm	beige	2,49 €* 4 003971 287537
28753			
	1,2 m x 37 mm	grau	2,49 €* 4 003971 287544
28754			
	1,2 m x 37 mm	weiß	2,49 €* 4 003971 287551
28755			
	1,5 m x 37 mm	beige	2,99 €* 4 003971 287568
28756			
	1,5 m x 37 mm	grau	2,99 €* 4 003971 287575
28757			
	1,5 m x 37 mm	weiß	2,99 €* 4 003971 287582
28758			
	1,8 m x 37 mm	beige	3,69 €* 4 003971 287599
28759			
	1,8 m x 37 mm	grau	3,69 €* 4 003971 287605
28760			
	1,8 m x 37 mm	weiß	3,69 €* 4 003971 287612
28761			

* Unverbindliche Preisempfehlung in Euro, inkl. MwSt.

Rolllädensysteme

Rolllädensystem MAXI

- für Fenster und Türen
- stabile Leichtbauweise
- langlebiger und witterungsbeständiger Kunststoff
- inkl. Arretierung gegen seitliches Verschieben

Art. Nr.	Maße (B x H)	Farbe	UVP
	1,0 m x 52 mm	beige	2,49 €* 4 003971 710011
71001			
	1,0 m x 52 mm	grau	2,49 €* 4 003971 710028
71002			
	1,0 m x 52 mm	weiß	2,49 €* 4 003971 710035
71003			
	1,2 m x 52 mm	beige	2,99 €* 4 003971 712015
71201			
	1,2 m x 52 mm	grau	2,99 €* 4 003971 712022
71202			

* Unverbindliche Preisempfehlung in Euro, inkl. MwSt.

Art. Nr.	Maße (B x H)	Farbe	UVP
	1,2 m x 52 mm	weiß	2,99 €* 4 003971 712039
71203			
	1,5 m x 52 mm	beige	3,69 €* 4 003971 715016
71501			
	1,5 m x 52 mm	grau	3,69 €* 4 003971 715023
71502			
	1,5 m x 52 mm	weiß	3,69 €* 4 003971 715030
71503			
	1,8 m x 52 mm	beige	4,49 €* 4 003971 718017
71801			
	1,8 m x 52 mm	grau	4,49 €* 4 003971 718024
71802			
	1,8 m x 52 mm	weiß	4,49 €* 4 003971 718031
71803			
	2,1 m x 52 mm	beige	5,19 €* 4 003971 721017
72101			
	2,1 m x 52 mm	grau	5,19 €* 4 003971 721024
72102			
	2,1 m x 52 mm	weiß	5,19 €* 4 003971 721031
72103			



**zum Mitnehmen
und Zuschneiden**

Rollladenpanzer Komplett-Sets

Rollladensystem MINI

- für Renovierung und Neubau, PVC-Profile
- Breite individuell zuschneidbar
- die Höhe kann durch das Entnehmen oder Hinzufügen von Einzelprofilen angepasst werden
- inkl. Arretierung gegen seitliches Verschieben

Inhalt:

- 1x Rollladenpanzer
- 2x Rollladenaufhängung
- 1x Aluminium-Endleiste
- 2x Anschlagstopfen
- ** 3x Rollladenaufhängung

Art. Nr.	Maße (B x H)	Farbe	UVP
20085	80 x 100 cm	grau	25,99 €* 4 003971 200857
20086	80 x 100 cm	weiß	25,99 €* 4 003971 200864
20089	100 x 120 cm	grau	39,99 €* 4 003971 200895
20090	100 x 120 cm	weiß	39,99 €* 4 003971 200901
20093**	120 x 140 cm	grau	55,99 €* 4 003971 200932
20094**	120 x 140 cm	weiß	55,99 €* 4 003971 200949

* Unverbindliche Preisempfehlung in Euro, inkl. MwSt.

Rollladenpanzer Komplett-Sets

Rollladensystem MAXI

- für Renovierung und Neubau, PVC-Profile
- Breite individuell zuschneidbar
- die Höhe kann durch das Entnehmen oder Hinzufügen von Einzelprofilen angepasst werden
- inkl. Arretierung gegen seitliches Verschieben

Inhalt:

- 1x Rollladenpanzer
- 2x Rollladenaufhängung
- 1x Winkel-Endleiste
- ** 3x Rollladenaufhängung

Art. Nr.	Maße (B x H)	Farbe	UVP
20087	80 x 100 cm	grau	27,99 €* 4 003971 200871
20088	80 x 100 cm	weiß	27,99 €* 4 003971 200888
20091	100 x 120 cm	grau	41,99 €* 4 003971 200918
20092	100 x 120 cm	weiß	41,99 €* 4 003971 200925
20095**	120 x 140 cm	grau	59,99 €* 4 003971 200956
20096**	120 x 140 cm	weiß	59,99 €* 4 003971 200963

* Unverbindliche Preisempfehlung in Euro, inkl. MwSt.



**zum Mitnehmen
und Zuschneiden**



**zum Mitnehmen
und Zuschneiden**

Vorbaurollladen

Komplett-Set für Fenster und Türen, Höhe und Breite kürzbar, Farbe weiß / grau

- inkl. Aufschraubwickler, Gurtband, Gurtführung und Zuschneidhilfe
- Endleiste, Führungsschienen und Rollladenkasten aus Aluminium
- Rollladenprofile MINI mit Arretierung gegen seitliches Verschieben
- niedrige Lauf- und Windgeräusche durch Gummikeder
- für die nachträgliche Motorisierung mit Rollladenmotoren von Schellenberg geeignet (nicht im Lieferumfang enthalten)

	Maße (B x H)	Anwendung	UVP
	80 x 100 cm	Fenster	109,00 €* 4 003971 200802
Art. Nr.	20080		
	110 x 130 cm	Fenster	139,99 €* 4 003971 200819
Art. Nr.	20081		
	130 x 140 cm	Fenster	164,99 €* 4 003971 200826
Art. Nr.	20082		
	100 x 210 cm	Türen	189,99 €* 4 003971 200833
Art. Nr.	20083		

* Unverbindliche Preisempfehlung in Euro, inkl. MwSt.

Aufsatzrollladen

Komplett-Set, Höhe und Breite kürzbar, Farbe weiß / grau

- inkl. Aufschraubwickler, Gurtband, Gurtführung, Achtkantwelle Ø 40 mm, Universaladapter für Kunststofffenster und Metalverbinder
- Führungsschienen (inkl. Schraubnippel für die Befestigung am Fensterrahmen) und Rollladenkasten aus hochwertigem Kunststoff
- Rollladenprofile MINI aus wetterfestem Kunststoff mit Arretierung gegen seitliches Verschieben und Aluminium-Endleiste
- EPS-Dämmung für einen optimalen Schall- und Wärmeschutz
- für die nachträgliche Motorisierung mit Rollladenmotoren von Schellenberg geeignet (nicht im Lieferumfang enthalten)

	Maße (B x H)	Anwendung	UVP
	80 x 100 cm	Fenster	139,99 €* 4 003971 200970
Art. Nr.	20097		
	100 x 120 cm	Fenster	159,99 €* 4 003971 200987
Art. Nr.	20098		
	120 x 140 cm	Fenster	189,99 €* 4 003971 200994
Art. Nr.	20099		

* Unverbindliche Preisempfehlung in Euro, inkl. MwSt.



**zum Mitnehmen
und Zuschneiden**

NEU

NEU

NEU



Anschlagstopfen

Rollladensystem MAXI / MINI

- zur Montage an der Endleiste oder am unteren Rollladenprofil
- verhindert das vollständige Einziehen des Rollladenpanzers in den Rollladenkasten
- Inhalt: 2 Stück
- inkl. Schrauben-Set

Maße (Ø x L) 20 x 40 mm	Farbe anthrazit	UVP 2,79 €*
Art. Nr. 52000	4 003971 520009	
Maße (Ø x L) 20 x 40 mm	Farbe beige	UVP 2,79 €*
Art. Nr. 52001	4 003971 520016	
Maße (Ø x L) 20 x 40 mm	Farbe grau	UVP 2,79 €*
Art. Nr. 52002	4 003971 520023	
Maße (Ø x L) 20 x 40 mm	Farbe weiß	UVP 2,79 €*
Art. Nr. 52003	4 003971 520030	
Maße (Ø x L) 20 x 40 mm	Farbe braun	UVP 2,79 €*
Art. Nr. 52004	4 003971 520047	

Anschlagwinkel

Rollladensystem MAXI / MINI

NEU

- zur Montage an der Endleiste oder am unteren Rollladenprofil
- verhindert das vollständige Einziehen des Rollladenpanzers in den Rollladenkasten
- Inhalt: 2 Stück
- inkl. Schrauben-Set

Maße (B x H x T) 38 x 31 x 15 mm	Farbe grau	UVP 2,79 €*
Art. Nr. 52102	4 003971 521020	

* Unverbindliche Preisempfehlung in Euro, inkl. MwSt.

Rollladen nach Maß

Für die persönliche Note rund um den Rollladen sorgen wir für echte Maßarbeit. Nach individuellen Vorgaben fertigen wir die passenden **Rolladenpanzer, Vorbaurollläden** und **Aufsatzrollläden**.

Die Qualität unserer Rollläden und der dazugehörigen Antriebstechnik ergänzen wir durch unsere umfangreichen Service-Leistungen.

Bei Fragen zu den Produkten oder dem Einbau ist unser hauseigener Kunden-Service telefonisch, per E-Mail oder über die Chat-Funktion auf unserer Webseite erreichbar.

Neben unserem Reparatur- und Ersatzteil-Service bieten wir auf Wunsch auch einen Schellenberg Montage-Service an. So wird der Einbau und die Montage der Rollläden von unseren Profis zum fairen Festpreis ausgeführt.



Umfassende Informationen und weitere Details zur Auswahl und Bestellung sind in der Broschüre „**Rollladen nach Maß**“ oder auf unserer Webseite www.schellenberg.de unter „Rollläden“ zu finden.



Rollladen nach Maß

Es gibt viele Gründe, die für einen Rollladen sprechen: Im geschlossenen Zustand erhöht er die Sicherheit und optimiert die Dämmwirkung gegen Kälte, Hitze und Lärm. Als stufenlos einstellbarer Sicht- und Sonnenschutz tragen Rollladen tagsüber zu einem besseren Raumklima und nachts zu erholsamem Schlaf bei.

Maßanfertigung zur Selbstmontage

Defekte Rollläden austauschen, Rollläden nachrüsten oder beim Neubau in Eigenregie montieren – kein Problem! Wir bieten maßgefertigte Rollläden zum Selbsteinbau. Da wir bei Schellenberg Bedürfnisse von Heimwerkern stets im Blick haben, lassen sich unsere Rollläden schnell und einfach montieren.

Die große Farbvielfalt bei unseren Kunststoff- oder Aluminiumprofilen erfüllt jeden Gestaltungswunsch. Dazu gibt es auch die entsprechenden Führungsschienen und Rollladenendleisten.



Wärmeschutz



Frostschutz



Sonnenschutz



Regenschutz



Lärmschutz



Sichtschutz



Einbruchhemmung



Insektenschutz



Standardfarben Rollladenprofile



Grau, Aluminium / Kunststoff



Weiß, Aluminium / Kunststoff



Beige, Aluminium / Kunststoff



Creme, Aluminium / Kunststoff



Holz hell, Aluminium / Kunststoff



Holz dunkel, Aluminium



Braun, Aluminium



Weiß Glimmer, Aluminium



Silber, Aluminium

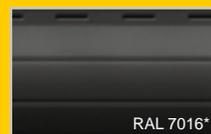

Anthrazit, Aluminium

TIPP: Neutrale Rollladenprofile in Weiß, Silber und Creme harmonieren besonders mit farbigen Fassaden!

Standardfarben Führungsschienen und Rollladenendleisten, Aluminium



Grau



Weiß



Silber

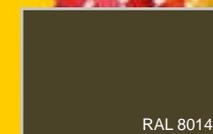

Braun

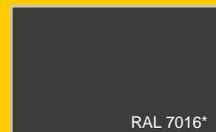

Anthrazit

Weitere **RAL-Farben nach Wunsch** für Führungsschienen, Aufpreis 35%, Lieferzeit ca. 5 Wochen.

* Produktfarben können fertigungstechnisch von den RAL-Farbangaben leicht abweichen. Farbabweichungen der Abbildungen sind drucktechnisch bedingt.

Holz-Farben können Muster- und Farbänderungen aufweisen.

Rollladen nach Maß

Jeder Rollladen ein Einzelstück

Weil jeder Rollladen bei uns als Unikat gefertigt wird, können wir flexibel und schnell auf die Abmessungen des jeweiligen Fensters eingehen. Auch neue Farben nehmen wir zeitnah in unser Angebot auf. Doch nicht nur die individuellen Anforderungen an Maß, Material, Farbe und Rollladentyp setzen wir um – auch die Bedienungsmöglichkeiten werden an die jeweiligen Wünsche angepasst. Vom klassischen Rollladengurt bis hin zum Smart Home-fähigen Funk-Rollladenmotor halten wir unterschiedliche Varianten bereit. Damit genau die Rollläden zur Verfügung stehen, die am besten zum Zuhause passen.

Uns ist es wichtig, Innovationen und Trends der Branche zu berücksichtigen und neue Entwicklungen in der Antriebstechnik zur Motorisierung von Rollläden, moderne Farben und spezielle Größen auch kurzfristig umsetzen zu können. Dank unserer eigenen Fertigung mit modernem und leistungsfähigem Maschinenpark erweitern wir unser Sortiment fortlaufend.

Alle Produkte unterliegen von der Auftragserfassung bis zum Versand ständig unseren strengen Qualitätskontrollen.



Schnelle und sichere Lieferung

Schellenberg-Kunden profitieren von mehr als 30 Jahren Erfahrung, die wir als Spezialist für Heimwerker-Lösungen rund um Fenster, Türen und Tore gesammelt haben. Als Standort für unsere Rollladenproduktion haben wir bewusst die Nähe zu unserem Firmensitz im nordrhein-westfälischen Siegen gewählt.

Damit möchten wir ein klares Bekenntnis zum Wirtschaftsstandort Deutschland setzen – nicht zuletzt deswegen, weil wir durch die konsequente Einhaltung heimischer Produktionsstandards zuverlässige und passgenaue Qualitätsware liefern können.

Darüber hinaus sorgt die zentrale Lage für kurze Transportwege der sicher verpackten Rollläden – die Lieferzeit beträgt 2-3 Wochen.



- Qualität aus Deutschland**
- ✓ maßgenaue Fertigung
 - ✓ sicherer Transport
 - ✓ Lieferung in 2-3 Wochen

Rollladen nach Maß

Wir liefern **Rollladenpanzer** für das Rolladensystem MINI (für enge Platzverhältnisse im Rollladenkasten) und für das Rolladensystem MAXI (für große Rollladenflächen). Die Rollladenendleiste aus Aluminium mit Gummikeder rundet die hochwertige Ausstattung ab. Der Gummikeder liegt sauber auf der Fensterbank auf und vermeidet Beschädigungen der Oberfläche. Leichte Unebenheiten der Fensterbank sind somit ausgeglichen und ungewollter Lichteinfall wird verhindert. Der Gummikeder friert nicht so leicht fest und trägt zur Geräuschreduzierung bei.

Rollladenpanzer

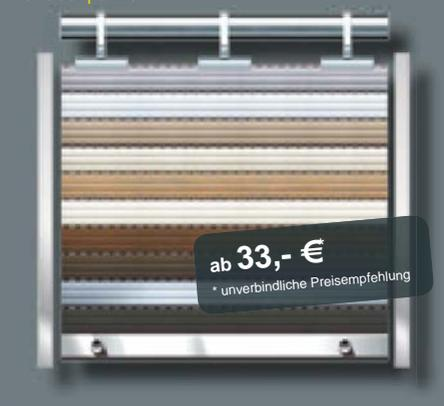

ab 33,- €
* unverbindliche Preisempfehlung

Rollladenpanzer nach Maß

Gerade bei Renovierungen bietet sich eine gute Gelegenheit zum Austausch von verschlissenen oder defekten Rollläden. Bei Neubauten eröffnet sich die Chance zur effektiven Kostenersparnis, indem die neuen Rollläden einfach selbst eingebaut werden. Wir liefern dafür die passenden Rollladenpanzer zur Selbstmontage in **Aluminium** oder **Kunststoff**. Diese fertigen wir bei Schellenberg, entsprechend den individuellen Angaben, maßgenau.



Zum Lieferumfang gehören:

- Rolladenaufhängungen
- Rolladenprofile
- Rollladenendleiste
- 2x Anschlagstopfen

Wir bieten optional, passend zu Ihrem Rollladenpanzer, die entsprechenden **Achtkantwellen** aus verzinktem Stahl und **Führungsschienen** für jede Einbausituation aus hochwertigem Aluminium an, inkl. Gummikeder für niedrigere Lauf- und Windgeräusche



Rollladenzubehör
Rollladen nach Maß

Rollladenzubehör
Rollladen nach Maß

Der Behang und die mechanischen Komponenten unseres **Vorbaurollladens** sind im Rolladensystem MINI erhältlich. Die daraus resultierende enge Aufwicklung ermöglicht kleine Abmessungen des Rolladenkastens. Der Rolladenkasten wird aus hochwertigem Aluminium mit einer Dickschicht-Lackierung gefertigt. Die Revisionsklappe lässt sich zur Wartung jederzeit öffnen. Führungsschienen aus Aluminium, inkl. Gummikeder für niedrigere Lauf- und Windgeräusche, sind farblich an die Rolladenkästen angeglichen. Eine spezielle Transportverpackung gewährleistet die schadensfreie Anlieferung des kompletten Vorbaurollladens.

Vorbaurollladen



ab 99,- €
* unverbindliche Preisempfehlung

Der Behang und die mechanischen Komponenten unseres **Aufsatzrollladens** sind im Rolladensystem MINI erhältlich. Standardmäßig sind die Kunststoff-Führungsschienen weiß. Auf Wunsch können Führungsschienen und Kästen auch teilfoliert in Anthrazit und Braun gefertigt werden. Der Rolladenkasten ist aus hochwertigem PVC Kunststoff produziert. Der Revisionsdeckel lässt sich zur Wartung jederzeit öffnen. Eine spezielle EPS Dämmung sorgt für einen optimalen Wärme- und Schallschutz. Die Befestigung des Kastens auf dem Fensterprofil erfolgt mittels des mitgelieferten Universaladapters sowie der seitlichen Befestigungsstiele.

Aufsatzrollladen



ab 133,- €
* unverbindliche Preisempfehlung

Achtkantwellen



Führungsschienen



Vorbaurollladen nach Maß

Als universelle Lösung für den Alt- und Neubau liefern wir unsere maßgefertigten Vorbaurollläden mit runden oder eckigen Rollladenkästen zur Selbstmontage. Der neue 90° Rollladenkasten kann nach Verbau ideal überputzt werden.

Zum Lieferumfang gehören:

- Rollladenkasten, Aluminium, komplett vormontiert
- Rollladenpanzer, Kunststoff oder Aluminium
- Achtkantwelle, verzinkter Stahl
- Führungsschienen, Rollladenendleiste und Bedienelement



Aufsatzrollladen nach Maß

In Verbindung mit neuen Fenstern können unsere Aufsatzrollläden von Schellenberg bei der Altbau- sanierung oder beim Neubau eingesetzt werden. Exakt gefertigt nach individuellen Angaben, liefern wir die Elemente zur Selbstmontage auf Fenster und Türen.

Zum Lieferumfang gehören:

- Rollladenkasten, PVC, komplett vormontiert
- inkl. EPS Schall- und Wärmedämmung
- Rollladenpanzer, Kunststoff oder Aluminium
- Achtkantwelle, verzinkter Stahl
- Universaladapter und Metallverbinder
- Führungsschienen, Rollladenendleiste und Bedienelement



NEU

90°-Rollladenkasten

Hauszeit – wenn Häuser sprechen könnten:

★★★★★ **Passgenau und schnell!**

Ruck-Zuck habe ich meine neuen Aufsatzrollläden von Schellenberg bekommen. Die Ware ist gut verpackt und unversehrt angekommen. Sie passen wie angegossen, fühlen sich gut an und sehen sensationell aus! Auch bei der Farbe haben meine Hausbesitzer guten Geschmack bewiesen. 🙌



Torantriebe



Mit offenen Toren empfangen: bequem und sicher

Auf geht's per elektrischem Torantrieb

Was für ein gutes Gefühl – bequem im Auto sitzen bleiben und das Garagentor oder das Tor zur Hauseinfahrt locker aus dem Handgelenk öffnen und schließen.

Über die standardmäßig mitgelieferten Handsender, per App und smart lassen sich die hochwertigen Schellenberg-Torantriebe für Garagen mit Sektional- oder Schwingtoren (Seite 142) sowie für Dreh- und Schiebetore (Seite 147) komfortabel steuern. Zusätzlich zu den Einzellösungen gibt es natürlich auch Antrieb und Garagentor (Seite 159) im praktischen Komplett-Set.

Freie Fahrt in die Garage

Garagentorantriebe machen das Leben einfacher. Das fängt schon bei der leichten Montage an, die von nur einer Person durchgeführt werden kann. Wer später über den obligatorischen Handsender hinaus, sein Garagentor per Handy bedienen möchte, erweitert den Antrieb ohne Umbau mit unserem Smartphone-Garagentoröffner.

Smarte Sicherheit

Einige unserer Garagentorantriebe können über das Smart Friends System ins Zuhause eingebunden werden – ebenso wie über 100 weitere Produkte der Smart Friends-Partner ABUS, Paulmann, Schellenberg und Steinel. Das bringt noch mehr Vorteile: Wenn beispielsweise beim Heimkommen im Dunkeln der Garagentorantrieb hochfährt, erhält die zuvor smart abgestimmte Beleuchtung automatisch Garage und Hauseingang.

Starke Toröffner für draußen

Damit ist das lästige Öffnen von zweiflügeligen Dreh- und bodengeführten Schiebetoren vorbei: Unsere selbst montierten Außentorantriebe – mit elektronischer Hinderniserkennung, innovativer Softstart- / Softstopp-Automatik und automatischer Krafteinstellung – sorgen kraftvoll dafür.



Auf ein Wort...

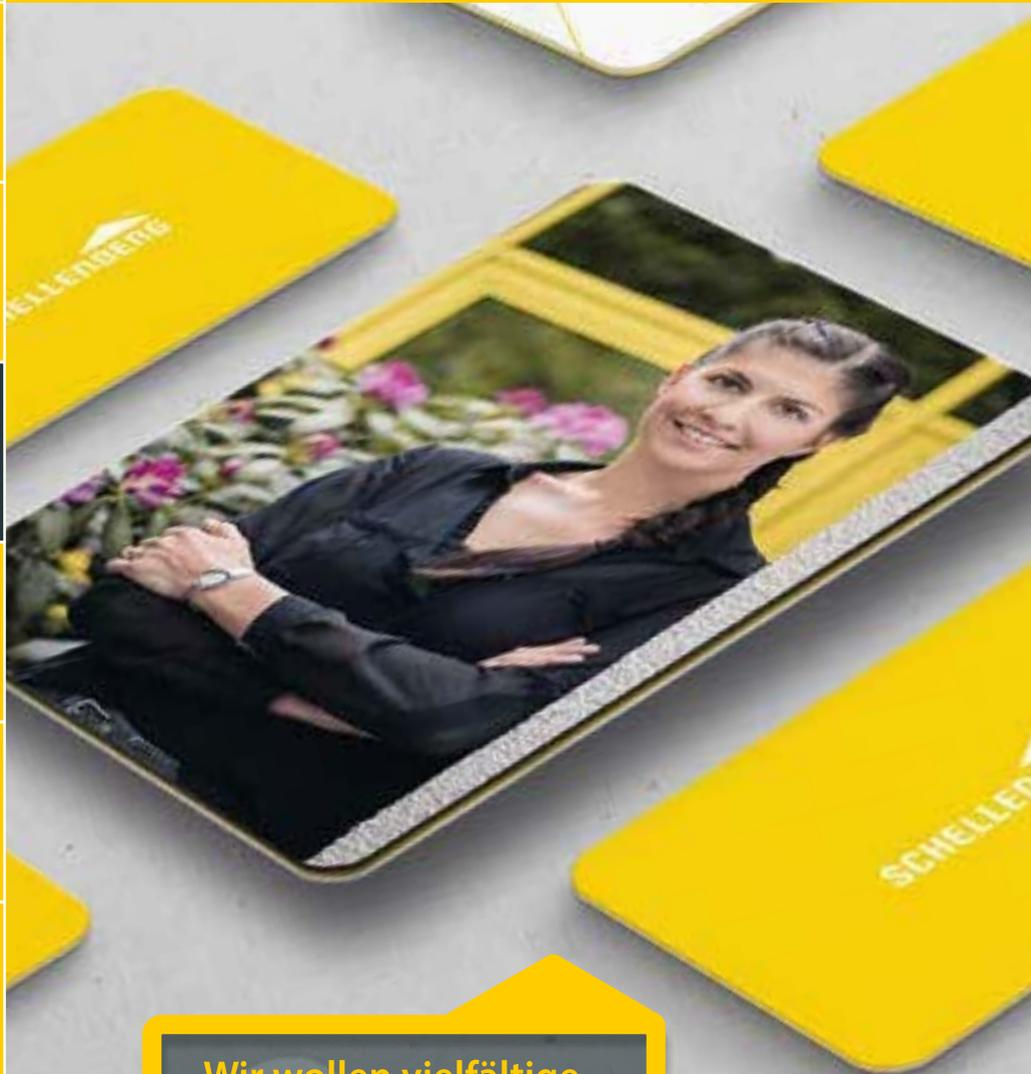

„Wir wollen vielfältige
Möglichkeiten eröffnen!“

Janina Wycisk
Leitung Entwicklung &
Produktmanagement

Janina Wycisk

Ihre Wurzeln bei Schellenberg liegen dort, wo sich alles um das smarte Zuhause und die Antriebstechnik dreht. Hierzu gehören selbstverständlich auch unsere **Torantriebe**. Und weil Janina Wycisks Herz für die Details unserer Lösungen schlägt, probiert sie sie am liebsten persönlich aus: „*Ich habe mittlerweile über 70 Produkte aus unseren verschiedenen Bereichen in meinem Zuhause verbaut. Dazu gehört auch unser neuer Garagentorantrieb Smart Drive XL inklusive einer Lichtschranke. Das Ganze ist mit meinem Smart Home-System von Smart Friends verknüpft. Es ist einfach genial. Ich erhalte zum Beispiel eine Nachricht aufs Smartphone, wenn das Tor noch versehentlich offensteht. Natürlich verbaue ich sehr gerne unsere eigenen Produkte, um ihre Qualität und insbesondere die Heimwerkerfreundlichkeit zu überprüfen. Ein kleines aber feines Paradebeispiel ist die LED-Garagenlicht als Zubehörteil. Sie sorgt für helles Licht und lässt sich über ein Magnetband auf ihrer Rückseite befestigen. Einfacher geht es nicht. Gerade so etwas begeistert mich.*“

Zusammen mit ihrem Team bringt Janina Wycisk frische Ideen auf die Heimwerker-Überholspur: „*Was mich bei aller Vielseitigkeit fasziniert, ist es, aus technisch komplexen Produkten wie den Torantrieben, Lösungen entstehen zu lassen, die einfach von Menschen in ihrem Zuhause umgesetzt und genutzt werden können. Passendes Zubehör schafft darüber hinaus vielfältige Möglichkeiten für die leichte Steuerung, Überwachung und Erweiterung. Hier greift eins ins andere, ob ein Spiralkabel als Extra-Stromquelle am Garagentorantrieb, zum Beispiel fürs E-Bike, oder das Smart Friends System, in das sich auch Produkte anderer Markenpartner integrieren lassen. Einfach klasse.*“



Für jedes Garagentor der richtige Antrieb

Bei Kälte, Regen, Tag oder Nacht: Nicht mehr aus dem Auto aussteigen und das Garagentor per Hand öffnen. Unsere leistungsstarken und sicheren Garagentorantriebe für Schwing- und Sektionaltore machen das Leben schöner und komfortabler. Über sie wird das Garagentor per Funk, per Smartphone oder eingebunden in die smarte Hausautomatisierung gesteuert.

Schon bei der Montage punkten sie mit Vorteilen: Denn unsere Garagentorantriebe lassen sich von nur einer Person installieren. Mit der Softstart- / Softstopp-Funktion bieten sie zudem maximale Sicherheit und schonen die Bausubstanz.



Der passende Garagentorantrieb

Die Montage des Garagentorantriebes erfolgt an der Decke im hinteren Bereich der Garage. Vorne am Garagentor wird der Torbefestigungswinkel angeschraubt. Gesteuert über einen Sender, wird das Garagentor durch eine Antriebskette bewegt. Unsere Smart DRIVE-Garagentorantriebe eignen sich speziell für schienengeführte Tore.

Das am weitesten verbreitete Garagentor ist das Schwingtor. Es wird seitlich mit einer Schwingfeder geführt. Die Vorteile: robuste und preisgünstige Konstruktion, sehr leicht. Das Sektionaltor besteht aus mehreren großen Profilplatten, die in speziellen Führungsschienen laufen. Die Vorteile: für enge Platzverhältnisse im Tor-Öffnungsbereich, sehr elegant.



Smart DRIVE XL

Garagentorantrieb für Doppel- und Einzelgaragen

- für Sektional- und schienengeführte Schwingtore bis 14 m²
- umfangreicher Lieferumfang: 1x Handsender 2-Kanal, 1x Handsender 4-Kanal, 1x Handsenderrahmen, 1x Innentaster, 1x Lichtschranke
- einfache Smart Home Einbindung in das Smart Friends System möglich
- hohes Funk-Sicherheitslevel
- extrem einbruchssicher durch massive Verbindungsstange von Antrieb zum Garagentor
- einfache 1-Personen-Montage
- halbautomatische Endlageneinstellung
- Schienenpaket mit stabilen C-Profil-Schienen aus verzinktem Stahl
- mobile Zusatzsteckdose für die Garage über Schellenberg Spiralkabel möglich (Art. Nr. 60929**)
- Ausleuchtung der gesamten Garage durch Schellenberg LED Garagenlicht möglich (Art. Nr. 60934**)
- **Verfügbar ab Herbst 2020**

** nicht im Lieferumfang enthalten

Smart DRIVE L

Garagentorantrieb für Sektional- und schienengeführte Schwingtore bis 10 m²

- Umfangreicher Lieferumfang: 2x Handsender 2-Kanal, 1x Handsenderrahmen, 1x Innentaster
- einfache Smart Home Einbindung in das Smart Friends System möglich
- hohes Funk-Sicherheitslevel
- extrem einbruchssicher durch massive Verbindungsstange von Antrieb zum Garagentor
- einfache 1-Personen-Montage
- halbautomatische Endlageneinstellung
- Schienenpaket mit stabilen C-Profil-Schienen aus verzinktem Stahl
- mobile Zusatzsteckdose für die Garage über Schellenberg Spiralkabel möglich (Art. Nr. 60929**)
- Ausleuchtung der gesamten Garage durch Schellenberg LED Garagenlicht möglich (Art. Nr. 60934**)
- **Verfügbar ab Herbst 2020**

** nicht im Lieferumfang enthalten



868,4 MHz



868,4 MHz

INKLUSIVE:



NEU

Art. Nr.

60924



Montage-Service
verfügbar
Seite 234-235



Netzspannung
220 - 240 V AC/50 Hz

Gesamtlänge
3,23 m

Funkfrequenz
SRS 868,4 MHz

Schutzart
IP 20 nur für trockene Räume

max. Torgewicht
100 kg

Zugkraft
1000 N

UVP
249,99 €*

* Unverbindliche Preisempfehlung in Euro, inkl. MwSt.

INKLUSIVE:



NEU

Art. Nr.

60923



Montage-Service
verfügbar
Seite 234-235



Netzspannung
220 - 240 V AC/50 Hz

Gesamtlänge
3,23 m

Funkfrequenz
SRS 868,4 MHz

Schutzart
IP 20 nur für trockene Räume

max. Torgewicht
60 kg

Zugkraft
600 N

UVP
199,99 €*

* Unverbindliche Preisempfehlung in Euro, inkl. MwSt.



868,4 MHz

Smart DRIVE M

Garagentorantrieb für Sektional- und schienen-geführte Schwingtore bis 8 m²

- im Lieferumfang enthalten: 2x Handsender 2-Kanal
- einfache Smart Home Einbindung in das Smart Friends System möglich
- hohes Funk-Sicherheitslevel
- extrem einbruchssicher durch massive Verbindungsstange vom Antrieb zum Garagentor
- einfache 1-Personen-Montage
- vollautomatische Endlageneinstellung
- Schienenpaket mit stabilen C-Profil-Schienen aus verzinktem Stahl
- Ausleuchtung der gesamten Garage durch Schellenberg LED Garagenlicht möglich (Art. Nr. 60934**)

• **Verfügbar ab Herbst 2020**

** nicht im Lieferumfang enthalten



Montage-Service
verfügbar
Seite 234-235



Netzspannung 220 - 240 V AC/50 Hz	Gesamtlänge 3,14 m	
Funkfrequenz SRS 868,4 MHz	Schutzart IP 20 nur für trockene Räume	
max. Torgewicht 50 kg	Zugkraft 500 N	UVP 169,99 €*

NEU

Art. Nr.

60922



* Unverbindliche Preisempfehlung in Euro, inkl. MwSt.

DRIVE ACTION

Garagentorantrieb für Sektional- und schienen-geführte Schwingtore bis 8 m²

- für Sektional- und Schwingtore
- Komplett-Set, inkl. 2x Handsender 4-Kanal
- einfache 1-Personen-Montage
- automatische Kraft- und Endlageneinstellung
- Sicherheitsabschaltung bei Hindernissen
- Ausleuchtung der gesamten Garage durch Schellenberg LED Garagenlicht möglich. (Art.Nr. 60934**)

** nicht im Lieferumfang enthalten



433 MHz



Montage-Service
verfügbar
Seite 234-235



Netzspannung 220 - 240 V AC/50 Hz	Gesamtlänge 3,14 m	
Funkfrequenz 433 MHz	Schutzart IP 20 nur für trockene Räume	
max. Torgewicht 50 kg	Zugkraft 500 N	UVP 129,99 €*

NEU

Art. Nr.

60920



* Unverbindliche Preisempfehlung in Euro, inkl. MwSt.





433 MHz

DRIVE SD 14

Garagentorantrieb für Doppelgaragen, Sektional- und Schwingtore bis 14,0 m²

- auch für Doppelgaragen, 90% vormontiert
- einfache 1-Personen-Montage
- Komplet-Set, inkl. 2x Handsender 4-Kanal
- niedrige Standby-Leistung
- Sicherheitsabschaltung bei Hindernissen
- Displayanzeige am Motorkopf

Montage-Service
verfügbar
Seite 234-235



Netzspannung 220 - 240 V AC/50 Hz		Gesamtlänge 3,23 m	
Funkfrequenz 433 MHz		Schutzart IP 20 nur für trockene Räume	
max. Torgewicht 100 kg	Zugkraft 1000 N	UVP 219,99 €* Art. Nr. 60915	
4 003971 609155			

DRIVE SD 10

Garagentorantrieb für Sektional- und Schwingtore bis 10,0 m²

- Komplet-Set, inkl. 2x Handsender 4-Kanal
- einfache 1-Personen-Montage
- niedrige Standby-Leistung
- Sicherheitsabschaltung bei Hindernissen
- Displayanzeige am Motorkopf

Montage-Service
verfügbar
Seite 234-235



Netzspannung 220 - 240 V AC/50 Hz		Gesamtlänge 3,23 m	
Funkfrequenz 433 MHz		Schutzart IP 20 nur für trockene Räume	
max. Torgewicht 60 kg	Zugkraft 600 N	UVP 159,99 €* Art. Nr. 60910	
4 003971 609100			

* Unverbindliche Preisempfehlung in Euro, inkl. MwSt.

Schiebetorantrieb SLIDE 400

für bodengeführte Schiebetore im Außenbereich

- wartungsfreier Zahnradantrieb
- Komplet-Set, inkl. 2x Handsender 4-Kanal und Zahnstangenpaket
- Softstart- und Softstopp-Automatik
- automatische Endpunkteinstellung
- Sicherheitsabschaltung bei Hindernissen
- Notentriegelung zur manuellen Bedienung

Montage-Service
verfügbar
Seite 234-235



Netzspannung 220 - 240 V AC/50 Hz		max. Torgewicht 400 kg	
Funkfrequenz 433 MHz		Schutzart IP44	
max. Torbreite 4,0 m	Zugkraft 400 N	UVP 399,99 €* Art. Nr. 60804	
4 003971 608042			

Drehtorantrieb TWIN 300

für Drehtore im Außenbereich

- Komplet-Set inkl. 2x Handsender 4-Kanal
- Softstart- und Softstopp-Automatik
- automatische Endpunkteinstellung
- Sicherheitsabschaltung bei Hindernissen
- Notentriegelung zur manuellen Bedienung

Montage-Service
verfügbar
Seite 234-235



Netzspannung 220 - 240 V AC/50 Hz		max. Torflügelgewicht 2x 200 kg	
Funkfrequenz 433 MHz		Schutzart IP44	
max. Torflügelbreite 2x 2,5 m	Zugkraft 2x 200 N	UVP 439,99 €* Art. Nr. 60820	
4 003971 608202			

* Unverbindliche Preisempfehlung in Euro, inkl. MwSt.



433 MHz



433 MHz



868,4 MHz

Handsender 4-Kanal

- für Garagen- und Außentorantriebe
- sichere Funkfrequenz 868,4 MHz Schellenberg Radio-System
 - einfaches Anlernen des Handsenders am Antrieb
 - zur Bedienung von bis zu vier Torantrieben
 - Schaltet optional das Licht der Smart Drive Garagentorantriebe
 - für Garagentorantrieb (Art. Nr. 60920 / 60922 / 60923 / 60924)

Inhalt:
1x Handsender
1x CR2032 Batterie
1x grauer Zusatzloop

NEU

<i>Maße (B x H x T)</i> 35 x 61 x 13 mm	<i>Farbe</i> anthrazit	<i>UVP</i> 39,99 €* Art. Nr. 60931
4 003971 609315		

Handsenderrahmen

- Wandhalterung für Schellenberg-Handsender 2-Kanal und 4-Kanal
- praktische Wandhalterung zum Kleben oder Schrauben
 - für Handsender (Art. Nr. 60930 / 60931)



NEU

<i>Maße (B x H x T)</i> 80 x 80 x 6 mm	<i>Farbe</i> grau	<i>UVP</i> 3,99 €* Art. Nr. 60939
4 003971 609391		



868,4 MHz

Handsender 2-Kanal

- für Garagen- und Außentorantriebe
- sichere Funkfrequenz 868,4 MHz Schellenberg Radio-System
 - einfaches Anlernen des Handsenders am Antrieb
 - zur Bedienung von bis zu zwei Torantrieben
 - Schaltet optional das Licht der Smart Drive Garagentorantriebe
 - für Garagentorantrieb (Art. Nr. 60920 / 60922 / 60923 / 60924)

Inhalt:
1x Handsender
1x CR2032 Batterie
1x grauer Zusatzloop

NEU

<i>Maße (B x H x T)</i> 36 x 36 x 48 mm	<i>Farbe</i> anthrazit	<i>UVP</i> 29,99 €* Art. Nr. 60930
4 003971 609308		

Handsender DRIVE, 4-Kanal

- für Garagen- und Außentorantriebe
- scansichere Codierung
 - zur Bedienung von bis zu vier Torantrieben
 - einfaches Anlernen des Handsenders am Antrieb
 - Funkfrequenz 433 MHz
 - für Torantriebe (Art. Nr. 60910 / 60915 / 60804 / 60820)

Inhalt:
1x Handsender
1x Batterie A23 12V

433 MHz



<i>Maße (B x H x T)</i> 35 x 61 x 13 mm	<i>Farbe</i> anthrazit	<i>UVP</i> 29,99 €* Art. Nr. 60853
4 003971 608530		

* Unverbindliche Preisempfehlung in Euro, inkl. MwSt.

* Unverbindliche Preisempfehlung in Euro, inkl. MwSt.

Torantriebe

Torantriebe



868,4 MHz

Autosender 2-Kanal

- für Garagen- und Außentorantriebe
- sichere Funkfrequenz 868,4 MHz Schellenberg Radio-System
- Anschluss und Spannungsversorgung über die Halterung des Zigarettenanzünders
- bequemes Öffnen und Schließen des Tores vom Auto aus
- zur Bedienung von bis zu zwei Torantrieben

Inhalt:
1x Funk-Autosender

NEU

Art. Nr. **60932**

Maße (B x H x T) 36 x 36 x 48 mm	Farbe anthrazit	UVP 39,99 €* 39,99 €
-------------------------------------	--------------------	-----------------------------------

4 003971 609322

Smartphone Garagentoröffner

- das eigene Smartphone als zusätzlichen Handsender für Garagen- und Außentore von Schellenberg und anderen Herstellern verwenden
- direkt vom Smartphone aus steuerbar (IOS und Android, kein Gateway / Bridge notwendig)
- bis zu 5 Smartphones anlernbar
- scansichere Codierung (kein Zutritt für Unbefugte), kein Umbau des Torantriebs notwendig
- einfaches Anlernen an das Smartphone durch klare Rückmeldung per LED am Empfangs-Modul

Montage-Service
verfügbar
Seite 234-235

Art. Nr.

60990

NEU

Maße (B x H x T) 35 x 60 x 12 mm	Farbe anthrazit	UVP 99,99 €* 99,99 €
-------------------------------------	--------------------	-----------------------------------

4 003971 609902



Lichtschranke

- Lichtschranke für Torantriebe
- zur Sicherheitsabschaltung von Garagentorantrieben und anderen Torantrieben
- erkennt Hindernisse im Gefahrenbereich
- stoppt den Torantrieb automatisch beim Erkennen von Hindernissen
- erhöht die Sicherheit von Einfahrt und Garage

NEU

Art. Nr. **60030**

Maße (B x H x T) 48 x 74 x 21 mm	Farbe schwarz	UVP 59,99 €* 59,99 €
-------------------------------------	------------------	-----------------------------------

4 003971 600305

Smartphone Garagentoröffner PLUS

- das eigene Smartphone als zusätzlichen Handsender für Garagen- und Außentore von Schellenberg und anderen Herstellern verwenden
- Spannungsversorgung über externes Netzteil, daher universell einsetzbar
- direkt vom Smartphone aus steuerbar (IOS und Android, kein Gateway / Bridge notwendig)
- bis zu 5 Smartphones anlernbar
- scansichere Codierung (kein Zutritt für Unbefugte) kein Umbau des Torantriebs notwendig
- einfaches Anlernen an das Smartphone durch klare Rückmeldung per LED am Empfangs-Modul

Montage-Service
verfügbar
Seite 234-235

Art. Nr.

60991

NEU

Maße (B x H x T) 60 x 60 x 12 mm	Farbe anthrazit	UVP 129,99 €* 129,99 €
-------------------------------------	--------------------	-------------------------------------

4 003971 609919



* Unverbindliche Preisempfehlung in Euro, inkl. MwSt.

* Unverbindliche Preisempfehlung in Euro, inkl. MwSt.



Schlüsselschalter

für Garagen- und Außentorantriebe, elektrische Steuerung per Schlüssel, Aufputz

- sichere Zugangskontrolle, Schließzylinder austauschbar, kein Handsender notwendig
- massives Gehäuse, einbruchshemmend, spritzwassergeschützt
- für eine max. Kabellänge von 10 Metern geeignet

Inhalt:
1x Schlüsselschalter
3x Schlüssel

Montage-Service
verfügbar
Seite 234-235



Maße (B x H x T)
83 x 83 x 55 mm

Farbe
weiß

UVP
34,99 €*
Art. Nr. **25101**



Innentaster

für Garagentorantriebe, elektrische Steuerung per Tastschalter, Aufputz

- für Innenräume
- für eine max. Kabellänge von 10 Metern geeignet

Inhalt:
1x Innentaster

Montage-Service
verfügbar
Seite 234-235



Maße (B x H x T)
63 x 80 x 55 mm

Farbe
grau/anthrazit

UVP
11,99 €*
Art. Nr. **60060**



Schlüsselschalter

für Garagen- und Außentorantriebe, elektrische Steuerung per Schlüssel, Unterputz

- sichere Zugangskontrolle, Schließzylinder austauschbar, kein Handsender notwendig
- massives Gehäuse, einbruchshemmend, spritzwassergeschützt
- für eine max. Kabellänge von 10 Metern geeignet

Inhalt:
1x Schlüsselschalter
3x Schlüssel

Montage-Service
verfügbar
Seite 234-235



Maße (B x H x T)
83 x 83 x 58 mm

Farbe
weiß

UVP
34,99 €*
Art. Nr. **25102**



Spiralkabel

für Garagentorantriebe Smart Drive L und XL

- Spiralkabel bietet die Möglichkeit auf eine mobile und flexible Zusatzsteckdose in der Garage
- vielfältige Möglichkeiten: z.B. Akkus von E-Autos / E-Bikes laden
- inkl. Aufhängung am Antrieb
- inkl. Schaumstoffummantelung zum Schutz
- 220-240 V / 12,5 A

Maße (L)
max. 2,8 m

Farbe
schwarz/gelb

UVP
44,99 €*
Art. Nr. **60929**



NEU

Hauszitat – wenn Häuser sprechen könnten:

★★★★★ **Ein Schwergewicht.**

Mit meinem neuen Schlüsselschalter bin ich für die nächsten Jahre gewappnet. Er funktioniert tadellos, ist sehr stabil und teilweise aus Metall.

* Unverbindliche Preisempfehlung in Euro, inkl. MwSt.

* Unverbindliche Preisempfehlung in Euro, inkl. MwSt.



Notentriegelung

- für Garagentorantriebe
- Entriegelung bei Stromausfall und technischen Defekten
 - für Garagen ohne separaten Zugang
 - zur manuellen Bedienung von außen

	Drahtseil (L) 5,0 m	Farbe silber	UVP 11,99 €*
Art. Nr.	60553	4 003971 605539	

Notentriegelungs-Schloss

- zum Öffnen des Garagentores bei Stromausfall, für Garagentore ohne Griff
- Entriegelung bei Stromausfall und technischen Defekten
 - für Garagen ohne separaten Zugang
 - zur manuellen Bedienung von außen
 - Sicherheitsschloss, inkl. 2 Schlüssel
 - für Garagentore bis 40 mm Stärke

Inhalt:
1x Notentriegelungs-Schloss
2x Schlüssel
1x Zugseil, ca. 2.5 m
1x Befestigungsmaterial



	Maße (B x H x T) 20 x 50 x 35 mm	Farbe silber	UVP 19,99 €*
Art. Nr.	60511	4 003971 605119	

Sektionaltor-Beschlag

- für die schonende Kraftübertragung bei doppelwandigen Sektionaltoren

			UVP 39,99 €*
Art. Nr.	60557	4 003971 605577	



LED Garagenlicht

- zur kompletten Ausleuchtung der Garage
- steuerbar direkt über den Handsender des Garagentorantriebes
 - einfache magnetische Befestigung
 - 7200 Lumen Lichtleistung
 - einfache Montage an den Garagentorantrieben Smart Drive M, L, XL (Art. Nr. 60922 / 60923 / 60924) und Drive Action (Art. Nr. 60920)

	Maße (L) 6,0 m	Farbe weiß	UVP ab Quartal IV verfügbar
Art. Nr.	60934	4 003971 609346	

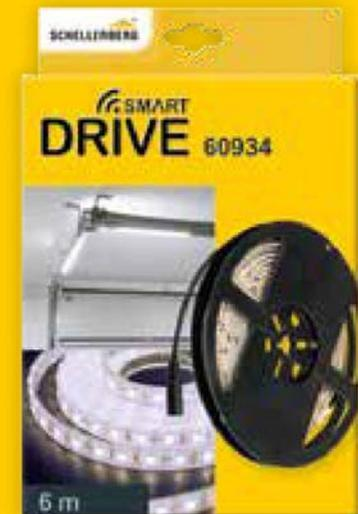

NEU

* Unverbindliche Preisempfehlung in Euro, inkl. MwSt.

* Unverbindliche Preisempfehlung in Euro, inkl. MwSt.



Verkehrsspiegel

zur Montage an schwer einsehbaren Parkplätzen und Ausfahrten

- für den Innen- und Außenbereich
- gewölbte Spiegelfläche für optimale Sicht, stufenlos einstellbar
- schlag- und stoßfest
- UV- und witterungsbeständig
- universelle Einsatzmöglichkeiten
- inkl. Wandhalterung

Maße (Ø)
300 mm

Farbe
grau

UVP
ab Quartal IV
verfügbar

Art. Nr. **73180**



Einparkhilfe

für Garagen und Parkplätze

- zur Vermeidung von Einparkschäden bei schwer einsehbaren Bereichen, aufschraubbar

Maße (B x H x T)
400 x 60 x 200 mm

Farbe
anthrazit

UVP
9,99 €*
*

Art. Nr. **73195**



Tür-Protect

Türkanten-Schoner zum Schutz vor Lackschäden

- einfache und schnelle Montage, selbstklebend
- für Garagenwände und -decken geeignet, auf sauberen Untergrund achten

Maße (B x H x T)
400 x 120 x 10 mm

Farbe
anthrazit

UVP
4,99 €*
*

Art. Nr. **73196**



Pylone

für private Park- und Sicherheitsbereiche

- weicher Kunststoff, kipps stabil

Maße (B x H x T)
285 x 500 x 285 mm

Farbe
weiß/rot

UVP
12,99 €*
*

Art. Nr. **73190**



* Unverbindliche Preisempfehlung in Euro, inkl. MwSt.

* Unverbindliche Preisempfehlung in Euro, inkl. MwSt.



Sektion-Garagentor PLUS Antrieb



Sektion-Garagentor

Komplett-Set mit Garagentorantrieb

- doppelwandiges Sektionaltor (40 mm Dämmstärke) für optimale Isolierwerte mit frostsicherer Unterkante
- 4 doppelwandige Sektionen im formschönen M-Sicken Design
- beständige Woodgrain-Struktur, wetterfest und langlebig
- Fingerklemmschutz innen und außen
- automatische Sicherheitsabschaltung des Garagentorantriebs
- feuerverzinkte Stahlsektionen

Inhalt:

- 1x Sektionaltor,
- 1x Garagentorantrieb

Montage-Service
verfügbar
Seite 234-235



	<i>Tormaße (B x H)</i>	<i>Farbe</i>	<i>UVP</i>
	2375 x 2125 mm	weiß	699,99 €*
Art. Nr.	60524		
	2500 x 2125 mm	weiß	749,99 €*
Art. Nr.	60525		
	2375 x 2125 mm	anthrazit	719,99 €*
Art. Nr.	60526		
	2500 x 2125 mm	anthrazit	769,99 €*
Art. Nr.	60527		

* Unverbindliche Preisempfehlung in Euro, inkl. MwSt.



Abmessungen der Garage

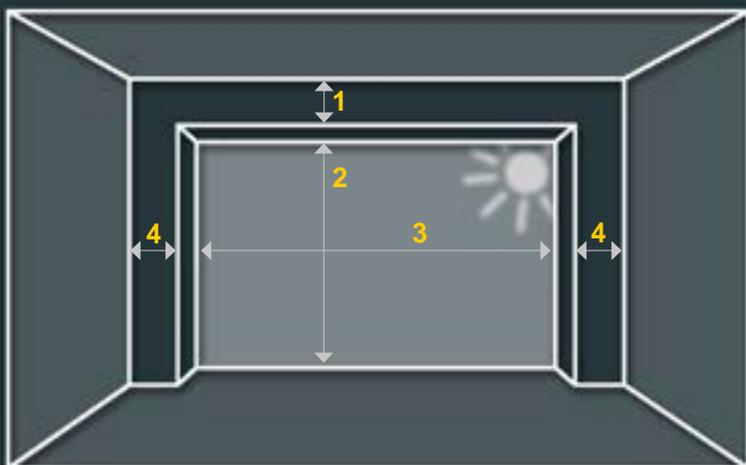

Art. Nr.	1. Sturzhöhe	2. Lichte Höhe	3. Lichte Breite	4. Laibung Breite
60524 w	min. 130 mm	max. 2125 mm	2375 mm	min. 70 mm
60526 a				
60525 w	min. 130 mm	max. 2125 mm	2500 mm	min. 70 mm
60527 a				

w = Tor weiß, a = Tor anthrazit

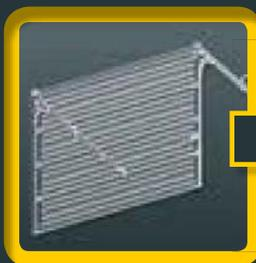

Sektion-Garagentor, für lichte Torhöhe max. 2125 mm



Garagentorantrieb, 2x Handsender

Top-Qualität – langlebig und sicher

Bodendichtung und Dichtlippe

Mit der breiten Bodendichtung und der umlaufenden, flexiblen Dichtlippe schließt das Tor zugluftdicht ab.



Aufbau der Sektionen

Doppelwandig, Außen- und Innenseite Stahlblech. Wie gesetzlich vorgeschrieben mit FCKW-freiem Hartschaum gedämmt, hält Ihre Garage zu jeder Jahreszeit gut temperiert.



Sicherheitsabschaltung

Die automatische Sicherheitsabschaltung des Antriebes stoppt das Garagentor beim Treffen auf Hindernisse sofort ab und gibt das Hindernis wieder frei.



Komplett-Set mit kurzer Lieferzeit

- ✓ für neue oder bestehende Garagen
- ✓ in Weiß oder Anthrazit
- ✓ Montage-Service auf Wunsch

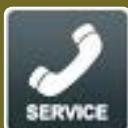

Kunden-Service

Sie haben Fragen zu unseren Produkten oder benötigen Tipps für den Einbau?
service@schellenberg.de

Erreichbarkeit:

Mo. bis Fr. 7.30 bis 21.00 Uhr
Sa. 8.00 bis 14.00 Uhr
Tel. +49 (0)271 89056-444
Fax. +49 (0)271 89056-398

Markisenantriebe



Markisenantriebe

Ganz entspannt zur automatischen Markise

Elektrische Markisenantriebe für Schatten auf Knopfdruck oder smart.

Für das schattige, erholsame Plätzchen unter der Markise gehört schweißtreibendes Kurbeln heute der Vergangenheit an. Mit nur einem Knopfdruck geht es dank unseren elektrischen Markisenantrieben schon beim Ausfahren ganz entspannt zu. Von der Gelenkarm- und Halbkassetten- bis zur Vollkassetten-Markise, und auch schon etwas „ältere Schätzchen“, können über einen Schalter oder per Funk bedient und sogar in das smarte Zuhause integriert werden. So lassen sich Sommer und Sonne mühelos genießen.

Wege zur motorisierten Beschattung

Generell lassen sich zwei Möglichkeiten für Markisen unterscheiden: Rohmotoren für Markisen werden direkt in die Markisenwelle montiert. Hierüber erfolgt der Antrieb (Seite 168). Eine andere Antriebsvariante wird einfach in die Getriebeöse der Markise eingehängt und an der Wand befestigt (Seite 170).

Schalter, Handsender oder Zeitschaltuhr

Zur einfachen Bedienung im Außenbereich steht ein Markisenschalter zur Verfügung und für den Innenbereich ein Rollladenschalter (Seite 68). Funk-Motoren können über Funk-Handsender (Seite 173) und noch komfortabler mit einer Zeitschaltuhr (Seite 172) oder über das Smart Home System „Smart Friends“ gesteuert werden.

Smart Home und Sonnenkraft

Der Funk-Markisenantrieb PREMIUM zum Einhängen in die Markisenöse und der Funk-Markisenmotor PREMIUM lassen sich über das Smart Friends-System in das smarte Zuhause einbinden. So ist die Markise über eine App steuerbar, die mit nützlichen Extra-Funktionen, wie etwa einem Wettermodul erweiterbar ist. Dazu gibt es beim Funk-Markisenantrieb PREMIUM noch ein Solarpanel, das die Kraft der Sonne für den Antrieb nutzbar macht. Der Sommer kann kommen.



In eigener Sache...



„Komfortable Antriebe sind gut,
sicher geprüfte noch besser!“

Joschka Knipp
Koordinator
Qualitätssicherung

Joschka Knipp

Unser Mann für Produkttests und Qualität hat den zuverlässigen Blick für Details. Damit schaut Joschka Knipp in unseren Prüfräumen und auf den Testständen im Außenbereich auch bei unseren **Markisenantrieben** ganz genau hin. Denn ihm macht es Spaß, sich mit so sperrig anmutenden, aber wichtigen Vorgaben wie der Europäischen Normen- und Richtlinienkonformität oder CE-Bewertungsverfahren zu beschäftigen. Damit Menschen die Schellenberg-Lösungen einfach und sicher genießen können: „Wir erfüllen natürlich die gesetzlichen Vorgaben. Doch wir legen die Messlatte noch einmal höher, wenn wir unsere Produkte zusätzlich nach unseren eigenen Anforderungen prüfen. Es ist klasse zu sehen, wie langlebig unsere Produkte sind. In vielen Testszenarien überschreiten sie die vorgeschriebene Lebensdauer um mehr als das Doppelte. Es freut mich, dass wir mit unseren Qualitätsprüfungen die Produktsicherheit in Deutschland und ganz Europa unterstützen. Im Sinne der Menschen, die die Vorteile dieser Produkte nutzen möchten.“

Das gilt selbstverständlich auch für die Markisenantriebe aus dem Hause Schellenberg. Für unseren Qualitätsexperten zählen hier ebenfalls die einfache Montage und die praktischen Möglichkeiten, die so ein Markisenantrieb bietet. Dafür unterstützt Joschka Knipp mit seinem Wissen auch die Entwicklung: „Was mich fasziniert, ist so etwas wie unser Funk-Markisenantrieb Premium mit Solarpanel. Die Idee ist genial einfach, weil er nur an der Öse der Markise eingehängt und an der Wand befestigt werden muss. Fertig. Dann noch das Solarpanel zur Energieunterstützung des Akkus dazu, alles wunderbar leicht und durchdacht. Er lässt sich sogar ins Smart Home einbinden. Bei so einer Lösung komme ich immer ins Schwärmen, weil Montage, Funktionalität und Qualität so gut miteinander verbunden werden.“ Kein Wunder, dass jemand wie Joschka Knipp seine Leidenschaft für gute Technik auch in der Freizeit genießt, ganz entspannt unter der Markise. Natürlich mit einem cleveren und geprüften Schellenberg-Antrieb.



Markisenmotoren für Gelenkarm-, Halbkassetten- und Vollkassetten-Markisen

Für das gemütliche Entspannen auf der Terrasse oder dem Balkon fährt der Funk-Markisenmotor PREMIUM (Seite 168) die Markise automatisiert ein und aus. Dabei erfolgt die Bedienung per komfortabler Funksteuerung mit Handsendern (Seite 173) oder über die App des Smart Home-Systems Smart Friends. Die vereinfachte Montage

ermöglicht die bequeme Endlageneinstellung per Funk. Besonders praktisch erweist sich die smarte Steuerung der Markise aus der Ferne: Wenn beispielsweise plötzlich ein Regenschauer aufzieht, kann von unterwegs per Smart Friends App die Markise eingefahren werden.

Mit dem smarten Funk-Markisenantrieb PREMIUM (Seite 170) ist es ganz einfach die Markise auf dem Balkon oder der Terrasse nachzurüsten und zu motorisieren. Optimal geeignet für zweiarmige Markisen mit Kurbelgetriebe, lässt sich der clevere Antrieb einfach in die Getriebebose der Markise einhängen.

Dank dem mitgelieferten Solarpanel als unterstützende Ladeeinheit und dem leistungsstarken Akku ist der kabellose Antrieb möglich. Die bequeme Steuerung erfolgt per Funk und über das Smart Home System Smart Friends per App auf dem Smartphone.

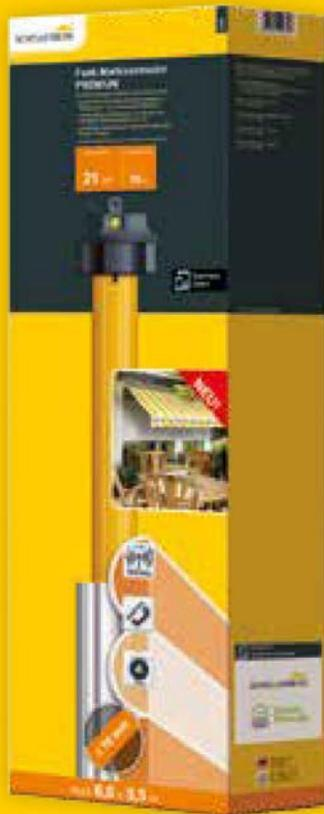

Funksteuerung mit Schellenberg Funk-Handsender* (Seite 173) und Funk-Zeitschaltuhr* (Seite 172)

Steuerung und Einstellung von Beschattungsszenarien mit Smart Home*

Datenerhalt bei Stromausfall

solides Metallgehäuse

wartungsfreies Motor-Getriebe mit 50 Nm Drehmoment

Adapter-Set für Ø 78 mm Markisenwellen

* nicht im Lieferumfang enthalten



78 mm

610 mm



glanzverzinkte Metallkurbel, optionale Verlängerung auf 50 cm separat erhältlich, Art. Nr. 20262

Steuerung und Einstellung von Beschattungsszenarien mit Smart Home*

leistungsstarkes Motor-Getriebe mit 10 Nm Drehmoment

solides Metallgehäuse

Akkubetrieb, inkl. Ladegerät

automatische Hinderniserkennung
Funksteuerung mit Schellenberg Funk-Handsender* (Seite 173) und Funk-Zeitschaltuhr* (Seite 172)

Programmierung und Bedienung über Tasten am Antrieb

* nicht im Lieferumfang enthalten



85 mm

770 mm



Solarpanel, als unterstützende Ladeeinheit



Funk-Markisenmotor PREMIUM

zur Nachrüstung auf Motorantrieb mit Funksteuerung

- geeignet für Gelenkarm-, Halbkassetten- oder Vollkassettenmarkisen
- montagefertiges Set mit Motorlager und Adapter-Set Ø 78 mm
- Montage in Markisenrundwelle Ø 78 mm
- einfache Einstellung per Funk-Sender*
- komfortable Bedienung per Funksteuerung
- Anwesenheitssimulation erhöht die Sicherheit
- Montage für den erfahrenen Heimwerker
- Demontage der Markise erforderlich
- leistungsstarker, wartungsfreier Motor mit 50 Nm Drehmoment
- Markise automatisch zu individuell gewünschten Zeiten ein- und ausfahren per Funk-Zeit-schaltuhr (Art. Nr. 20031**) bzw. Funk-Zeit-schaltuhr PREMIUM (Art. Nr. 20032**)
- im Smart Home System per App zu Hause oder von unterwegs steuern

** nicht im Lieferumfang enthalten



Montage-Service
verfügbar
Seite 234-235



max. Markisenfläche
21 m² / 3,5 m (Ausfalllänge) x 6,0 m

UVP
149,99 €*

Art. Nr. **20281**



* Unverbindliche Preisempfehlung in Euro, inkl. MwSt.

Adapter-Set

für den Einbau eines Markisenmotors in eine Markisenwelle Ø 65 mm

- für Schellenberg Funk-Markisenmotor PREMIUM (Art. Nr. 20281) und Markisenmotor STANDARD (Art. Nr. 20273), einfache Adaptermontage



für Markisenmotor
STANDARD 40 und PREMIUM

UVP
9,99 €*

Art. Nr. **27800**



Markisenmotor STANDARD 40

zur Motorisierung von Markisen

- geeignet für offene Gelenkarm-Markisen
- montagefertig mit Motorlager und Adapter-Set
- Montage in Markisenwellen Ø 78 mm
- mechanische Endlageneinstellung
- für Handwerker und erfahrene Heimwerker (die Markise muss für die Motorisierung demontiert werden)

Montage-Service
verfügbar
Seite 234-235



max. Markisenfläche
18 m² / 3,0 m (Ausfalllänge) x 6,0 m

UVP
99,99 €*

Art. Nr. **20273**



* Unverbindliche Preisempfehlung in Euro, inkl. MwSt.





MarkiDrive PREMIUM

Funk-Markisenantrieb zur einfachen Motorisierung

- Nachrüstung auf Motorantrieb mit Funksteuerung von Gelenkarmmarkisen
- Markisen mit Kurbelgetriebe und max. 2 Gelenkarmen
- Plug & Play: einfach in die Getriebeöse einhängen und Halterung an der Wand befestigen
- keine Elektroarbeiten notwendig
- maximaler Neigungswinkel 30°
- Akkubetrieb, inklusiv Ladegerät und Solarpanel
- Solarpanel liefert bei guter Energieausbeute dem Akku die Erhaltungsladung
- Bedientasten am Gerät, Steuerung per Funk-Sender* oder per Smart Home-System*
- einfacher Rückbau des Geräts, ideal für Mieter
- Markise automatisch zu individuell gewünschten Zeiten ein- und ausfahren per Funk-Zeit-schaltuhr (Art. Nr. 20031**) bzw. Funk-Zeit-schaltuhr PREMIUM (Art. Nr. 20032**)
- im Smart Home-System per App zu Hause oder von unterwegs steuern

** nicht im Lieferumfang enthalten



max. Markisenfläche
12 m² / 3,0 m (Ausfalllänge) x 4,0 m

UVP
249,99 €*

Art. Nr. **20264**

4 003971 202646

* Unverbindliche Preisempfehlung in Euro, inkl. MwSt.

Kurbelverlängerung

für den Funk-Markisenantrieb PREMIUM, glanzverzinkt

- für hochmontierte oder schwer erreichbare Markisen
- für Markisen bis zu eine Höhe von 3,0 m
- maximaler Neigungswinkel 30°
- Länge inkl. Funk-Markisenantrieb PREMIUM 750 mm

Art. Nr.	20262	Länge 50 cm	UVP 11,99 €*
	<p>4 003971 202622</p>		

* Unverbindliche Preisempfehlung in Euro, inkl. MwSt.

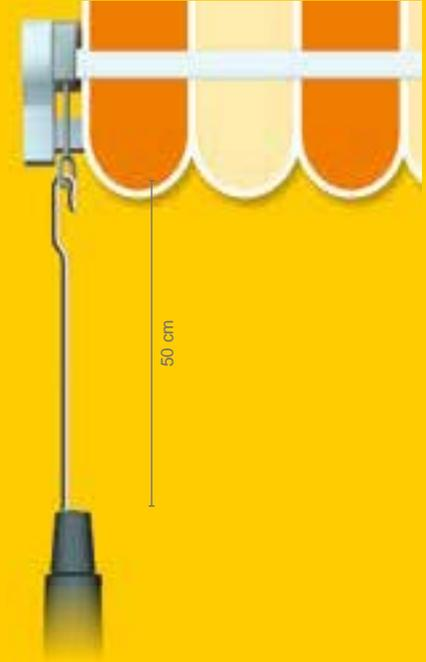



Hauszeit – wenn Häuser sprechen könnten:

★★★★★ **Wind und Wetter...**

... konnten bisher meinem Markisenschalter nichts anhaben. Die Ausführung ist sehr robust und die Bedienung einfach.

Markisenschalter

zur Steuerung eines Markisenmotors, Aufputz

- Aufputz-Montage, Spannungsversorgung 230 V / 50 Hz
- Schutzklasse IP 65, für den Außenbereich
- Schalter mit Tast- und Rastfunktion

	Maße (B x H x T) 85 x 65 x 53 mm	Farbe weiß	UVP 15,99 €*
Art. Nr.	25010	4 003971 250104	

Funk-Zeitschaltuhr

zur Steuerung von Schellenberg Funk-Produkten, Aufputz

- integrierter Funk-Handsender, aus Wandhalterung herausnehmbar dank praktischer Kippfunktion
- Schutzklasse IP 20, nur für trockene Innenräume
- individuelle Programmierung der Auffahrt- und Schließzeiten
- inkl. 1x Batterie CR2450

	Maße (B x H x T) 80 x 80 x 17 mm	Farbe weiß	UVP 49,99 €*
Art. Nr.	20031	4 003971 200314	



Funk-Zeitschaltuhr PREMIUM

zur Steuerung von Schellenberg Funk-Produkten, Aufputz

- integrierter Funk-Handsender, aus Wandhalterung herausnehmbar dank praktischer Kippfunktion
- gleichzeitiges Bedienen der Funk-Produkte einer Gruppe (oder aller Gruppen, 5-Kanal)
- Schutzklasse IP 20, nur für trockene Innenräume
- individuelle Zeitprogrammierung
- Funk-Zeitschaltuhr PREMIUM: mit Display-Anzeige sowie Tages- und Wochenprogramm
- inkl. 1x Batterie AA

	Maße (B x H x T) 155 x 80 x 17 mm	Farbe weiß	UVP 99,99 €*
Art. Nr.	20032	4 003971 200321	

Funk-Handsender

zur Steuerung von Schellenberg Funk-Produkten, Aufputz

- pro Kanal können bis zu 5 Funk-Produkte angelern und gesteuert werden
- Art. Nr. 20015 1-Kanal
- Art. Nr. 20016 5-Kanal
- gleichzeitiges Bedienen der Funk-Produkte einer Gruppe (oder aller Gruppen, 5-Kanal)
- inkl. Wandhalterung zum Kleben, 2x Batterie AA

	Maße (B x H x T) 155 x 80 x 17 mm	Farbe weiß	UVP 44,99 €*
Art. Nr.	20015	4 003971 200154	
	Maße (B x H x T) 155 x 80 x 17 mm	Farbe weiß	UVP 54,99 €*
Art. Nr.	20016	4 003971 200161	



* Unverbindliche Preisempfehlung in Euro, inkl. MwSt.

* Unverbindliche Preisempfehlung in Euro, inkl. MwSt.

Fenster- und Türzubehör



Sicherheit und Extras für Türen und Fenster

Gut geschützt, alles dicht und gesunde Feinlüftung leicht gemacht

Ein echtes Plus für die Gesundheit kommt mit dem Universal-Fensterlüfter ins Zuhause. Er ist in nur wenigen Minuten montiert, hilft Schimmelbildung zu vermeiden und trägt zu gesundem, wohldosierten Frischluftaustausch bei.

Energie geht verloren, wenn Tür- und Fensterdichtungen in die Jahre gekommen sind. Mit Schellenberg gibt es die Produktlösung für den schnellen Austausch.

Eine starke Abwehr ganz anderer Art schafft unser Sicherheits-Alarmgriff. Bei Erschütterung der Scheibe wehrt er Diebe mit seinem lauten Ton ab.

Klein, aber ebenfalls wirkungsvoll im Einsatz, sind die cleveren Tür- und Fensterstopper, die in unterschiedlichen Lieblingsfarben daherkommen.

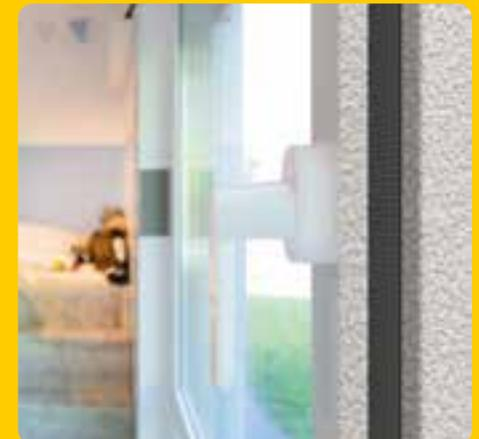

Auf ein Wort...



„Einfach gemacht für
Heimwerker!“

Lars Joachim
Teamleitung
Produktmanagement & Einkauf

Lars Joachim

Quasi in die Wiege gelegt wurde unserem Produktmanager Lars Joachim alles rund um **Fenster und Türen**. Schließlich kommt er aus einer Handwerker-Familie und ist selbst begeisterter Heimwerker: „Zwei meiner Onkel sind Tischlermeister und mein Vater ist gelernter Werkzeugmacher. Da lag es irgendwie nahe, dass ich mich für das Thema interessiere. So ist es auch gekommen. Für mich ist es spannend, immer neue Produkte für Fenster und Türen an den Start zu bringen und gemeinsam mit vielen Menschen hier bei Schellenberg so zu entwickeln, dass es einfach passt. Ich weiß selbst als Heimwerker, dass ich Lösungen nutzen möchte, die sich gut installieren und ebenso leicht nutzen lassen. Das ist das Geheimnis hinter einem hervorragenden Produkt: Im Einsatz überzeugt es nur dann, wenn vorher jede Menge Köpfchen und Überlegungen mit eingeflossen sind. Es muss von allen Seiten durchdacht sein, damit es einfach nachrüstbar und optimal in der Funktion und Anwendung ist.“

Wer mit so vielen guten Ideen und Neuheiten in Berührung kommt wie Lars Joachim, muss immer den Überblick behalten – von starken Dichtungen bis zu Sicherheits-Alarmgriffen für Fenster und Türen ist alles dabei. Natürlich gibt es trotz der Vielfalt persönliche Produkt-Lieblinge. Bei Lars Joachim ist das eine kleine und überaus effektive Lösung für die Gesundheit: „Unser Universal-Fensterlüfter ist extrem einfach zu montieren, hat viele Vorzüge und quasi keine Nachteile. Einmal in 5 Minuten installiert, hat man eine dauerhafte passive Feinlüftung ganz ohne Strom, ohne teure Montagekosten, ohne Wartungskosten und sogar für Mieter geeignet. Mit 10 Jahren Schellenberg-Garantie und zu einem Preis der 90 bis 95 % unter dem eines normalen Lüftungssystems liegt. Die Bausubstanz und vor allem die Gesundheit werden dank des Universal-Fensterlüfter vor falschem Lüften und Schimmelbildung bewahrt. Denn Fenster kippen macht krank.“

Und auch für Stubentiger wird es sicherer, wenn sie nicht mehr Gefahr laufen, sich im Spalt eines gekippten Fensters zu verletzen.





Universal-Fensterlüfter

zur Montage an neuen Fenstern oder zur Nachrüstung an Bestandsfenstern

- verhindert Schimmelbildung an Wänden und Fenstersimsen
- Lüftungsfunktion bei geschlossenem Fenster
- für eine optimale Querlüftung empfehlen wir die Montage an zwei Fassadenseiten
- wir empfehlen pro 10 m² einen Fensterlüfter
- bei Bedarf kann der Lüftungsschieber jederzeit geschlossen werden
- durch die ständige Feinlüftung wird die relative Raumluftfeuchte gesenkt und benötigt weniger Energie, um erwärmt zu werden
- Wand- und Raumfeuchte werden automatisch reguliert und tragen zu einem gesunden Raumklima bei

Inhalt 46600:
1x Fensterlüfter
1x Befestigungsband
1x Cutter-Messer
1x Montageanleitung

Inhalt 46601:
2x Fensterlüfter
2x Befestigungsband
1x Cutter-Messer
1x Montageanleitung



	Maße (L x B x H) 293 x 21 x 9,5 mm	Farbe weiß	UVP 19,99 €*
NEU	Art. Nr. 46600		
	Maße (L x B x H) 293 x 21 x 9,5 mm	Farbe weiß	UVP 34,99 €*
NEU	Art. Nr. 46601		

* Unverbindliche Preisempfehlung in Euro, inkl. MwSt.

Richtig montiert: In 5 Minuten zur effektiven Lüftung.

- Im Montagebereich des Lüfters am Fensterflügel (oben) und am Fensterrahmen (links und rechts) kleine, zugeschnittene Teilbereiche der vorhandenen Gummidichtungen entnehmen. **TIPP:** Die Dichtungstücke können aufbewahrt und falls notwendig, wieder ganz einfach eingesetzt werden.
- Der Universal-Fensterlüfter lässt sich abschließend mit dem beiliegenden Montageband ganz leicht befestigen.
- Die Dichtung bleibt dort bewahrt, wo sie sinnvoll ist – und gleichzeitig erfolgt über den zirkulierenden, natürlichen Luftaustausch der dichtungsfreien Lüftungsstellen links und rechts im Rahmen und über den Universal-Fensterlüfter oben, die gezielte und effektive Feinlüftung.

Pro Lüfter können **10 m² Fläche** bei normaler Raumhöhe gesund feingelüftet werden.



Einfach die Dichtung ausschneiden und Fensterlüfter einkleben!



windzugewandte Seite

windabgewandte Seite



Funk-Sicherheits-Alarmgriff

zur Alarmsicherung von Fenstern und Terrassentüren

- 3D-Bewegungssensorik reagiert auf Aufhebelversuche sowie Erschütterungen bis 3,8 m²
- kein separater Glasbruchsensor notwendig
- Alarmsignal, Lautstärke 118 dBA, Dauer 180 Sekunden und schnelles Aufblinker der LEDs
- intuitive Bedienung, Alarmfunktion (an oder aus) wird durch Drehen des Griffes geregelt
- Zinkdruckguss-Griff mit hochwertiger 4-Kugel-Rastung für exakte Positionierung
- inkl. Urlaubsfunktion: optische Abschreckung durch regelmäßiges Blinken der zwei seitlichen roten LEDs, manuell einschaltbar
- direkte Kopplung mit beliebig vielen Funk-Steckdosen auch ohne Smart Home Zentrale möglich (z.B. Anschluss von Lampe, Sirene, Blitzlicht etc.)
- kann über das Smart Friends System mit allen Schellenberg Funk-Produkten vernetzt werden
- Stromversorgung durch 2x AA Markenbatterie (inkl.), Batterielaufzeit ca. 2 Jahre; Signalton erfolgt bei schwachen Batterien
- für alle gängigen Fenster und Balkon-/Terrassentüren; Standard-Vierkantstift stufenlos verstellbar von 32-43 mm
- einfache Montage in nur 5 Minuten, links- oder rechtsseitig, für Neubau und Nachrüstung



Maße (Vierkant Länge) 32 - 43 mm	Farbe weiß	UVP 149,99 €*
-------------------------------------	---------------	------------------

Art. Nr. 46512	
4 003971 465126	

Maße (Vierkant Länge) 32 - 43 mm	Farbe silber	UVP 149,99 €*
-------------------------------------	-----------------	------------------

Art. Nr. 46513	
4 003971 465133	

* Unverbindliche Preisempfehlung in Euro, inkl. MwSt.

Ein Griff für Links- oder Rechtsanschlag. Leichte Bedienung!



Fenster geschlossen – Alarmfunktion an, Signal bestätigt

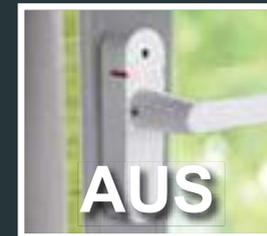

Fenster geöffnet – Alarmfunktion aus



Fenster gekippt – Alarmfunktion aus





Sicherheits-Alarmgriff

- zur Alarmsicherung von Fenstern und Terrassentüren
- 3D-Bewegungssensorik reagiert auf Aufhebelversuche sowie Erschütterungen bis 3,8 m²
 - kein separater Glasbruchsensor notwendig
 - Alarmsignal, Lautstärke 115 dBA, Dauer 180 Sekunden
 - intuitive Bedienung, Alarmfunktion (an oder aus) wird durch Drehen des Griffes geregelt
 - Stromversorgung durch 2x AAA Markenbatterie (inkl.), Batterielaufzeit ca. 2,5 Jahre; Signalton erfolgt bei schwachen Batterien
 - einfache Montage in nur 5 Minuten, links- oder rechtsseitig, für Neubau und Nachrüstung

Maße (Vierkant Länge)	Farbe	UVP
32 mm	weiß	59,99 €* Art. Nr. 46500
37 mm	weiß	59,99 €* Art. Nr. 46501
43 mm	weiß	59,99 €* Art. Nr. 46502
32 mm	silber	59,99 €* Art. Nr. 46508
37 mm	silber	59,99 €* Art. Nr. 46509



Fenster- und Türstopper

- die intelligente Lösung für Fenster, Türen und vieles mehr
- robust und langlebig
 - zahlreiche Anwendungsmöglichkeiten für alle Fenster und Türen
 - langlebig, wetterbeständiger Kunststoff
 - unterstützt beim gezielten Stoßlüften
 - verhindert das Zuschlagen von Fenstern und Türen, selbst bei starkem Durchzug

Maße (B x H x T)	Farbe	UVP
86 x 121 x 20 mm	weiß	4,49 €* Art. Nr. 66302
86 x 121 x 20 mm	schwarz	4,49 €* Art. Nr. 66303
86 x 121 x 20 mm	blau	4,49 €* Art. Nr. 66304
86 x 121 x 20 mm	grün	4,49 €* Art. Nr. 66305
86 x 121 x 20 mm	pink	4,49 €* Art. Nr. 66306



* Unverbindliche Preisempfehlung in Euro, inkl. MwSt.

* Unverbindliche Preisempfehlung in Euro, inkl. MwSt.

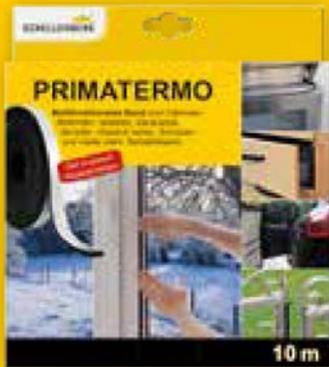

Multifunktionales Band PRIMATERMO

für Fenster und Türen

- vielseitig einsetzbar
- unterstützt beim Energiesparen und wirkt gegen Zugluft, Feuchtigkeit, Lärm und Frost
- leichte Montage und optimale Haftkraft: Selbstklebend auf Stahl, Holz, Beton und Kunststoffen
- abwischbar
- temperaturbeständig zwischen -15° C bis +40° C
- UV- und witterungsbeständig

	Maße (B x H x L) 15 x 5 mm x 10 m	Farbe anthrazit	UVP 4,99 €* Art. Nr. 66340
	4 003971 663409		

Dauer-Dichtung PLUS

für Fenster und Türen

- Haltbarkeit bis zu 4 Jahren
- selbstklebend, individuell zuschneidbar



	Maße (B x H x L) 3,5 x 9 mm x 6 m	Farbe weiß	UVP 2,99 €* Art. Nr. 66322
	4 003971 663225		
	Maße (B x H x L) 3,5 x 9 mm x 6 m	Farbe anthrazit	UVP 2,99 €* Art. Nr. 66323
	4 003971 663232		
	Maße (B x H x L) 3,5 x 9 mm x 10 m	Farbe weiß	UVP 3,99 €* Art. Nr. 66324
	4 003971 663249		
	Maße (B x H x L) 3,5 x 9 mm x 10 m	Farbe anthrazit	UVP 3,99 €* Art. Nr. 66325
	4 003971 663256		

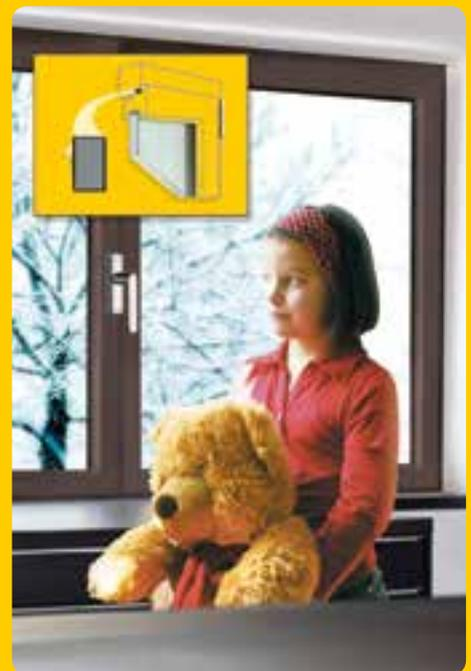

Hauszeit – wenn Häuser sprechen könnten:
★★★★★ Eine Lösung für viele Fälle!
Das Dichtungsband hält wirklich, was es verspricht! Es unterstützt mich seit 3 Jahren beim Energiesparen, bietet Kantenschutz, reduziert Lärm, Feuchtigkeit und vieles mehr...

* Unverbindliche Preisempfehlung in Euro, inkl. MwSt.

* Unverbindliche Preisempfehlung in Euro, inkl. MwSt.



E-Profil Gummi-Dichtung PREMIUM

für Fenster und Türen

- UV- und witterungsbeständig
- Haltbarkeit bis zu 8 Jahren
- selbstklebend, individuell zuschneidbar
- abwischbar



P-Profil Gummi-Dichtung PREMIUM

für Fenster und Türen

- optimale Dämmeigenschaft durch zusätzliches Luftpolster
- Abdichten hoher Spaltenbreiten bis max. 5 mm
- UV- und witterungsbeständig
- Haltbarkeit bis zu 8 Jahren
- selbstklebend, individuell zuschneidbar
- abwischbar



Art. Nr.	Maße (B x H x L)	Farbe	UVP
66326	4 x 9 mm x 6 m	weiß	4,99 €*
66327	4 x 9 mm x 6 m	braun	4,99 €*
66328	4 x 9 mm x 10 m	weiß	6,99 €*
66329	4 x 9 mm x 10 m	braun	6,99 €*

Art. Nr.	Maße (B x H x L)	Farbe	UVP
66330	5 x 9 mm x 6 m	weiß	5,49 €*
66331	5 x 9 mm x 6 m	braun	5,49 €*
66332	5 x 9 mm x 10 m	weiß	7,49 €*
66333	5 x 9 mm x 10 m	braun	7,49 €*



* Unverbindliche Preisempfehlung in Euro, inkl. MwSt.

* Unverbindliche Preisempfehlung in Euro, inkl. MwSt.

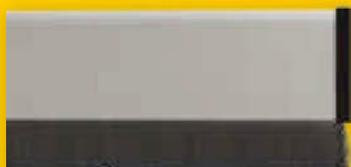

Türdichtung PREMIUM ALUMINIUM

- für Spaltenbreiten von 10-19 mm
- Bürste mit automatischer Feder zum Ausgleich von Bodenebenenheiten
 - seitliche Abdeckkappen verdecken unschöne Schnittkanten
 - das Design verhindert Staubbildung zwischen Dichtung und Türblatt
 - aus hochwertigem Aluminium
 - selbstklebend, individuell kürzbar

Maße (B x H x T) 1 m x 55 x 10 mm	Farbe natur	UVP 14,99 €* Art. Nr. 66316
4 003971 663164		

Türdichtung PLUS

- für Spaltenbreiten bis 16 mm
- inkl. Bürste, für glatte Böden
 - seitliche Abdeckkappen verdecken unschöne Schnittkanten
 - das Design verhindert Staubbildung zwischen Dichtung und Türblatt
 - selbstklebend, individuell kürzbar

Maße (B x H x T) 1 m x 41 x 8 mm	Farbe weiß	UVP 5,99 €* Art. Nr. 66311
4 003971 663119		
Maße (B x H x T) 1 m x 41 x 8 mm	Farbe braun	UVP 5,99 €* Art. Nr. 66312
4 003971 663126		
Maße (B x H x T) 1 m x 41 x 8 mm	Farbe transparent	UVP 5,99 €* Art. Nr. 66313
4 003971 663133		

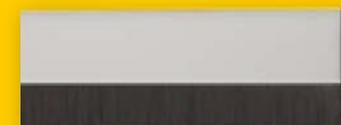

Türdichtung PREMIUM

- für Spaltenbreiten von 10-18 mm
- Bürste mit automatischer Feder zum Ausgleich von Bodenebenenheiten
 - seitliche Abdeckkappen verdecken unschöne Schnittkanten
 - das Design verhindert Staubbildung zwischen Dichtung und Türblatt
 - selbstklebend, individuell kürzbar

Maße (B x H x T) 1 m x 41 x 10 mm	Farbe weiß	UVP 9,99 €* Art. Nr. 66314
4 003971 663140		
Maße (B x H x T) 1 m x 41 x 10 mm	Farbe braun	UVP 9,99 €* Art. Nr. 66315
4 003971 663157		

Türdichtung STANDARD

- für Spaltenbreiten bis 10 mm
- für glatte Böden
 - selbstklebend, individuell kürzbar
 - abwischbar

Maße (B x H x T) 1 m x 30 x 2 mm	Farbe transparent	UVP 2,99 €* Art. Nr. 66310
4 003971 663102		

Zugluft-Stop PLUS

- für Spaltenbreiten von 35 mm
- hochwertige Leder-Optik
 - für glatte Böden
 - individuell kürzbar

Maße (B x H x T) 0,95 m x 35 x 100 mm	Farbe anthrazit	UVP 14,99 €* Art. Nr. 66227
4 003971 662273		



* Unverbindliche Preisempfehlung in Euro, inkl. MwSt.

* Unverbindliche Preisempfehlung in Euro, inkl. MwSt.

Insektenschutz



Insektenschutz

Die große Freiheit beim Insektenschutz

Für Fenster, Türen, Dach, Bett und Lichtschacht

Die herrlich frische Luft im Frühling und Sommer genießen – würden da nicht immer Mücken, Fliegen oder umherfliegende Pollen plagen. Sie dringen ungehemmt durch geöffnete Türen und Fenster ein. Zum Glück steht die Abwehr schon bereit: Denn dieser wirkungsvolle Insektenschutz (auch mit feinmaschigem Pollenschutzgewebe) ist nicht ohne Grund europaweit gefragt.

Passend vom Dachfenster bis zum Keller-Lichtschacht

Unsere Insektenschutz-Palette reicht von Rollos und fest installierbaren Rahmensystemen über Vorhänge, Plissees und anpassbare Fliegengitter bis hin zu Moskitonetzen und Lichtschacht-Abdeckungen. Und mit zum Teil deutlich verlängerten Garantien stehen unsere Produkte für Top-Qualität.

Gut geschützt in jeder Hinsicht

Der ungebetene, tierische Besuch bleibt draußen. Dabei schützen unsere individuell einsetzbaren Lösungen natürlich auch die Insekten. Sie werden unbeschadet vom Eindringen abgehalten.

Vorteil für Mieter: einfach montiert, schnell und sauber entfernt

Gleich doppelt profitieren Mieter von den Vorteilen unserer Insektenschutzprodukte. Denn viele der Lösungen können ohne Bohren und Schrauben angebracht werden. So lassen sie sich wieder ebenso leicht, schnell und sauber entfernen.

Wie bei allen Schellenberg-Produkten gilt auch beim Insektenschutz das Prinzip der einfachen Selbstmontage. Das zusätzliche Angebot an Reparatur- und Austauschprodukten sorgt für den langlebigen Einsatz. Damit Insekten nachhaltig draußen bleiben und Lebensqualität bewahrt bleibt.

Auf den Verpackungen haben wir zur besseren Orientierung ein Farbleitsystem entwickelt:

- Farbe **GRÜN** steht für Insektenschutz / Fenster
- Farbe **BLAU** steht für Insektenschutz / Türen
- Farbe **GRAU** steht für Insektenschutz / Zubehör



Auf ein Wort...

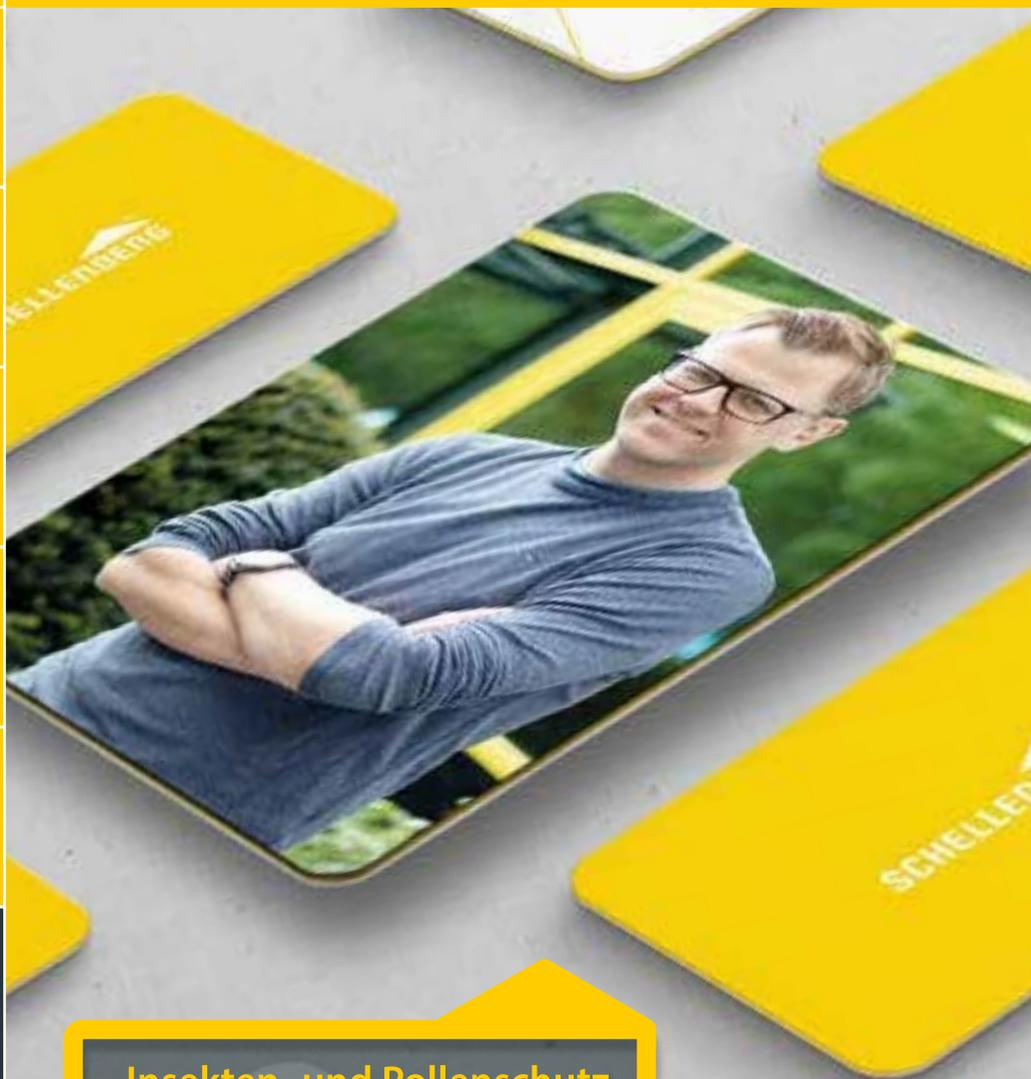

„Insekten- und Pollenschutz ist ein Stück Lebensqualität“

Lars Joachim
Teamleitung
Produktmanagement & Einkauf

Lars Joachim

Das Gespür für eine heimwerkerfreundliche Lösung hat nichts mit Bauchgefühl zu tun. Vielmehr ist es die Kunst, Unmengen an Informationen in die Entwicklung einer Idee einfließen zu lassen. Damit daraus ein Produkt entsteht, das wie beim Insektenschutz eine wertvolle Funktion für mehr Lebensqualität erfüllt. Unser Teamleiter Lars Joachim hat dafür alles im Blick: *„Mir kommt es immer darauf an, dass die Qualität stimmt, alles leicht montierbar ist und bei einem entsprechenden Produkt auch das Design passt. Soweit möglich, fließen auch immer ökologische Aspekte mit ein, um einen Beitrag für den Umweltschutz zu leisten, wie zum Beispiel zum Bewahren der Artenvielfalt. Unser Insektenschutz schützt deshalb den Menschen und die Insekten. Mit einer guten Lösung ist es ganz einfach.“*

Natürlich ist der Insektenschutz bei Lars Joachim, der auch den Bereich Fenster- und Türzubehör begleitet, zu Hause im Einsatz: *„Gerade wenn es sich um einen Prototypen handelt, lassen sich im heimischen Praxistest viele Erfahrungen sammeln.“*

Umfassende Informationen und weitere Details sind in der Broschüre „Insektenschutz“ oder auf unserer Webseite www.schellenberg.de unter „Insektenschutz“ zu finden.



Insektenschutz / Fenster

Unbeschwert bei Tag und Nacht

Immer schön flexibel bleiben – das gilt gerade da, wo für persönliche Anforderungen passende Lösungen benötigt werden. Hierfür bieten wir unterschiedliche Systeme an, die von der Montage ohne Bohren bis zur Funktion ihre Stärken ausspielen.

So kann beispielsweise die Möglichkeit zum Schieben oder Aufrollen des Insektenschutz-Fensters sinnvoll sein oder ein robuster Rahmen, auch für bodentiefe Fenster. Was immer die jeweilige Situation erfordert – mit uns findet sich die richtige Lösung.

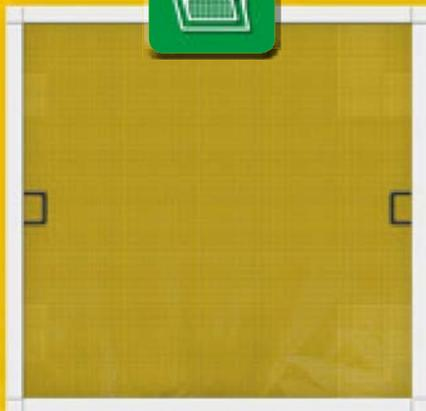

Beispiel:
Insektenschutz-Fenster PREMIUM



Insektenschutz-Fenster PREMIUM für Fenster

- passt hinter die meisten Rollläden, jederzeit abnehmbar
- Eckverbinder verdecken Schnittkanten, integrierte Einhängefedern aus Edelstahl
- umlaufende Bürstendichtung gegen Kriechtiere, individuell kürzbar
- inklusive Cutter-Messer für exakten Gewebezuschnitt
- einfache Montage ohne Bohren
- Einbautiefe nur 14 mm
- fest verschraubte Kederlaschen für besonders sichere Handhabung
- hochwertiges KLARSICHT-Fiberglasgewebe in Anthrazit für perfekte Durchsicht und optimierte Luftdurchlässigkeit
- Profil 30 x 11 mm mit optimierter Profilgeometrie für besonders hohe Stabilität, höhere Gewebespannung und geringe Profilbiegung
- 10 Jahre Garantie

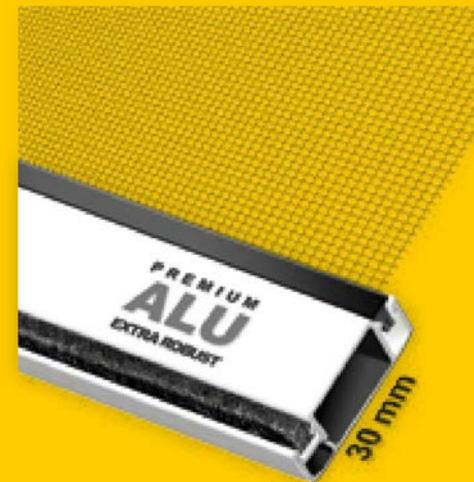

Art. Nr.	Maße (B x H)	Rahmenfarbe	UVP
70040	100 x 120 cm	weiß	59,99 €* 4 003971 700401
70041	100 x 120 cm	anthrazit	59,99 €* 4 003971 700418
70042	140 x 150 cm	weiß	74,99 €* 4 003971 700425
70043	140 x 150 cm	anthrazit	74,99 €* 4 003971 700432
70044	120 x 240 cm	weiß	99,99 €* 4 003971 700449

NEU



* Unverbindliche Preisempfehlung in Euro, inkl. MwSt.

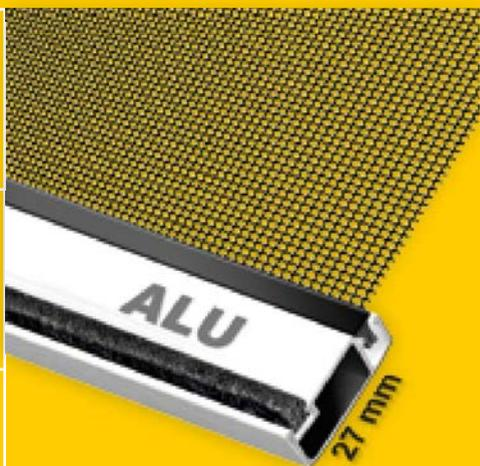

Insektenschutz-Fenster PLUS

für Fenster

- passt hinter die meisten Rollläden, jederzeit abnehmbar
- Eckverbinder verdecken Schnittkanten, integrierte Einhängefedern aus Edelstahl
- umlaufende Bürstendichtung gegen Kriechtiere, individuell kürzbar
- inklusive Cutter-Messer für exakten Gewebezuschnitt
- einfache Montage ohne Bohren
- Einbautiefe nur 11 mm
- Kederlaschen zum Einkedern
- hochwertiges Fiberglasgewebe in Anthrazit für optimale Durchsicht
- Profil 27 x 9 mm
- 5 Jahre Garantie

Art. Nr.	Maße (B x H)	Rahmenfarbe	UVP
70030	100 x 120 cm	weiß	39,99 €* 4 003971 700302
70031	100 x 120 cm	anthrazit	39,99 €* 4 003971 700319
70032	130 x 150 cm	weiß	49,99 €* 4 003971 700326
70033	130 x 150 cm	anthrazit	49,99 €* 4 003971 700333
70034	130 x 150 cm	braun	49,99 €* 4 003971 700340

* Unverbindliche Preisempfehlung in Euro, inkl. MwSt.

Insektenschutz-Fenster TELESCOPE

für Fenster

- TELESCOPE Aluminium-Rahmenprofil: passt hinter die meisten Rollläden, Einbautiefe nur 14 mm (70082/3) bzw. 16 mm (70080/1)
- hochwertige Optik: matt sandierte Oberfläche
- umlaufende Bürstendichtung gegen Kriechtiere
- hochwertiges Fiberglasgewebe
- in Anthrazit für optimale Durchsicht
- inklusive Cutter-Messer für exakten Gewebezuschnitt
- einfache Montage ohne Bohren und Sägen, schnelle Anpassung an individuelles Fenstermaß durch Teleskop-Funktion

Art. Nr.	Maße (B x H)	Rahmenfarbe	UVP
70082	min. 60 x 70 cm max. 100 x 120 cm	weiß	59,99 €* 4 003971 700821
70083	min. 60 x 70 cm max. 100 x 120 cm	anthrazit	59,99 €* 4 003971 700838
70080	min. 80 x 85 cm max. 140 x 150 cm	weiß	74,99 €* 4 003971 700807
70081	min. 80 x 85 cm max. 140 x 150 cm	anthrazit	74,99 €* 4 003971 700814

* Unverbindliche Preisempfehlung in Euro, inkl. MwSt.

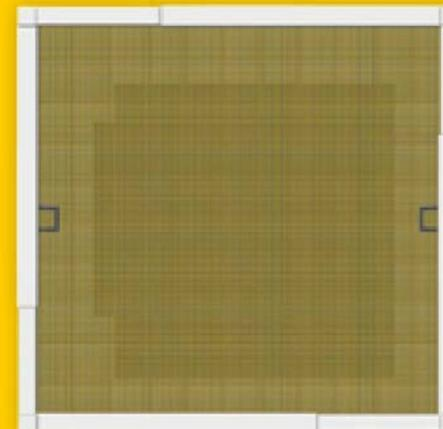

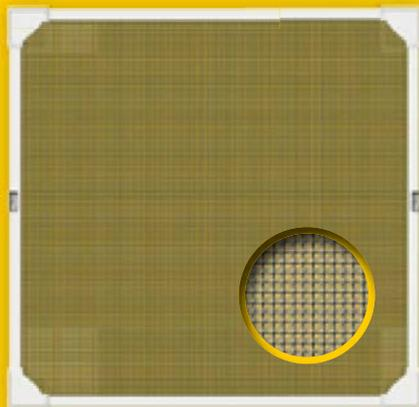

Insektenschutz-Fenster MAGNETIC für Fenster

- Komplet-Set mit sehr flexiblen Kunststoff-Profilen
- UV- und witterungsbeständiges
- Fiberglasgewebe in Anthrazit für gute Durchsicht
- passt hinter fast alle Rollläden, Einbautiefe nur 10 mm
- individuell kürzbar, ganz einfach mit einem Cutter-Messer/Haushaltsschere zuschneiden
- einfache Montage ohne Bohren, mit Magnetstreifen zum Kleben, jederzeit abnehmbar



	Maße (B x H) 100 x 120 cm	Rahmenfarbe weiß	UVP 18,99 €*
Art. Nr.	50746	4 003971 507468	
	Maße (B x H) 100 x 120 cm	Rahmenfarbe anthrazit	UVP 19,99 €*
Art. Nr.	50748	4 003971 507482	
	Maße (B x H) 120 x 120 cm	Rahmenfarbe weiß	UVP 22,99 €*
Art. Nr.	50747	4 003971 507475	
	Maße (B x H) 80 x 140 cm	Rahmenfarbe weiß	UVP 23,99 €*
Art. Nr.	50749	4 003971 507499	

* Unverbindliche Preisempfehlung in Euro, inkl. MwSt.

Insektenschutz-Fenster REFLECTION für Fenster

- Komplet-Set mit sehr flexiblen Kunststoff-Profilen
- REFLECTION-Gewebe, bietet optimalen Sonnen- und Hitzeschutz, Sichtschutz von außen und gute Durchsicht von innen
- passt hinter fast alle Rollläden, Einbautiefe nur 10 mm
- individuell kürzbar, ganz einfach mit einem Cutter-Messer/Haushaltsschere zuschneiden
- einfache Montage ohne Bohren, mit Magnetstreifen zum Kleben, jederzeit abnehmbar

	Maße (B x H) 100 x 120 cm	Rahmenfarbe weiß	UVP 29,99 €*
Art. Nr.	50742	4 003971 507420	

NEU

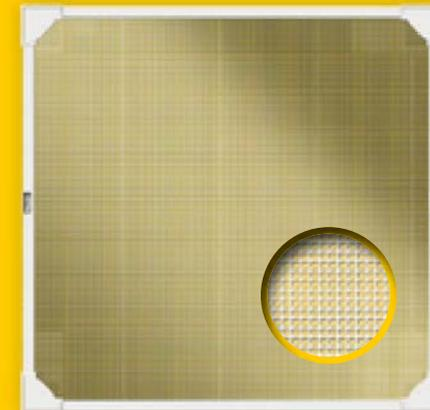

Insektenschutz-Fenster ANTI POLLEN für Fenster

- Komplet-Set mit sehr flexiblen Kunststoff-Profilen
- UV- und witterungsbeständiges ANTI POLLEN-Gewebe in Anthrazit
- passt hinter fast alle Rollläden, Einbautiefe nur 10 mm
- individuell kürzbar, ganz einfach mit einem Cutter-Messer/Haushaltsschere zuschneiden
- einfache Montage ohne Bohren, mit Magnetstreifen zum Kleben, jederzeit abnehmbar

	Maße (B x H) 100 x 120 cm	Rahmenfarbe weiß	UVP 24,99 €*
Art. Nr.	50743	4 003971 507437	

NEU

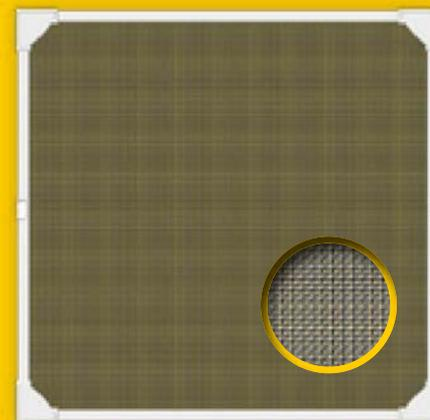

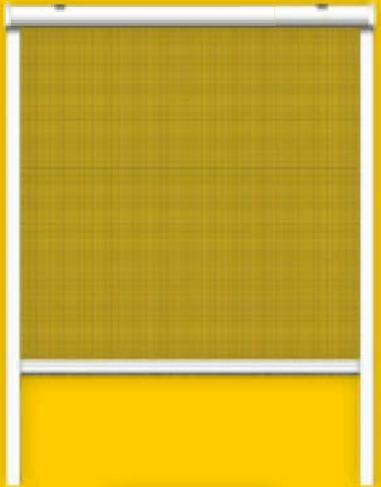

Insektenschutz-Rollo für Fenster für Fenster

- Komplet-Set, in Höhe und Breite individuell kürzbar, einfache Montage, inkl. Schrauben
- Fiberglas-Insektenschutzgewebe in Anthrazit sorgt für eine sehr gute Durchsicht
- Aluminium-Kassette und Führungsschienen mit effektiver Bürstendichtung gegen Kriechtiere

Art. Nr.	Maße (B x H x T)	Rahmenfarbe	UVP
70890	100 x 160 x 4 cm	weiß	59,99 €* 4 003971 708902
70891	100 x 160 x 4 cm	anthrazit	59,99 €* 4 003971 708919
70892	130 x 160 x 4 cm	weiß	69,99 €* 4 003971 708926
70893	130 x 160 x 4 cm	anthrazit	69,99 €* 4 003971 708933
70894	160 x 160 x 4 cm	weiß	79,99 €* 4 003971 708940
70895	160 x 160 x 4 cm	anthrazit	79,99 €* 4 003971 708957

* Unverbindliche Preisempfehlung in Euro, inkl. MwSt.

Insektenschutz-Fenster PLISSEE Für Fenster

- Komplet-Set, individuell kürzbar
- einfache Montage
- Aluminium-Profile und Führungsschienen mit effektiver Bürstendichtung
- Einbautiefe nur 24 mm
- hochwertiges Insektenschutz Polyester-Gewebe in Anthrazit
- sehr gute Licht- und Luftdurchlässigkeit
- Insektenschutz Gewebe beliebig in Höhe positionierbar

Art. Nr.	Maße (B x H x T)	Rahmenfarbe	UVP
70992	140 x 150 x 2,4 cm	weiß	119,99 €* 4 003971 709923

NEU

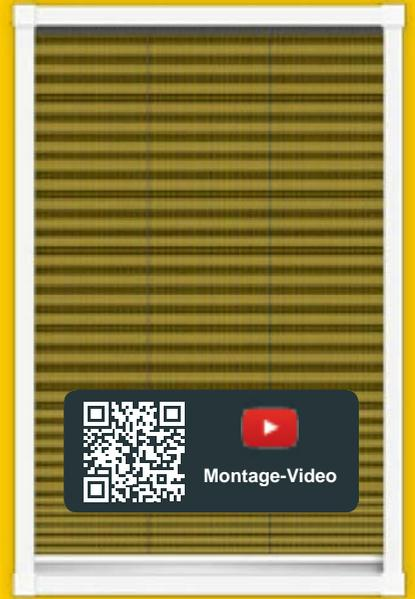

Insektenschutz-Fenster SLIDE für Fenster

- sorgt gemeinsam mit einem Rollladen für eine optimale Kombination aus Beschattung und Insektenschutz
- stabile Aluminiumprofile und hochwertiges Fiberglas-Gewebe
- einfache Montage ohne Bohren, in nur einer Minute in die Führungsschienen des Rollladens einklemmen
- in der Breite ausziehbar von 75 - 142 cm

Art. Nr.	Maße (B x H)	Rahmenfarbe	UVP
50810	142 x 50 cm	weiß	14,99 €* 4 003971 508106
50811	142 x 50 cm	anthrazit	15,99 €* 4 003971 508113

NEU

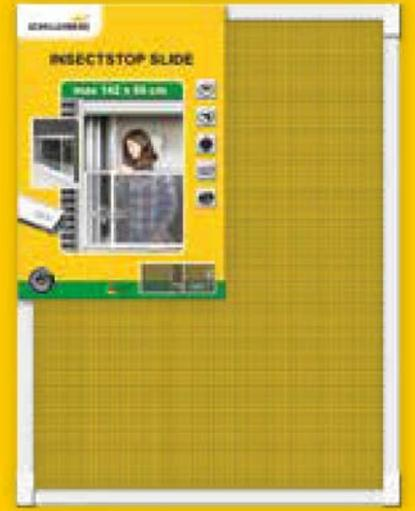

Insektenschutz

Insektenschutz



Fliegengitter ELASTIC

für Fenster

- einfache Montage ohne Bohren
- inkl. Cutter-Messer mit Befestigungshilfe und Reinigungstuch
- ideal für Fenster mit vorstehendem Wasser-schenkel oder Fensterfalz
- hochwertiges Polyamid / Dorlastan

Art. Nr.	Maße (B x H)	Gewebefarbe	UVP
51003	130 x 150 cm	weiß	9,99 €*
51009	130 x 150 cm	anthrazit	9,99 €*

Fliegengitter (inkl. Befestigungsband)

für Fenster

- Fliegengitter für Fenster
- einfache Montage ohne Bohren
 - inkl. Cutter-Messer mit Befestigungshilfe und Reinigungstuch

Art. Nr.	Maße (B x H)	Gewebefarbe	UVP
50710	100 x 100 cm	weiß	4,29 €*
50711	100 x 100 cm	anthrazit	4,29 €*
50712	100 x 130 cm	weiß	5,29 €*
50713	100 x 130 cm	anthrazit	5,29 €*
50714	130 x 150 cm	weiß	6,29 €*
50715	130 x 150 cm	anthrazit	6,29 €*
20403	150 x 180 cm	weiß	8,99 €*
20409	150 x 180 cm	anthrazit	8,99 €*

* Unverbindliche Preisempfehlung in Euro, inkl. MwSt.

Fliegengitter REFLECTION

für Fenster

- einfache Montage ohne Bohren
- inkl. Cutter-Messer mit Befestigungshilfe und Reinigungstuch
- Sichtschutz von Außen
- Sonnen- und Hitzeschutz

Art. Nr.	Maße (B x H)	Gewebefarbe	UVP
50720	130 x 150 cm	anthrazit	10,69 €*

Fliegengitter für bodentiefe Fenster

Zubehör

- inkl. Cutter-Messer mit Befestigungshilfe und Reinigungstuch
- einfache Montage ohne Bohren

Art. Nr.	Maße (B x H)	Gewebefarbe	UVP
50280	130 x 230 cm	weiß	9,99 €*
50281	130 x 230 cm	anthrazit	9,99 €*

NEU

NEU

Fliegengitter MAXI

Zubehör

- für den individuellen Zuschnitt, ohne Befestigungsband

Art. Nr.	Maße (B x H)	Gewebefarbe	UVP
50324	150 x 300 cm	weiß	9,99 €*
50325	150 x 300 cm	anthrazit	9,99 €*

* Unverbindliche Preisempfehlung in Euro, inkl. MwSt.



Für Dachfenster

Erfrischend luftig, gut geschützt

Gerade unter dem Dach liegen die Temperaturen meist etwas höher als im übrigen Gebäude. Für frische Luft am Tag und erfrischende Kühle bei Nacht – ohne den lästigen Besuch von Insekten – haben wir den passenden und wirksamen Insektenschutz parat.



Insektenschutz- und Verdunkelungs-Plissee

für Dachfenster

- Komplett-Set für Dachfenster, individuell kürzbar, einfache Montage
- hochwertiges Insektenschutz-Gewebe in Anthrazit für gute Licht- und Luftdurchlässigkeit
- Aluminium-Profile und -Führungsschienen mit effektiver Bürstendichtung
- Insektenschutz- und Verdunkelungsgewebe in der Höhe beliebig positionierbar
- Einbautiefe nur 24 mm

	Maße (B x H x T) 114 x 160 x 2,4 cm	Rahmenfarbe weiß	UVP 159,99 €*
Art. Nr.	70990		4 003971 709909

Insektenschutz-Plissee

für Dachfenster

- Komplett-Set für Dachfenster, individuell kürzbar, einfache Montage
- hochwertiges Insektenschutz-Gewebe in Anthrazit für gute Licht- und Luftdurchlässigkeit
- Aluminium-Profile und -Führungsschienen mit effektiver Bürstendichtung
- Einbautiefe nur 24 mm

	Maße (B x H x T) 114 x 160 x 2,4 cm	Rahmenfarbe weiß	UVP 99,99 €*
Art. Nr.	70991		4 003971 709916

* Unverbindliche Preisempfehlung in Euro, inkl. MwSt.

Insektenschutz-Dachfenster MAGNETIC für Dachfenster

- Komplett-Set mit sehr flexiblen Kunststoff-Profilen
- UV- und witterungsbeständiges Fiberglasgewebe in Anthrazit für gute Durchsicht
- individuell kürzbar, ganz einfach mit einem Cutter-Messer oder einer Haushaltsschere zuschneiden
- einfache Befestigung mit Magnetstreifen zum Kleben, jederzeit abnehmbar
- einfache Montage ohne Bohren

	Maße (B x H) 80 x 140 cm	Rahmenfarbe weiß	UVP 23,99 €*
Art. Nr.	50749		4 003971 507499

Fliegengitter

für Dachfenster

- mit Reißverschluss zum Durchgreifen
- einfache Montage ohne Bohren
- inkl. Cutter-Messer mit Befestigungshilfe und Reinigungstuch

	Maße (B x H) 150 x 180 cm	Gewebefarbe weiß	UVP 9,99 €*
Art. Nr.	50328		4 003971 503286

	Maße (B x H) 150 x 180 cm	Gewebefarbe anthrazit	UVP 9,99 €*
Art. Nr.	50329		4 003971 503293

* Unverbindliche Preisempfehlung in Euro, inkl. MwSt.



Insektenschutz / Türen

Dezente Türsteher fürs Zuhause

Mit dem offenen Zugang zum Balkon oder auf die Terrasse öffnen sich neue Räume zum Genießen. Damit die große Freiheit nicht von Mücke, Fliege, Wespe und Co. getrübt wird, gibt es unsere einfach einsetzbaren Ideen zum Insektenschutz – von robusten Lösungen aus Aluminium im schönen Design bis hin zum praktischen Vorhang in verschiedenen Varianten. So bleiben tierische Stressmacher wirkungsvoll draußen.



Beispiel:
Insektenschutz-Tür PREMIUM



Insektenschutz-Tür PREMIUM

für Türen

- Aluminium-Rahmenprofil
- passt hinter die meisten Rollläden
- umlaufende Bürstendichtung gegen Kriechtiere
- individuell kürzbar
- inklusive Cutter-Messer für exakten Gewebezuschnitt
- inklusive stabilem Stoßblech
- Einbautiefe nur 18 mm
- Eckverbinder verdecken Schnittkanten, mit integrierten starken Magneten für sicheren Türverschluss
- hochwertiges KLARSICHT-Fiberglasgewebe in Anthrazit für perfekte Durchsicht und optimierte Luftdurchlässigkeit
- Profilgröße 30 x 11 mm mit optimierter Profilgeometrie für besonders hohe Stabilität, höhere Gewebespannung und sehr geringe Profilbiegung
- 3 Scharniere (Art. Nr. 70066 / 70067) bzw. 4 Scharniere (Art. Nr. 70064 / 70065) mit integrierten automatischen Türschließern
- ergonomische Griffe
- 10 Jahre Garantie

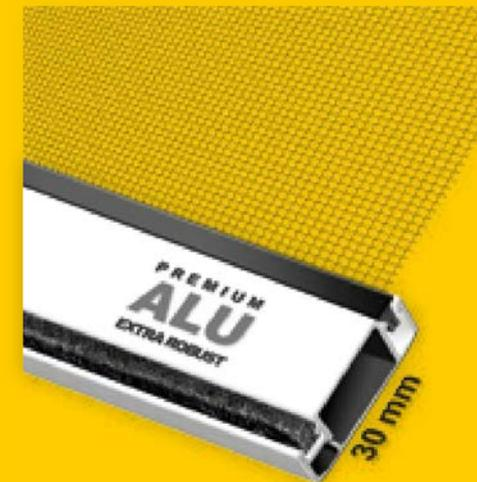

Art. Nr.	Maße (B x H x T)	Rahmenfarbe	UVP
70064	120 x 240 x 1,8 cm	weiß	149,99 €*
70065	120 x 240 x 1,8 cm	anthrazit	149,99 €*
70066	100 x 215 x 1,8 cm	weiß	99,99 €*
70067	100 x 215 x 1,8 cm	anthrazit	99,99 €*



* Unverbindliche Preisempfehlung in Euro, inkl. MwSt.

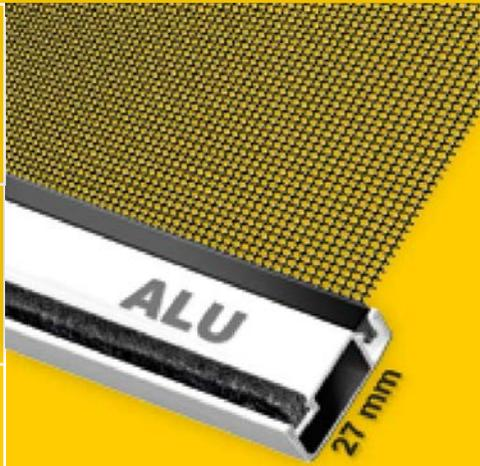

**Insektenschutz-Tür PLUS
für Türen**

- Aluminium-Rahmenprofil, Maße 27 x 9 mm
- passt hinter die meisten Rollläden, Einbautiefe nur 17 mm
- umlaufende Bürstendichtung gegen Kriechtiere
- individuell kürzbar
- inklusive Cutter-Messer für Gewebezuschnitt
- inklusive stabilem Stoßblech
- Eckverbinder verdecken Schnittkanten, hochwertiges Fiberglasgewebe in Anthrazit für optimale Durchsicht
- 3 Scharniere mit integrierten automatischen Türschließern
- 5 Jahre Garantie

Maße (B x H x T) 100 x 210 x 1,7 cm	Farbe weiß	UVP 69,99 €* 4
--	---------------	----------------------

Art. Nr. 70052		4 003971 700524
-----------------------	--	-----------------

Maße (B x H x T) 100 x 210 x 1,7 cm	Farbe anthrazit	UVP 69,99 €* 4
--	--------------------	----------------------

Art. Nr. 70053		4 003971 700531
-----------------------	--	-----------------

**Montagerahmen
für Insektenschutz-Türen**

- für Insektenschutz-Türen PLUS / PREMIUM, einfache Montage ohne Bohren
- keine Beschädigung von Türrahmen und Außenputz
- ideal für Mietwohnungen
- einfach in die Mauerlaibung einklemmen, mit höhenverstellbarer Feinjustierung
- geeignet für die Montage vor dem Rollladen
- Aluminium-Profile individuell kürzbar

Maße (B x H x T) 125 x 245 x 2,5 cm	Rahmenfarbe weiß	UVP 79,99 €* 4
--	---------------------	----------------------

Art. Nr. 50756		4 003971 507567
-----------------------	--	-----------------

Maße (B x H x T) 125 x 245 x 2,5 cm	Rahmenfarbe anthrazit	UVP 79,99 €* 4
--	--------------------------	----------------------

Art. Nr. 50757		4 003971 507574
-----------------------	--	-----------------

* Unverbindliche Preisempfehlung in Euro, inkl. MwSt.

**Insektenschutz-Rollo
für Türen**

- Komplett-Set, in Höhe und Breite individuell kürzbar
- einfache Montage in der Türleibung, inkl. Schrauben
- Fiberglas-Insektenschutzgewebe in Anthrazit für gute Licht- und Luftdurchlässigkeit
- langlebige Aluminium-Kassette und Führungsschienen mit effektiver Bürstendichtung gegen Kriechtiere
- besonders geeignet für Türen mit häufiger Nutzung, Rollo-Tür kann bei Bedarf auch mit einem Handgriff dauerhaft geöffnet werden
- rechts- oder linksseitige Öffnungsmöglichkeit

Maße (B x H x T) 160 x 225 x 4,4 cm	Rahmenfarbe weiß	UVP 119,99 €* 4
--	---------------------	-----------------------

Art. Nr. 70896		4 003971 708964
-----------------------	--	-----------------

Maße (B x H x T) 160 x 225 x 4,4 cm	Rahmenfarbe anthrazit	UVP 119,99 €* 4
--	--------------------------	-----------------------

Art. Nr. 70897		4 003971 708971
-----------------------	--	-----------------

* Unverbindliche Preisempfehlung in Euro, inkl. MwSt.

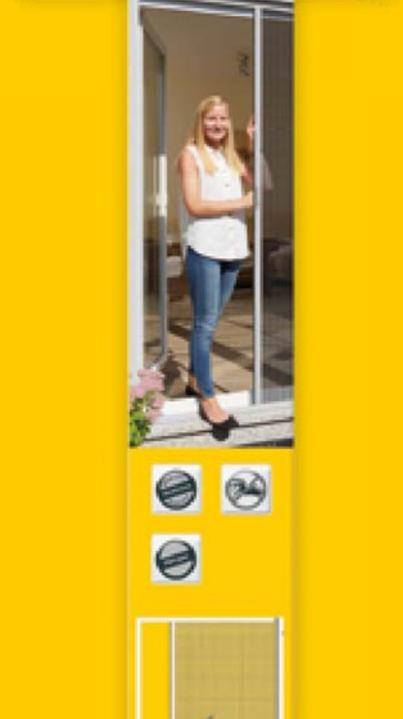
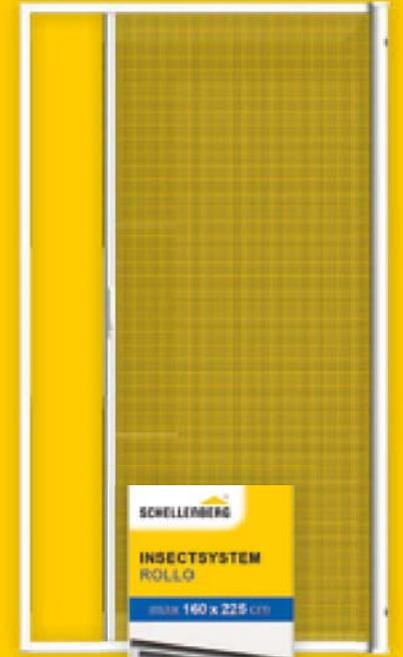



Insektenschutz-Schiebetür PREMIUM für Türen

- Aluminium-Rahmenprofil
- barrierefreier Zugang möglich
- umlaufende Bürstendichtung gegen Kriechtiere
- individuell kürzbar
- Eckverbinder verdecken Schnittkanten, mit integriertem starken Magnet für sicheren Türverschluss
- hochwertiges KLARSICHT-Fiberglasgewebe in Anthrazit für perfekte Durchsicht und optimierte Luftdurchlässigkeit
- inklusive Cutter-Messer für exakten Gewebeszuschnitt
- besonders leichtgängige Gleiter in oberer Führungsschiene
- Einbautiefe nur 18 mm
- Profil 30 x 11 mm mit optimierter Profilgeometrie für besonders hohe Stabilität, höhere Gewebespannung und sehr geringe Profilbiegung
- ergonomische Griffe

	Maße (B x H x T) 120 x 240 x 1,8 cm	Rahmenfarbe weiß	UVP 159,99 €*
Art. Nr.	70072	4 003971 700722	
	Maße (B x H x T) 120 x 240 x 1,8 cm	Rahmenfarbe anthrazit	UVP 159,99 €*
Art. Nr.	70073	4 003971 700739	

* Unverbindliche Preisempfehlung in Euro, inkl. MwSt.

Insektenschutz-PLISSEE für Türen

- Komplett-Set, ideal bei engen Platzverhältnissen im Türöffnungsbereich
- individuell kürzbar, einfache Montage
- Klebe- oder Schraubmontage, rechts- oder linksseitige Öffnungsmöglichkeit
- Insektenschutz-Gewebe beliebig positionierbar, Einbautiefe nur 25 mm
- Aluminium-Profile und Führungsschienen mit effektiver Bürstendichtung
- hochwertiges Insektenschutz Polyester-Gewebe in Anthrazit
- sehr gute Licht- und Luftdurchlässigkeit
- Besonders geeignet für Türen mit häufiger Nutzung, Plissee-Tür kann bei Bedarf auch mit einem Handgriff dauerhaft geöffnet und beliebig positioniert werden

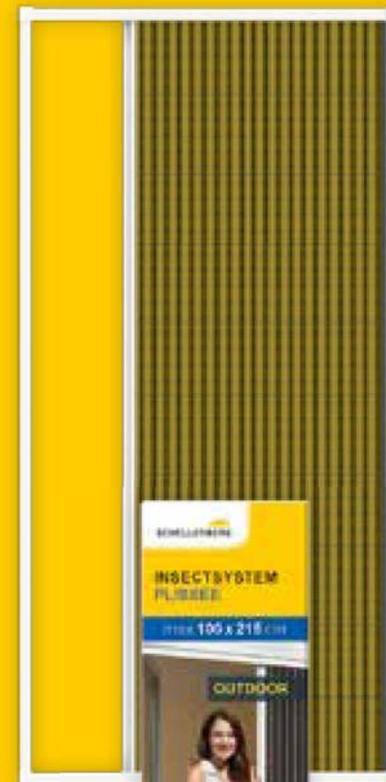

	Maße (B x H x T) 100 x 215 x 25 cm	Rahmenfarbe weiß	UVP 129,99 €*
Art. Nr.	70993	4 003971 709930	

* Unverbindliche Preisempfehlung in Euro, inkl. MwSt.

NEU



Montage-Video



**Insektenschutz-Vorhang PREMIUM
für Türen**

- für Balkon- und Terrassentüren
- einfache Montage ohne Bohren
- komfortables Seilzugsystem für einhändiges Auf- und Zuziehen
- Verschieben der Lamellen ermöglicht freien Durchgang links- oder rechtsseitig
- 4** bzw. 5*** hochwertige Fiberglas-Lamellen, inkl. stabilen Gewichten
- passt hinter die meisten Rollläden, jederzeit abnehmbar

<i>Maße (B x H x T)</i> 95 x 220 x 1,7 cm	<i>Farbe</i> anthrazit	<i>UVP</i> 31,99 €* <small>inkl. MwSt.</small>
--	---------------------------	--

<i>Art. Nr.</i> 50662**	
4 003971 506621	

<i>Maße (B x H x T)</i> 115 x 250 x 1,7 cm	<i>Farbe</i> anthrazit	<i>UVP</i> 41,99 €* <small>inkl. MwSt.</small>
---	---------------------------	--

<i>Art. Nr.</i> 50663***	
4 003971 506638	

**Insektenschutz-Vorhang MAGNETIC
für Türen**

- für Balkon- und Terrassentüren
- Befestigung mit Klett-/Flauschband, ohne Bohren
- Magnetblock und durchgehendes Magnetband schließen den Vorhang automatisch
- passt hinter die meisten Rollläden, jederzeit abnehmbar, individuell kürzbar
- zur Montage von innen oder außen
- 2 Polyester-Lamellen, UV-stabilisiert, waschbar bis 30°C
- inkl. Cutter-Messer mit Befestigungshilfe

<i>Maße (B x H x T)</i> 90 x 210 x 1,1 cm	<i>Farbe</i> anthrazit	<i>UVP</i> 12,99 €* <small>inkl. MwSt.</small>
--	---------------------------	--

<i>Art. Nr.</i> 50642	
4 003971 506423	

<i>Maße (B x H x T)</i> 120 x 240 x 1,1 cm	<i>Farbe</i> anthrazit	<i>UVP</i> 18,99 €* <small>inkl. MwSt.</small>
---	---------------------------	--

<i>Art. Nr.</i> 50643	
4 003971 506430	

* Unverbindliche Preisempfehlung in Euro, inkl. MwSt.

**Insektenschutz-Vorhang TELESCOPE
für Türen**

- für Balkon- und Terrassentüren
- einfache Montage ohne Bohren
- Komplett-Set, zu 90 % vormontiert
- komfortable Klettbefestigung, jederzeit abnehmbar
- alternativ mit Clipsen zu befestigen
- mit 3**/4*** überlappenden, hochwertigen Fiberglas-Lamellen
- Art. Nr.: 50655 mit Polyester-Lamellen mit Randverstärkung in Anthrazit, inkl. stabilen Gewichten
- Schienen einfach auf 70-95 cm**/ 105-130 cm*** ausziehbar, kein Zuschnitt notwendig
- Lamellen in der Höhe individuell kürzbar

<i>Maße (B x H x T)</i> 95 x 220 x 1,6 cm	<i>Farbe</i> anthrazit	<i>UVP</i> 21,99 €* <small>inkl. MwSt.</small>
--	---------------------------	--

<i>Art. Nr.</i> 50653**	
4 003971 506539	

<i>Maße (B x H x T)</i> 130 x 250 x 1,6 cm	<i>Farbe</i> anthrazit	<i>UVP</i> 27,99 €* <small>inkl. MwSt.</small>
---	---------------------------	--

<i>Art. Nr.</i> 50654***	
4 003971 506546	

<i>Maße (B x H x T)</i> 95 x 220 x 1,6 cm	<i>Farbe</i> anthrazit	<i>UVP</i> 14,99 €* <small>inkl. MwSt.</small>
--	---------------------------	--

<i>Art. Nr.</i> 50655**	
4 003971 506553	

* Unverbindliche Preisempfehlung in Euro, inkl. MwSt.



Leicht gemacht



Insektenschutz-Vorhang STANDARD für Türen

- für Balkon- und Terrassentüren
- passt hinter die meisten Rollläden
- einfache Montage ohne Bohren
- mit 4 überlappenden Polyester-Lamellen
- inklusive Klemmleiste und Gewichten
- Insektenschutz-Vorhang in der Breite und Höhe individuell kürzbar

Maße (B x H) 100 x 220 cm	Gewebefarbe anthrazit	UVP 12,99 €*
Art. Nr. 50629	4 003971 506294	

Fliegengitter für Türen

- inkl. Befestigungsband und Gewichten
- einfache Montage ohne Bohren
- 2 überlappende Polyester-Lamellen

Maße (B x H) 140 x 240 cm	Gewebefarbe weiß	UVP 9,99 €*
Art. Nr. 20503	4 003971 205036	
Maße (B x H) 140 x 240 cm	Gewebefarbe anthrazit	UVP 9,99 €*
Art. Nr. 20509	4 003971 205098	

* Unverbindliche Preisempfehlung in Euro, inkl. MwSt.



Die Montage unserer Insektenschutzprodukte ist einfacher als man denkt – und macht Spaß!



Eckverbinder-Set PREMIUM
für Fenster und Türen

- für Insektenschutz-Fenster und -Türen PREMIUM
- für Profirmaß 30 x 11 mm
- Eckverbinder verdecken Schnittkanten, integrierte Einhängefedern aus Edelstahl

Inhalt:

- 4x Eckverbinder
- 2x Keder-Griff-Laschen
- 4x Einhängefedern
- 8x Schrauben

	für Profirmaß 30 x 11 mm	Farbe weiß	UVP 11,99 €* <small>inkl. MwSt.</small>
Art. Nr.	70102		4 003971 701026
	für Profirmaß 30 x 11 mm	Farbe anthrazit	UVP 11,99 €* <small>inkl. MwSt.</small>
Art. Nr.	70103		4 003971 701033

Eckverbinder-Set PLUS
für Fenster und Türen

- für Insektenschutz-Fenster und -Türen PLUS
- für Profirmaß 27 x 9 mm
- Eckverbinder verdecken Schnittkanten, integrierte Einhängefedern aus Edelstahl

Inhalt:

- 4x Eckverbinder
- 2x Keder-Griff-Laschen
- 4x Einhängefedern

	für Profirmaß 27 x 9 mm	Farbe weiß	UVP 9,99 €* <small>inkl. MwSt.</small>
Art. Nr.	70104		4 003971 701040
	für Profirmaß 27 x 9 mm	Farbe anthrazit	UVP 9,99 €* <small>inkl. MwSt.</small>
Art. Nr.	70105		4 003971 701057

* Unverbindliche Preisempfehlung in Euro, inkl. MwSt.

Einhänge-Federn
für Fenster und Türen

- für Insektenschutz-Fenster PREMIUM/PLUS
- aus Edelstahl
- mit variablem Tiefenmaß

Inhalt:

- 4x Eihängefedern

	Tiefenmaß 10 - 45 mm	Farbe silber	UVP 5,99 €* <small>inkl. MwSt.</small>
Art. Nr.	70106		4 003971 701064

Scharnier PREMIUM / PLUS
für Fenster und Türen

- für Insektenschutz-Fenster und -Türen PREMIUM/PLUS
- Scharnier mit integriertem automatischen Türschließer

Inhalt:

- 1x Scharnier
- 6x Schrauben

		Farbe weiß	UVP 6,99 €* <small>inkl. MwSt.</small>
Art. Nr.	70100		4 003971 701002
		Farbe anthrazit	UVP 6,99 €* <small>inkl. MwSt.</small>
Art. Nr.	70101		4 003971 701019

* Unverbindliche Preisempfehlung in Euro, inkl. MwSt.



Hauszitat – wenn Häuser sprechen könnten:

 ★★★★★ **Edelstahl**

Meine neuen Eihänge-Federn aus Edelstahl für den Insektenschutzrahmen haben endlich eine gute Qualität.





Minirolle Fiberglas

Zubehör

- UV-beständig
- hohe Reiß- und Durchstoßfestigkeit, franst nicht aus, optimale Licht- und Luftdurchlässigkeit
- geeignet für Insektenschutz-Rahmensysteme

Maße (B x H) 100 x 120 cm	Gewebefarbe weiß	UVP 7,99 €*
------------------------------	---------------------	----------------

Art. Nr. 57203		
	4 003971 572039	

Maße (B x H) 100 x 120 cm	Gewebefarbe anthrazit	UVP 7,99 €*
------------------------------	--------------------------	----------------

Art. Nr. 57209		
	4 003971 572091	

Maße (B x H) 100 x 250 cm	Gewebefarbe anthrazit	UVP 12,99 €*
------------------------------	--------------------------	-----------------

Art. Nr. 57109		
	4 003971 571094	

Maße (B x H) 140 x 150 cm	Gewebefarbe anthrazit	UVP 11,99 €*
------------------------------	--------------------------	-----------------

Art. Nr. 57709		
	4 003971 577096	

Maße (B x H) 140 x 250 cm	Gewebefarbe weiß	UVP 21,99 €*
------------------------------	---------------------	-----------------

Art. Nr. 57503		
	4 003971 575030	

Maße (B x H) 140 x 250 cm	Gewebefarbe anthrazit	UVP 21,99 €*
------------------------------	--------------------------	-----------------

Art. Nr. 57509		
	4 003971 575092	

Minirolle Fiberglas KLARSICHT

Zubehör

- nahezu unsichtbares Gewebe, UV-beständig
- bis zu 40 % höhere Lichtdurchlässigkeit und bis zu 30 % spürbar höhere Luftdurchlässigkeit als normales Fiberglasgewebe
- hohe Reiß- und Durchstoßfestigkeit
- geeignet für Insektenschutz-Rahmensysteme

Maße (B x H) 140 x 250 cm	Gewebefarbe anthrazit	UVP 25,99 €*
------------------------------	--------------------------	-----------------

Art. Nr. 57508		
	4 003971 575085	

Minirolle ANTI POLLEN

Zubehör

- hochwertiges Pollen- und Insektenschutzgewebe, besonders für Allergiker geeignet
- vielseitig einsetzbar, individuell kürzbar, sehr gute Durchsicht
- UV- und farbbeständig, reißfest

Maße (B x H) 140 x 150 cm	Gewebefarbe anthrazit	UVP 19,99 €*
------------------------------	--------------------------	-----------------

Art. Nr. 50721		
	4 003971 507215	

NEU



Minirolle Aluminium

Zubehör

- Aluminiumgewebe
- UV- und witterungsbeständig
- hohe Reiß- und Durchstoßfestigkeit, franst nicht aus

Maße (B x H) 100 x 120 cm	Gewebefarbe natur	UVP 11,29 €*
------------------------------	----------------------	-----------------

Art. Nr. 58200		
	4 003971 582007	

Maße (B x H) 100 x 250 cm	Gewebefarbe natur	UVP 18,99 €*
------------------------------	----------------------	-----------------

Art. Nr. 58100		
	4 003971 581000	

Minirolle MAX PROTECT

Zubehör

- 7-fach stärker als herkömmliches Fiberglasgewebe
- widerstandsfähig gegen Krallen von Katzen und Hunden
- UV- und witterungsbeständig

Maße (B x H) 120 x 150 cm	Gewebefarbe anthrazit	UVP 29,99 €*
------------------------------	--------------------------	-----------------

Art. Nr. 57809		
	4 003971 578093	

* Unverbindliche Preisempfehlung in Euro, inkl. MwSt.

* Unverbindliche Preisempfehlung in Euro, inkl. MwSt.



Maße (B x L)	Gewebefarbe	UVP/Lfm
1,0 x 30 m	grau	6,19 €*
Art. Nr. 55202		
1,0 x 30 m	weiß	6,19 €*
Art. Nr. 55203		
1,0 x 30 m	anthrazit	6,19 €*
Art. Nr. 55209		
1,2 x 30 m	grau	7,39 €*
Art. Nr. 55302		
1,2 x 30 m	weiß	7,39 €*
Art. Nr. 55303		
1,2 x 30 m	anthrazit	7,39 €*
Art. Nr. 55309		

Großrolle Fiberglas

Zubehör

- UV-beständig
- hohe Reiß- und Durchstoßfestigkeit, frast nicht aus
- optimale Licht- und Luftdurchlässigkeit
- geeignet für Insektenschutz-Rahmensysteme

Maße (B x L)	Gewebefarbe	UVP/Lfm
0,6 x 30 m	grau	3,59 €*
Art. Nr. 55002		
0,6 x 30 m	weiß	3,59 €*
Art. Nr. 55003		
0,6 x 30 m	anthrazit	3,59 €*
Art. Nr. 55009		

* Unverbindliche Preisempfehlung in Euro, inkl. MwSt.

Großrolle Aluminium

Zubehör

- Aluminiumgewebe
- UV- und witterungsbeständig
- hohe Reiß- und Durchstoßfestigkeit, frast nicht aus

Maße (B x L)	Gewebefarbe	UVP/Lfm
0,6 x 30 m	natur	4,99 €*
Art. Nr. 55800		
1,0 x 30 m	natur	8,19 €*
Art. Nr. 56000		
1,2 x 30 m	natur	10,19 €*
Art. Nr. 56100		

Großrolle Fiberglas KLARSICHT

Zubehör

- nahezu unsichtbares Gewebe, UV-beständig
- bis zu 40 % höhere Lichtdurchlässigkeit und bis zu 30 % spürbar höhere Luftdurchlässigkeit als normales Fiberglasgewebe
- hohe Reiß- und Durchstoßfestigkeit
- geeignet für Insektenschutz-Rahmensysteme

Maße (B x L)	Gewebefarbe	UVP/Lfm
1,2 x 30 m	anthrazit	8,99 €*
Art. Nr. 55308		

* Unverbindliche Preisempfehlung in Euro, inkl. MwSt.

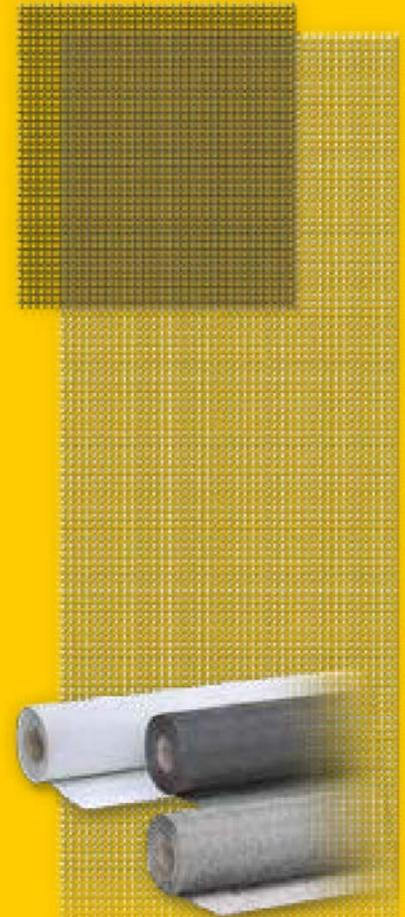

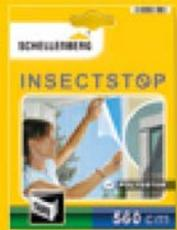

NEU

Befestigungsband für Fenster und Türen

- zur Befestigung von Polyester-, Fiberglas- und Aluminiumgewebe
- selbstklebend
- zur Montage von innen

Maße (L) 5,6 m	Farbe weiß	UVP 8,49 €* <small>inkl. MwSt.</small>
Art. Nr. 50028		

Befestigungsband für Fenster und Türen

- zur Befestigung von Polyestergerewebe
- selbstklebend
- zur Montage von innen

Maße (L) 5,6 m	Farbe transparent	UVP 3,29 €* <small>inkl. MwSt.</small>
Art. Nr. 10400		

Abdeckhaube Zubehör

- für Lebensmittel
- hält Insekten von Ihren Lebensmitteln fern
- jederzeit zusammenfaltbar, somit platzsparende Aufbewahrung möglich
- einfach aufrollen, Produkt ist sofort einsatzbereit

Maße (B x H x T) 35 x 35 x 25 cm	Farbe weiß	UVP 2,49 €* <small>inkl. MwSt.</small>
Art. Nr. 50780		

* Unverbindliche Preisempfehlung in Euro, inkl. MwSt.

Magnet Reparatur-Set Zubehör

- zur Reparatur von defektem Polyester-, Fiberglas- und Aluminiumgewebe in Insektenschutz-Rahmensystemen
- sehr leichte Montage
- kein Austausch des gesamten Gewebes notwendig

Maße (B x H) 98 x 175 mm	Farbe anthrazit	UVP 5,99 €* <small>inkl. MwSt.</small>
Art. Nr. 50777		

Fiberglas-Pflaster Zubehör

- zur Reparatur von defektem Fiberglasgewebe in Insektenschutz-Rahmensystemen
- sehr einfache Montage
- kein Austausch des gesamten Gewebes notwendig

Maße (B x L) 5 x 100 cm	Farbe anthrazit	UVP 4,99 €* <small>inkl. MwSt.</small>
Art. Nr. 57000		

Keder Reparatur-Set Zubehör

- zur Befestigung und Instandsetzung von defektem Insektenschutzgewebe in Aluminium-Rahmensystemen
- inkl. Kederwerkzeug

Maße (L) 5,6 m	Farbe schwarz	UVP 7,99 €* <small>inkl. MwSt.</small>
Art. Nr. 70107		

* Unverbindliche Preisempfehlung in Euro, inkl. MwSt.



Für den Lichtschacht

Einfach eine saubere Lösung

Mit der Zeit werden Lichtschächte zu einer unschönen, dreckigen und ärgerlichen Angelegenheit. Vor allem dann, wenn es an das Reinigen geht.

Statt dem Griff in wild wuchernde Spinnennetze, Schmutz, Laub und Ungeziefer, wird der Lichtschacht mit der richtigen Abdeckung, zu einer sauberen Sache. Mit den vielseitigen Varianten findet sich die passende Lösung gegen Schmutz und lästige Reinigungsaktionen.

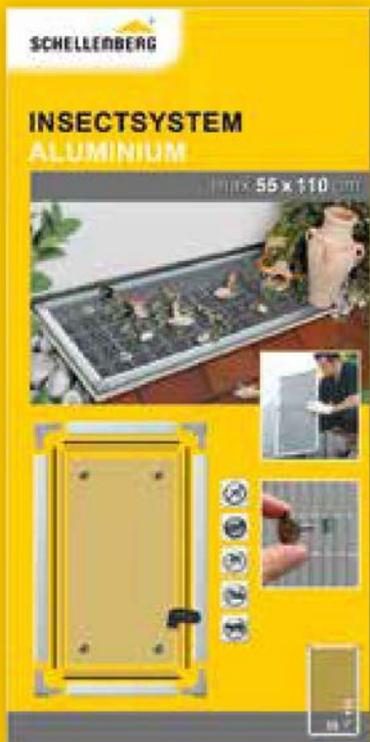

Sauberer Lichtschacht

Zubehör

- Abdeckrahmen für Licht- und Kellerschächte, mit eloxierten Aluminiumprofilen, inklusive Befestigungsmaterial
- hochwertiges Aluminium-Streckgitter
- umlaufende Bürstendichtung gegen Kriechtiere
- gegen Ungeziefer, Laub und Schmutz durch Rasenmähen
- trittfest und witterungsbeständig, licht- und luftdurchlässig
- schnelle Montage, individuell kürzbar, jederzeit abnehmbar

	Maße (B x T) 110 x 55 cm	Rahmenfarbe silber	UVP 34,99 €*
Art. Nr.	50364		

Sauberer Lichtschacht TELESCOPE

Zubehör

- Abdeckrahmen für Licht- und Kellerschächte, mit Aluminiumprofilen, inklusive Befestigungsmaterial
- hochwertiges Aluminium-Gewebe
- umlaufende Bürstendichtung gegen Kriechtiere
- gegen Ungeziefer, Laub und Schmutz durch Rasenmähen
- trittfest und witterungsbeständig, licht- und luftdurchlässig
- besonders einfache Montage, individuell kürzbar, jederzeit abnehmbar
- ohne Sägen montierbar

	Maße (B x T) min. 37 x 67 cm max. 60 x 120 cm	Rahmenfarbe grau	UVP 59,99 €*
Art. Nr.	50365		



NEU

Sauberer Lichtschacht

Zubehör

- langlebiges Edelstahlgewebe, Art. Nr. 50356
- korrosionsbeständiges Aluminiumgewebe, Art. Nr. 50355
- hochwertiges Fiberglasgewebe, Art. Nr. 50350

	Maße (B x T) 125 x 50 cm	Gewebefarbe natur	UVP 19,99 €*
Art. Nr.	50356		

	Maße (B x T) 125 x 50 cm	Gewebefarbe natur	UVP 9,99 €*
Art. Nr.	50355		

	Maße (B x T) 125 x 50 cm	Gewebefarbe anthrazit	UVP 6,99 €*
Art. Nr.	50350		



Insektenschutz

Insektenschutz

* Unverbindliche Preisempfehlung in Euro, inkl. MwSt.

* Unverbindliche Preisempfehlung in Euro, inkl. MwSt.

Fürs Schlafzimmer

Ungestörter Schlaf für die Erholung.

Schnell über dem Bett montiert, tragen unsere Moskitonetze zur erholsamen Ruhe und zum Schnulz vor nächtlichen Plagegeistern bei.



Moskito-Netz PLUS

Zubehör

- für Einzel- und Doppelbetten, Komplett-Set
- einfache Montage über dem Bett
- sicherer Schutz vor Insekten, auch im Schlaf
- 100 % Polyester, waschbar bis 30° C UV-beständig
- Gewebe weiß, mit grauem Saum
- mit Metallring, Schraubhaken und Haken zur Klebefestigung

Maße (U x H)
12 x 2,5 m

Farbe
weiß / grau

UVP
21,99 €*
Art. Nr. **50311**



Moskito-Netz STANDARD

Zubehör

- für Einzelbetten, Komplett-Set
- einfache Montage über dem Bett
- sicherer Schutz vor Insekten, auch im Schlaf
- 100 % Polyester, waschbar bis 30° C, UV-beständig
- Gewebe weiß
- mit Metallring und Schraubhaken

Maße (U x H)
8,5 x 2 m

Farbe
weiß

UVP
11,99 €*
Art. Nr. **50310**

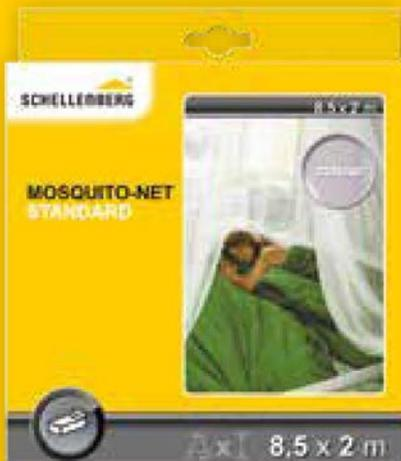

Vogelabwehr-Set PLUS

Zubehör

- gegen Vögel und lästige Bekotung
- kürzbar und jederzeit wieder abnehmbar
- schnelle und einfache Montage durch selbstklebendes Befestigungsband oder mittels Schrauben
- witterungsbeständig
- sehr hohe Transparenz, kaum sichtbar
- hohe Abschreckungswirkung aufgrund der langen Spieße
- beliebig erweiterbar
- Spieße sind aus hochwertigem, rostfreiem Edelstahl gefertigt

Maße (B x H)
2,2 x 250 cm

Farbe
transparent

UVP
19,99 €*
Art. Nr. **50779**



NEU

Vogelabwehr-Set STANDARD

Zubehör

- gegen Vögel und lästige Bekotung
- kürzbar und jederzeit wieder abnehmbar
- trittfest und witterungsbeständig
- hohe Transparenz, kaum sichtbar
- schnelle und einfache Montage durch selbstklebendes Befestigungsband oder mittels Schrauben
- beliebig erweiterbar

Maße (B x H)
4,3 x 196 cm

Farbe
transparent

UVP
9,99 €*
Art. Nr. **50778**



NEU

Zur Vogelabwehr

Absolutes Landeverbot

Damit Dach, Balkon, Fensterbank, Zaun, Fassaden und Co. sauber bleiben, steht die starke Abwehr mit unseren Spike-Sets – kaum sichtbar, individuell anpassbar, jederzeit abnehmbar und witterungsbeständig. Die Abwehr-Sets schrecken Vögel und Katzen wirkungsvoll ab und verhindern so, dass sie sich gar nicht erst niederlassen.



Service

Deutschlandweiter Montage-Service,
weitere Länder in Vorbereitung!

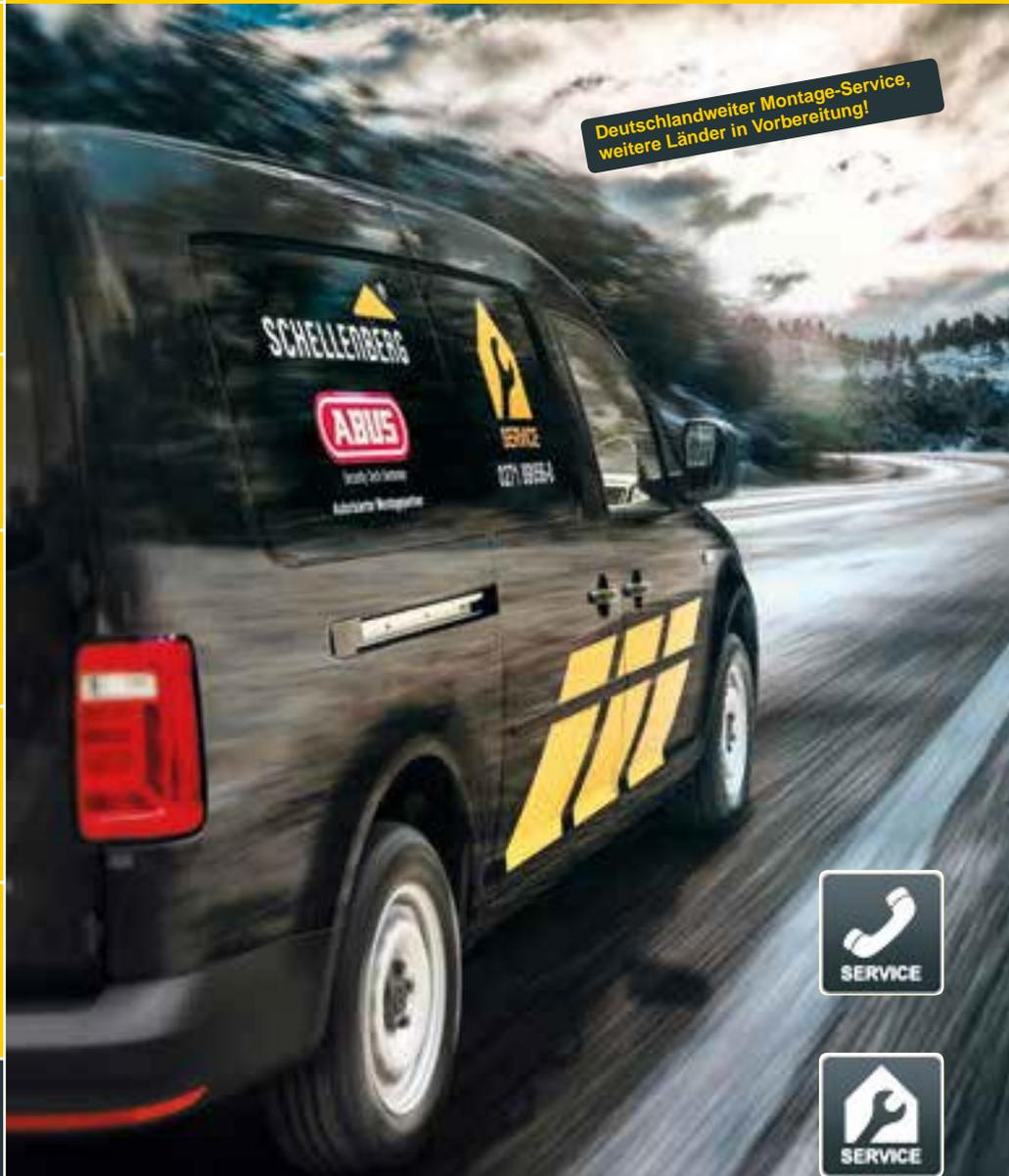

Kunden-Service

Mit Rat und Tat, von technischen Tipps bis zur fachgerechten Montage

Zu guten Produkten gehört für uns ein guter Service einfach dazu. Damit liefern wir für bessere Ergebnisse die richtigen Antworten und Lösungen. Das gilt natürlich für all die Heimwerker, die mit unseren vielseitigen Schellenberg-Lösungen ihr Zuhause komfortabler, schöner und smarter machen. Und das gilt selbstverständlich ebenso für unsere professionellen Partner in Bau- und Fachmärkten.

Einfach unseren Kunden-Service fragen

Welches Produkt ist das passende? Wie messe ich richtig? Auf alle möglichen Fragen, die sich etwa bei der Auswahl, dem Einbau oder beim Austausch stellen, findet unser Kunden-Service die richtigen Antworten.

Dafür sind wir doch gerne da:

- bei der Kaufentscheidung beratend unterstützen
- Handelspartner in der Nähe finden
- Fragen zur Montage oder dem Einbau klären
- technisch passende Zusatzprodukte finden
- Ersatzteile bei Verlust zusenden
- Montageanleitungen bereitstellen

Kostenlos, aber im Bedarfsfall unbezahlbar:

- über WhatsApp: +49 (0)175 7119661
Mo. - Fr. 08:00 - 16:00 Uhr
- telefonisch unter +49 (0)271 89056 -444
Mo. - Fr. 07.30 - 21:00 Uhr
Sa. 08:00 - 14:00 Uhr
- E-Mail: service@schellenberg.de

Hauszeit – wenn Häuser sprechen könnten:

★★★★★ **In guten Händen!**

Zuerst hatte ich ja bedenken, als mein Besitzer einen Garagentorantrieb an mir verbauen wollte. Ich war so dankbar, dass der Schellenberg Kunden-Service bei der Installation direkt telefonisch alle Fragen beantwortet hat. 🇩🇪



Auf ein Wort...



„Ich bin erst zufrieden, wenn die Kunden zufrieden sind!“

Gerald Raske
Technische Kundenberatung

Gerald Raske

Als Technischer Kundenberater hat unser Gerald einiges drauf. Vor allem natürlich das Schellenberg-Sortiment mit mehr als 1.000 Produkten. Mit fast einem Jahrzehnt Erfahrung im **Kunden-Service** ist seine Mission klar: Freundlich, kompetent und erfolgreich alle Heimwerker und Heimwerkerinnen am Telefon zu beraten, die Unterstützung mit ihrem Schellenberg-Produkt benötigen.

Die große Kunst dabei ist es, ganz persönlich auf alle Anfragen einzugehen: *„Jedes Telefonat, die Situation, die Beschreibungen sind immer wieder anders. Ich gehe ganz individuell darauf ein, und habe so meist schnell eine Lösung parat. Dabei gibt es nichts Schöneres, als wenn jemand am Ende des Gesprächs sagt: Der Tag ist gerettet. Der Kunde ist glücklich und ich freue mich mit ihm. So muss das sein.“*

Genau dafür hat Gerald Raske noch einen Tipp parat: *„Sobald Unklarheiten auftreten – nicht lange warten, sondern bitte immer gleich unseren Schellenberg-Kunden-Service kontaktieren. Gemeinsam finden wir schnell eine Lösung.“*

Seine Begeisterung für die Schellenberg-Produkte nimmt Gerald Raske auch mit nach Hause. Denn hier hat er sich mit unserer Rollladenautomatisierung, dem Sicherheits-Alarmgriff für Fenster und dem Smart Friends System ein smartes Zuhause eingerichtet: *„Es ist faszinierend, was alles möglich ist, wenn man die einzelnen Geräte aufeinander abstimmt, ein echter Komfort- und Sicherheitsgewinn.“* Diese Begeisterung teilt Gerald Raske in unserem Kunden-Service bei jedem Telefonat und verbindet sie mit einer ordentlichen Portion Fachwissen in allen Bereichen. Damit Heimwerkerinnen und Heimwerker zufrieden ihr Zuhause genießen können.



Montage-Service

Mit dem **Schellenberg Montage-Service** können Bauelemente rund um Fenster, Türen und Tore passgenau bestellt und fachgerecht montiert werden.

- Rollladen-, Markisen- und Torantriebe
- Sektional-Garagentore
- Rollläden und Vorbaurollläden
- Rollladenkasten-Dämmungen
- Smart Home

Unsere frei kombinierbaren Dienstleistungen beinhalten bundesweite Anfahrten, ein professionelles Aufmaß und die komplette Montage. Alles zu transparenten **Festpreisen**, inkl. Mehrwertsteuer.

- **pro Anfahrt** _____ **79,- €**
- **pro Aufmaß** _____ **19,- €**
(je Produkt)
- **Gerüst** _____ **99,- €**
(bis 5,60 m Arbeitshöhe)

Einfacher geht es nicht - in nur 3 Schritten:

1. Bestellen:

Einfach das Formular auf den folgenden Seiten ausfüllen und an den Fachberater im Bau-/Fachmarkt weiterreichen. Er bestellt die gewünschten Dienstleistungen und optional die erforderlichen Schellenberg-Produkte.

Oder bequem per Online-Formular anfragen, unter www.schellenberg.de (Service/Montage-Service).

2. Gemeinsamen Termin vereinbaren:

Nach Eingang der Bestellung, meldet sich das Schellenberg-Team telefonisch. Es folgt eine zeitnahe Machbarkeitsprüfung durch den geschulten Kunden-Service und nach Freigabe erfolgt die Terminvereinbarung. Die Vorlaufzeit bis zur Montage beträgt in der Regel drei Wochen.

3. Wir montieren:

Unser Montage-Service kommt pünktlich zum vereinbarten Termin vorbei und installiert die Wunsch-Produkte. Abschließend erstellt unser Mitarbeiter vor Ort die Rechnung und ein Abnahmeprotokoll – fertig!



Smart Home-System Komplett-Pakete

Als komfortable Ergänzung zu unseren Montageleistungen bieten wir im Bereich **Smart Home** die Einrichtung und Konfiguration des Smart Friends Systems durch unsere Profis. Dieses sichere und vielseitige Smart Home System ist über unsere Produkte hinaus mit über 100 weiteren Produkten von Markenherstellern kompatibel. Auf Wunsch unterstützt unser Montage-Service bei der Einrichtung des Systems oder führt komplett die individuelle Installation und Konfiguration durch. Zur Auswahl stehen dafür zwei smarte Service-Pakete:

Basis Paket

Unser Service übernimmt die Grundeinrichtung des Smart Friends Systems. Auf Wunsch führt er begleitend die Ersteinrichtung durch, erläutert die Funktionsweise der App und koppelt bis zu drei bereits montierte, kompatible Geräte mit dem Smart Friends System. Dank dieser Starthilfe können alle weiteren Einstellungen und Funktionsweisen eigenständig vorgenommen werden.

Premium Paket

Mit diesem Komplett-Paket wird das Smart Friends System vollständig eingerichtet und konfiguriert. Unsere Fachkraft steht für einen kompletten Arbeitstag zur Verfügung und passt das System an die individuellen Wünsche an. Dazu werden die bereits montierten, kompatiblen Geräte, unabhängig von der Anzahl der Räume, mit dem Smart Friends System verbunden und in Aktionen integriert. Abschließend erfolgt eine umfassende Einführung in die Menüstruktur der Smart Friends App. So einfach kann's gehen.

Terminvereinbarungen unter:

Tel. +49 (0)271 89056-413

Fax. +49 (0)271 89056-800

montage-service@schellenberg.de

Ihre Vorteile auf einen Blick

- ✓ transparente Festpreise, inkl. MwSt, für Anfahrt, Aufmaß und Montage
- ✓ Montage durch festangestellte Service-Mitarbeiter aus dem Hause Schellenberg
- ✓ hochwertige Produkte und Zubehör in Markenqualität



Art. Nr.	Installation SMART HOME SYSTEM	Preis
----------	---------------------------------------	-------

80670	Basis Paket	159,00 €
--------------	--------------------	----------

- Inbetriebnahme der Steuerzentrale
- Installation der App auf einem Endgerät
- Ersteinrichtung des Systems auf der App:
 - Koppeln der Steuerzentrale
 - Anlegen von einem Benutzer
 - Anlegen von bis zu 3 Räumen
 - Koppeln von bis zu 3 Geräten
 - Anlegen von bis zu 2 Aktionen
 - Einführung in die Menüstruktur

Art. Nr.	Installation SMART HOME SYSTEM	Preis
----------	---------------------------------------	-------

80671	Premium Paket	349,00 €
--------------	----------------------	----------

- Individuelle Installation und Konfiguration des Smart Home- bzw. Smart Friends-Systems in einer Wohneinheit
- Inbetriebnahme der Steuerzentrale
- Installation der App auf den gewünschten Endgeräten
- Einrichtung des Systems auf der App:
 - Koppeln der Steuerzentrale
 - Anlegen der gewünschten Benutzer
 - Anlegen beliebiger Räume
 - Koppeln beliebiger Geräte
 - Anlegen beliebiger Aktionen
- ausführliche Einführung in die Menüstruktur *maximal 6 Arbeitsstunden*

* Alle Preise verstehen sich als reine Montagepreise, inkl. Mehrwertsteuer (ohne Produkte oder Zubehör).

Montageservice
FAX +49 (0)271 89056-850
Kopiervorlage, Seite _____ von _____
Bestell-Nr.:

Name, Vorname:

Straße, Hausnummer:

Postleitzahl, Stadt:

 Preisanfrage

Name, Sachbearbeiter:

Händlerstempel

Datum, rechtsverbindliche Kundenunterschrift:

Ich bin damit einverstanden, dass die auftragnehmende Stelle und die Alfred Schellenberg GmbH meine personenbezogenen Daten zur Angebotserstellung, Rechnungsstellung und Auftragsbefreiung verwenden dürfen. Eine Weitergabe der Daten an Dritte erfolgt nicht. Eine weitere Bearbeitung des Auftrages erfolgt mit der zwingend einzutragenden Bestellnummer. Unsere vollständige Datenschutzerklärung können Sie unter www.schellenberg.de/datenschutz einsehen.

Art. Nr.	Montage	SMART HOME SYSTEM	Preis*	Stück
80640	Funk-Rohrmotor mit Bedienelement	Stromanschluss Unterputz vorhanden	69,00 €	<input type="text"/>
80643	Funk-Rollladengurtantrieb	Stromanschluss in max. 1,3 m Entfernung vorhanden	49,00 €	<input type="text"/>
80663	Funk-Rollladenschalter	zur Nachrüstung von mechanischen Rohrmotoren	49,00 €	<input type="text"/>
80664	Funk-Empfangsmodul	zur Nachrüstung von mechanischen Rohrmotoren	49,00 €	<input type="text"/>
80644	Funk-Markisenmotor mit Bedienelement	Stromanschluss Unterputz vorhanden	249,00 €	<input type="text"/>
80669	Funk-Markisenantrieb	kein Stromanschluss notwendig	49,00 €	<input type="text"/>
80630	Smart DRIVE Garagentorantrieb	Stromanschluss in Motorkopfnahe vorhanden	199,00 €	<input type="text"/>
80665	Funk-Lichtschalter	zur Nachrüstung von Leuchten	49,00 €	<input type="text"/>
80666	Funk-Lichtmodul	zur Nachrüstung von Deckenleuchten	49,00 €	<input type="text"/>
80667	Funk-Sicherheits-Alarmgriff	für Fenster und Terrassentüren	29,00 €	<input type="text"/>
80668	Funk-Thermostat	zum energiesparenden Steuern von Heizkörpern	29,00 €	<input type="text"/>
80675	Tür- und Fensterkontakt		29,00 €	<input type="text"/>

Art. Nr.	Installation	SMART HOME SYSTEM	Preis*	Stück
80670	Basis Paket	- Inbetriebnahme der Steuerzentrale - Installation der App auf einem Endgerät - Ersteinrichtung des Systems auf der App: · Koppeln der Steuerzentrale · Anlegen von einem Benutzer · Anlegen von bis zu 3 Räumen · Koppeln von bis zu 3 Geräten · Anlegen von bis zu 2 Aktionen · Einführung in die Menüstruktur	159,00 €	<input type="text"/>

Art. Nr.	Installation	SMART HOME SYSTEM	Preis*	Stück
80671	Premium Paket	- Individuelle Installation und Konfiguration des Smart Home- bzw. Smart Friends Systems in einer Wohneinheit - Inbetriebnahme der Steuerzentrale - Installation der App auf den gewünschten Endgeräten - Einrichtung des Systems auf der App: · Koppeln der Steuerzentrale · Anlegen der gewünschten Benutzer · Anlegen beliebiger Räume · Koppeln beliebiger Geräte · Anlegen beliebiger Aktionen - ausführliche Einführung in die Menüstruktur <i>maximal 6 Arbeitsstunden</i>	349,00 €	<input type="text"/>

Art. Nr.	Montage	SONSTIGE LEISTUNGEN	Preis*	Anzahl
80650	pro Anfahrt		79,00 €	<input type="text"/>
80651	pro Aufmaß		19,00 €	<input type="text"/>
80636	Arbeitsstunde*	Arbeiten die über das Leistungspaket hinausgehen Abrechnung erfolgt im 1/4 Stundentakt	69,00 €	<input type="text"/>
80662	Gerüst	max. 5,60 m Arbeitshöhe	99,00 €	<input type="text"/>
80676	Einrichtung des Sprachassistenten	Abrechnung je nach Aufwand zum Arbeitsstundentarif		<input type="text"/>

Der Auftrag gilt erst nach positiver Machbarkeitsprüfung als angenommen.

*Alle Preise verstehen sich als reine Montagepreise, inkl. Mehrwertsteuer (ohne Produkte oder Zubehör). **Arbeitsleistungen, die von der beauftragten Montage abweichen, werden mit 69,- €/Stunde in Rechnung gestellt. Abrechnung erfolgt im 1/4 Stundentakt.** Bei einer Außenmontage ab der 1. Etage muss ein Gerüst bauseits gestellt oder im Auftragsformular kostenpflichtig mitbestellt werden. **Mit der Veröffentlichung einer neuen Preisliste verlieren alle Vorhergehenden ihre Gültigkeit.**

Montageservice
FAX +49 (0)271 89056-850
Kopiervorlage, Seite _____ von _____
Bestell-Nr.:

Name, Vorname:

Straße, Hausnummer:

Postleitzahl, Stadt:

 Preisanfrage

Name, Sachbearbeiter:

Händlerstempel

Ich bin damit einverstanden, dass die auftragnehmende Stelle und die Alfred Schellenberg GmbH meine personenbezogenen Daten zur Angebotserstellung, Rechnungsstellung und Auftragsbefreiung verwenden dürfen. Eine Weitergabe der Daten an Dritte erfolgt nicht. Eine weitere Bearbeitung des Auftrages erfolgt mit der zwingend einzutragenden Bestellnummer. Unsere vollständige Datenschutzerklärung können Sie unter www.schellenberg.de/datenschutz einsehen.

Art. Nr.	Montage	ROLLADEN	Preis*	Stück
80660	Rollladenpanzer, Breite bis 1,20 m		89,00 €	<input type="text"/>
80661	Rollladenpanzer, Breite über 1,20 m		159,00 €	<input type="text"/>
80658	Rollladenkasten-Dämmung		59,00 €	<input type="text"/>
80659	Rollladenkasten-Dämmung, bei zusätzlicher Rohrmotor-Montage		49,00 €	<input type="text"/>
80647	Vorbaurollladen, Breite bis 1,20 m, mechanisch oder elektrisch, ebenerdig, Stromanschluss Unterputz vorhanden		119,00 €	<input type="text"/>
80648	Vorbaurollladen, Breite bis 1,20 m, mechanisch oder elektrisch, ebenerdig, plus Stromanschluss Aufputz		159,00 €	<input type="text"/>
80652	Vorbaurollladen, Breite über 1,20 m, mechanisch oder elektrisch, ebenerdig, Stromanschluss Unterputz vorhanden		199,00 €	<input type="text"/>
80653	Vorbaurollladen, Breite über 1,20 m, mechanisch oder elektrisch, ebenerdig, plus Stromanschluss Aufputz		249,00 €	<input type="text"/>

Art. Nr.	Montage	ROLLADENANTRIEBE	Preis*	Stück
80640	Rohrmotor und Bedienelement, Stromanschluss Unterputz vorhanden		69,00 €	<input type="text"/>
80641	Rohrmotor und Bedienelement, plus Stromanschluss Aufputz		119,00 €	<input type="text"/>
80642	Relais		49,00 €	<input type="text"/>
80643	Elektrischer Rolladengurt-Antrieb		49,00 €	<input type="text"/>
80644	Markisenmotor und Bedienelement, Stromanschluss Unterputz vorhanden		249,00 €	<input type="text"/>
80645	Markisenmotor und Bedienelement, plus Stromanschluss Aufputz		279,00 €	<input type="text"/>

Art. Nr.	Montage	TORANTRIEBE	Preis*	Stück
80638	Drehtorantrieb, Strom vorhanden		299,00 €	<input type="text"/>
80639	Schiebetorantrieb, Strom / Fundament vorhanden		299,00 €	<input type="text"/>
80630	Garagentorantrieb, Strom vorhanden		199,00 €	<input type="text"/>
80632	Schlüsselschalter, inkl. Aufputzkabel**		69,00 €	<input type="text"/>
80634	Innentaster, inkl. Aufputzkabel**		59,00 €	<input type="text"/>
80637	Sektional-Garagentor, plus Antrieb, Strom vorhanden, ohne Demontage alter Bauelemente		499,00 €	<input type="text"/>
80673	Smartphone Garagentoröffner, inkl. Kopplung mit dem Smartphone		49,00 €	<input type="text"/>
80674	Smartphone Garagentoröffner PLUS, inkl. Kopplung mit dem Smartphone		39,00 €	<input type="text"/>

Art. Nr.	Montage	SONSTIGE LEISTUNGEN	Preis*	Anzahl
80650	pro Anfahrt		79,00 €	<input type="text"/>
80651	pro Aufmaß		19,00 €	<input type="text"/>
80636	Arbeitsstunde	Arbeiten die über das Leistungspaket hinausgehen Abrechnung erfolgt im 1/4 Stundentakt	69,00 €	<input type="text"/>
80662	Gerüst	max. 5,60 m Arbeitshöhe	99,00 €	<input type="text"/>

Der Auftrag gilt erst nach positiver Machbarkeitsprüfung als angenommen.

*Alle Preise verstehen sich als reine Montagepreise, inkl. Mehrwertsteuer (ohne Produkte oder Zubehör). **Arbeitsleistungen, die von der beauftragten Montage abweichen, werden mit 69,- €/Stunde in Rechnung gestellt. Abrechnung erfolgt im 1/4 Stundentakt.** Bei einer Außenmontage ab der 1. Etage muss ein Gerüst bauseits gestellt oder im Auftragsformular kostenpflichtig mitbestellt werden. **Mit der Veröffentlichung einer neuen Preisliste verlieren alle Vorhergehenden ihre Gültigkeit.**



Auf ein Wort...



„Wir machen auch mal fast Unmögliches möglich!“

Thomas Pitthan
Montage-Service

Thomas Pitthan

Nicht nur auf Tour, sondern quasi auf Tournee ist Schellenberg-Monteur Thomas Pitthan für unsere Kunden. Überall dort, wo seine Unterstützung gebraucht wird, ist er zur Stelle, damit Rollladenmotoren automatisch mehr Komfort bieten, sich Garagentore bequem öffnen und schließen lassen oder Markisenantriebe für erholsamen Schatten sorgen. *„Unsere Produkte sind für Heimwerker gemacht, ideal zum Nachrüsten. Doch nicht jeder ist ein Heimwerker. Ob aus zeitlichen Gründen oder einfach, um auf eine fachmännisch ausgeführte Arbeit zu setzen, gibt es viele Menschen, die sich ganz bewusst für unseren Montage-Service entscheiden. Ich darf mit meinem Einsatz dafür sorgen, dass Kunden unsere Produkte perfekt nutzen und genießen können. Wenn ich mit meiner Arbeit fertig bin und in ein glückliches Gesicht schaue, dann bin ich auch zufrieden.“*

Dabei steht Thomas Pitthan auch das ein oder andere Mal vor außergewöhnlichen Herausforderungen. *„Bisher haben wir immer alles hinkommen. Manchmal gibt es eben Einbausituationen, mit denen niemand gerechnet hat. Und wenn ich an dieser Stelle einen Tipp geben darf: Ist sich jemand beim Maß nehmen unsicher, sollte er lieber noch einmal nachfragen oder unseren Ausmaß-Service mitbestellen. So ist auf jeden Fall sichergestellt, dass das benötigte Material vor Ort perfekt passt.“*

Bei den zahlreichen Schellenberg-Artikeln, die unser Montage-Experte schon verbaut hat, gibt es auch ein persönliches Lieblingsprodukt: die Rollladenmotoren. *„Das ist einfach gut durchdacht und gemacht, von der Steuerung per Schalter, per Funk-Handsender oder per App. Für mich persönlich ist die smarte Variante unschlagbar, zusammen mit dem Smart Home System ‚Smart Friends‘, das sehr vielseitig ist.“* Wenn Thomas Pitthan also nicht gerade wieder auf Montage-Tour ist, genießt er sein smartes Zuhause.



Art. Nr.	Smart Home	Seite
20015	Funk-Handsender 1-Kanal	30
20016	Funk-Handsender 2-Kanal	30
20017	Funk-Empfangsmodul	29
20030	Funk-Rollladenschalter	29
20031	Funk-Zeitschaltuhr	28
20032	Funk-Zeitschaltuhr PREMIUM	28
20033	Funk-Steckdose	34
20034	Funk-Steckdose	34
20264	Funk-Markisenantrieb PREMIUM	27
20281	Funk-Markisenmotor	26
21001	Funk-Thermostat	32
21002	Funk-Lichtschalter	33
21003	Funk-Lichtmodul	33
21009	Funk-Stick	21
21012	Funk-Fenster- und Türkontakt	32
21106	Funk-Rolladenmotor PREMIUM	25
21110	Funk-Rolladenmotor PREMIUM	25
21210	Funk-Rolladenmotor PREMIUM	24
21220	Funk-Rolladenmotor PREMIUM	24
21240	Funk-Rolladenmotor PREMIUM	24
22576	ROLLODRIVE 75 PREMIUM	22
22767	ROLLODRIVE 65 PREMIUM	23
26000	Smart Friends Box	20
46512	Funk-Sicherheits-Alarmgriff	31
46513	Funk-Sicherheits-Alarmgriff	31
60922	Smart Drive M	37
60923	Smart Drive L	36
60924	Smart Drive XL	35

Art. Nr.	Rolladenantriebe	Seite
02266	Sonnensensor	53
02267	Sonnensensor	53
20003	Aufputzrahmen	69
20006	Aufputzrahmen	69
20015	Funk-Hansender 1-Kanal	66
20016	Funk-Handsender 5-Kanal	66
20017	Funk-Empfangsmodul	65
20030	Funk-Rollladenschalter	65
20031	Funk-Zeitschaltuhr	64
20032	Funk-Zeitschaltuhr PREMIUM	64
20106	Rolladenmotor STANDARD	63
20110	Rolladenmotor STANDARD	63
20406	Rolladenmotor PLUS	61
20410	Rolladenmotor PLUS	61
20610	Rolladenmotor STANDARD	62
20615	Rolladenmotor STANDARD	62
20620	Rolladenmotor STANDARD	62
20640	Rolladenmotor STANDARD	62
20710	Rolladenmotor PLUS	60
20720	Rolladenmotor PLUS	60

20740	Rolladenmotor PLUS	60
21106	Rolladenmotor PREMIUM	59
21110	Rolladenmotor PREMIUM	59
21210	Rolladenmotor PREMIUM	58
21220	Rolladenmotor PREMIUM	58
21240	Rolladenmotor PREMIUM	58
22575	ROLLODRIVE 75 PREMIUM	51
22576	ROLLODRIVE 65 PREMIUM	48
22710	ROLLODRIVE 105 STANDARD	50
22711	ROLLODRIVE 105 PLUS	49
22720	Sonnensensor	53
22735	ROLLODRIVE 35	52
22745	ROLLODRIVE 45	52
22746	Sonnensensor	53
22755	ROLLODRIVE 55	51
22766	ROLLODRIVE 65 PLUS	49
22767	ROLLODRIVE 65 PREMIUM	48
23003	Rollladenschalter	68
24200	Relais, zentral 4-fach	69
25003	Rollladenschalter	68
25006	Rollladenschalter	68
25571	Zeitschaltuhr STANDARD	66
25572	Zeitschaltuhr PLUS	67
25573	Sonnensensor PLUS	67
25574	Sonnensensor PLUS	67
25575	Zeitschaltuhr PLUS	67
25573	Sonnensensor PLUS	67
22765	ROLLODRIVE 65 STANDARD	50

Art. Nr.	Rolladenzubehör	Seite
10203	Abdeckplatte Flexo	92
11034	Schnurführung	97
11035	Ersatzschnur für Schnurwickler	97
11103	Kurbelhalter, höhenverstellbar	113
11105	Antriebsstab	112
11113	Mitnehmer Kegelradgetriebe	110
11114	Rolladen-Kurbelstange	112
11115	Mitnehmer Kegelradgetriebe	110
11116	Kegelradgetriebe	110
11117	Kegelradgetriebe	110
11119	Gelenklager mit Zapfen	111
11120	Gelenklager mit Zapfen	111
11121	Gelenklager mit Zapfen	111
11122	Gelenklager mit Zapfen	111
11126	Sicherungsclip	113
11400	Einlasswickler	98
11420	Rolladengurt	80
11421	Rolladengurt	80
11430	Rolladengurt	84
11431	Rolladengurt	84
11440	Rolladengurt	84

11441	Rolladengurt	84
11442	Rolladengurt	84
11500	Einlasswickler	98
11700	Gurtscheibe	104
11900	Gurtscheibe	104
12400	Mauerkasten	100
12500	Mauerkasten	100
13403	Abdeckplatte STANDARD	90
13503	Abdeckplatte STANDARD	90
14700	Mittellager	105
14800	Mittellager	105
15103	Gurtführung DUO	87
15203	Gurtführung DUO	87
15650	Gurtführung DUO	86
15660	Gurtführung DUO PLUS	86
15670	Gurtführung DUO PLUS	86
15680	Gurtführung DUO	86
16000	Rolladen-Sicherung	103
16002	Rolladen-Sicherung Automatik	102
16003	Rolladen-Klemmsicherung	103
16007	Universel-Hochschibesicherung	102
19200	Rolladenaufhängung	108
19400	Rolladenaufhängung	108
20080	Vorbaurolladen	124
20081	Vorbaurolladen	124
20082	Vorbaurolladen	124
20083	Vorbaurolladen	124
20085	Rolladenpanzer Komplett-Sets	122
20086	Rolladenpanzer Komplett-Sets	122
20087	Rolladenpanzer Komplett-Sets	123
20088	Rolladenpanzer Komplett-Sets	123
20089	Rolladenpanzer Komplett-Sets	122
20090	Rolladenpanzer Komplett-Sets	122
20091	Rolladenpanzer Komplett-Sets	123
20092	Rolladenpanzer Komplett-Sets	123
20093	Rolladenpanzer Komplett-Sets	122
20094	Rolladenpanzer Komplett-Sets	122
20095	Rolladenpanzer Komplett-Sets	123
20096	Rolladenpanzer Komplett-Sets	123
20097	Vorbaurolladen	125
20098	Vorbaurolladen	125
20099	Vorbaurolladen	125
20305	Leiselauf-Wandlager	109
28750	Rolladenprofil	120
28751	Rolladenprofil	120
28752	Rolladenprofil	120
28753	Rolladenprofil	120
28754	Rolladenprofil	120
28755	Rolladenprofil	120
28756	Rolladenprofil	120
28757	Rolladenprofil	120

28758	Rolladenprofil	120
28759	Rolladenprofil	120
28760	Rolladenprofil	120
28761	Rolladenprofil	120
31201	Rolladengurt	82
31202	Rolladengurt	82
31204	Rolladengurt	82
31205	Rolladengurt	82
34301	Schnellreparaturset GURTFIX	85
34302	Schnellreparaturset GURTFIX	85
34305	Schnellreparaturset GURTFIX	85
34501	Rolladengurt	83
34502	Rolladengurt	83
34503	Rolladengurt	83
34504	Rolladengurt	83
36001	Rolladengurt	82
36002	Rolladengurt	82
36003	Rolladengurt	82
36004	Rolladengurt	82
36005	Rolladengurt	83
36006	Rolladengurt	83
36007	Rolladengurt	83
36008	Rolladengurt	83
36009	Rolladengurt	83
41201	Rolladengurt	78
41202	Rolladengurt	78
41203	Rolladengurt	78
41204	Rolladengurt	78
44301	Schnellreparaturset GURTFIX	81
44302	Schnellreparaturset GURTFIX	81
44305	Schnellreparaturset GURTFIX	81
44501	Rolladengurt	79
44502	Rolladengurt	79
44503	Rolladengurt	79
44504	Rolladengurt	79
44510	Rolladengurt	79
46001	Rolladengurt	78
46002	Rolladengurt	78
46003	Rolladengurt	78
46004	Rolladengurt	78
46005	Rolladengurt	78
46006	Rolladengurt	79
46007	Rolladengurt	79
46008	Rolladengurt	79
46009	Rolladengurt	79
46010	Rolladengurt	79
50000	Einlasswickler	98
50100	Einlasswickler	98
50145	Aufschraubwickler FLEXO	95
50149	Aufschraubwickler FLEXO	95
50150	Design-Gurtwickler	96

50151	Aufschraubwickler	94
50152	Aufschraubwickler	94
50153	Aufschraubwickler FLEXO	95
50154	Aufschraubwickler FLEXO	95
50200	Einlasswickler	98
50300	Einlasswickler	99
50400	Einlasswickler	98
50503	Aufschraubwickler	93
50504	Aufschraubwickler	93
50505	Halbeinlasswickler	96
50506	Rollladen-Schnurwickler	97
50603	Einlasswickler	99
50703	Aufschraubwickler	93
50801	Aufschraubwickler	94
50804	Aufschraubwickler	94
50900	Mauerkasten	100
51000	Gurtführung STANDARD	89
51103	Gurtführung STANDARD	88
51203	Gurtführung STANDARD	88
51207	Sanierungsgurtführung DUO	88
51300	Gurtführung STANDARD	89
51900	Mauerkasten	100
52000	Anschlagstopfen	126
52001	Anschlagstopfen	126
52002	Anschlagstopfen	126
52003	Anschlagstopfen	126
52004	Anschlagstopfen	126
52102	Anschlagwinkel	126
52900	Mauerkasten	100
53003	Abdeckplatte STANDARD	90
53103	Abdeckplatte STANDARD	90
53203	Abdeckplatte STANDARD	90
53503	Abdeckplatte DUO	91
53603	Abdeckplatte STANDARD	90
53703	Abdeckplatte DUO	91
53803	Abdeckplatte DUO	91
53900	Mauerkasten	100
53903	Abdeckplatte DUO	100
53904	Abdeckplatte DUO	92
54200	Andruckrolle	105
54300	Untersetzungsgetriebe	104
66255	Dämmmatte	119
66256	Dämmmatte	119
66257	Dämmmatte	119
66272	Rolladenkasten-Seitenteil	119
66280	Rolladenkasten-Dämmung, Set	118
66282	Rolladenkasten-Dämmung, Set	118
71001	Rolladenprofil	121
71002	Rolladenprofil	121
71003	Rolladenprofil	121
71201	Rolladenprofil	121

71202	Rolladenprofil	121
71203	Rolladenprofil	121
71501	Rolladenprofil	121
71502	Rolladenprofil	121
71503	Rolladenprofil	121
71801	Rolladenprofil	121
71802	Rolladenprofil	121
71803	Rolladenprofil	121
72101	Rolladenprofil	121
72102	Rolladenprofil	121
72103	Rolladenprofil	121
80100	Walzenhülse	108
80200	Walzenhülse	108
80300	Walzenhülse	108
80500	Walzenhülse, ausziehbar	109
81000	Gurtscheibe	104
81201	Rolladengurt	83
81202	Rolladengurt	83
81204	Rolladengurt	83
83500	Wandlager	101
83600	Wandlager	101
83800	Wandlager	101
83900	Wandlager	101
84200	Gurtführung	89
84301	Schnellreparaturset GURTFIX	85
84302	Schnellreparaturset GURTFIX	85
84501	Rolladengurt	83
84502	Rolladengurt	83
84504	Rolladengurt	83
84600	Stützlager	106
84700	Stützlager	106
86001	Rolladengurt	83
86002	Rolladengurt	83
86003	Achtkantwellen-Verlängerung	107
86004	Rolladengurt	83
86015	Achtkantwelle	107
86020	Achtkantwelle	107
86025	Achtkantwelle	107
86115	Achtkantwelle	107
86120	Achtkantwelle	107

Art. Nr.	Torantriebe	Seite
25101	Schlüsselschalter	152
25102	Schlüsselschalter	152
60030	Lichtschanke	150
60060	Innentaster	153
60511	Notentriegelungs-Schloss	154
60524	Sektionaal-Garagentor	159
60525	Sektionaal-Garagentor	159
60526	Sektionaal-Garagentor	159
60527	Sektionaal-Garagentor	159

60553	Notentriegelung	154
60557	Sektionaal-Beschlag	155
60804	Schiebetorantrieb SLIDE 400	147
60820	Drehorantrieb TWIN 300	147
60853	Handsender DRIVE, 4-Kanal	149
60910	DRIVE SD 10	146
60915	DRIVE SD 14	146
60920	DRIVE ACTION	145
60922	Smart DRIVE M	144
60923	Smart DRIVE L	143
60924	Smart DRIVE XL	142
60929	Spiralkabel	153
60930	Handsender 2-Kanal	148
60931	Handsender 4-Kanal	148
60932	Autosender 2-Kanal	150
60934	LED Garagenbeleuchtung	155
60939	Handsenderrahmen	149
60990	Smartphone Garagentoröffner	151
60991	Smartphone Garagentoröffner PLUS	151
73180	Sicherheitsspiegel	156
73190	Pylone	157
73195	Einparkhilfe	157
73196	Tür-Protect	156

Art. Nr.	Markisenantriebe	Seite
20015	Funk-Handsender 1-Kanal	173
20016	Funk-Handsender 2-Kanal	173
20031	Funk-Zeitschaltuhr	173
20032	Funk-Zeitschaltuhr PREMIUM	172
20262	Kurbelverlängerung	171
20264	Funk-Markisenantrieb PREMIUM	170
20273	Markisenmotor STANDARD	169
20281	Markisenmotor PREMIUM	168
25010	Markisenschalter	172
27800	Adapter-Set	169

Art. Nr.	Fenster- und Türzubehör	Seite
46500	Sicherheits-Alarmgriff	182
46501	Sicherheits-Alarmgriff	182
46502	Sicherheits-Alarmgriff	182
46508	Sicherheits-Alarmgriff	182
46509	Sicherheits-Alarmgriff	182
46512	Funk-Sicherheits-Alarmgriff	180
46513	Funk-Sicherheits-Alarmgriff	180
46600	Universal-Fensterlüfter	178
46601	Universal-Fensterlüfter	178
66227	Zugluft-Stop-PLUS	189
66302	Fenster- und Türstopper	183
66303	Fenster- und Türstopper	183
66304	Fenster- und Türstopper	183
66305	Fenster- und Türstopper	183

66306	Fenster- und Türstopper	183
66310	Türdichtung PLUS	189
66311	Türdichtung PLUS	189
66312	Türdichtung PLUS	189
66313	Türdichtung PLUS	189
66314	Türdichtung PREMIUM	188
66315	Türdichtung PREMIUM	188
66316	Türdichtung PREMIUM Aluminium	188
66322	Dauer-Dichtung PLUS	185
66323	Dauer-Dichtung PLUS	185
66324	Dauer-Dichtung PLUS	185
66325	Dauer-Dichtung PLUS	185
66326	E-Profil Gummi-Dichtung	186
66327	E-Profil Gummi-Dichtung	189
66328	E-Profil Gummi-Dichtung	186
66329	E-Profil Gummi-Dichtung	186
66330	P-Profil Gummi-Dichtung	187
66331	P-Profil Gummi-Dichtung	187
66332	P-Profil Gummi-Dichtung	187
66333	P-Profil Gummi-Dichtung	187
66340	Multifunktionales Band	184

Art. Nr.	Insektenschutz	Seite
10400	Befestigungsbänder	222
20403	Fliegengitter	202
20409	Fliegengitter	202
20503	Fliegengitter-Vorhang	214
20509	Fliegengitter-Vorhang	214
50028	Befestigungsbänder	222
50280	Fliegengitter für bodentiefe Fenster	203
50281	Fliegengitter für bodentiefe Fenster	203
50310	Moskito-Netz	226
50311	Moskito-Netz	226
50324	Fliegengitter MAXI	203
50325	Fliegengitter MAXI	203
50328	Fliegengitter für Dachfenster	205
50329	Fliegengitter für Dachfenster	205
50350	Sauberer Lichtschacht	225
50355	Sauberer Lichtschacht	225
50356	Sauberer Lichtschacht	225
50364	Sauberer Lichtschacht	224
50365	Sauberer Lichtschacht TELESCOPE	225
50629	Insektenschutz-Vorhang STANDARD	214
50642	Insektenschutz-Magnetvorhang	212
50643	Insektenschutz-Magnetvorhang	212
50653	Insektenschutz-Vorhang TELESCOPE	213
50654	Insektenschutz-Vorhang TELESCOPE	213
50655	Insektenschutz-Vorhang TELESCOPE	213
50662	Insektenschutz-Vorhang PREMIUM	212
50663	Insektenschutz-Vorhang PREMIUM	212
50710	Fliegengitter	202

50711	Fliegengitter	202
50712	Fliegengitter	202
50713	Fliegengitter	202
50714	Fliegengitter	202
50715	Fliegengitter	202
50720	Fliegengitter REFLECTION	203
50721	Geweberolle	219
50742	Insektenschutz-Fenster REFLECTION	199
50743	Insektenschutz-Tür MAGNETIC	199
50746	Insektenschutz-Fenster MAGNETIC	198
50747	Insektenschutz-Fenster MAGNETIC	198
50748	Insektenschutz-Fenster MAGNETIC	198
50749	Insektenschutz-Dachfenster MAGNETIC	198
50756	Montagerahmen	208
50757	Montagerahmen	208
50777	Reparatur-Set	223
50778	Vogelabwehr-Set STANDARD	227
50779	Vogelabwehr-Set PLUS	227
50780	Abdeckhaube	222
50810	Insektenschutz-Schiebe-Fenster SLIDE	201
50811	Insektenschutz-Schiebe-Fenster SLIDE	201
51003	Fliegengitter ELASTIC	202
51009	Fliegengitter ELASTIC	202
55002	Geweberolle	220
55003	Geweberolle	220
55009	Geweberolle	220
55202	Geweberolle	220
55203	Geweberolle	220
55209	Geweberolle	220
55302	Geweberolle	220
55303	Geweberolle	220
55308	Geweberolle	221
55309	Geweberolle	220
55800	Geweberolle	221
56000	Geweberolle	221
56100	Geweberolle	221
57000	Reparatur-Set	223
57109	Geweberolle	218
57203	Geweberolle	218
57209	Geweberolle	218
57503	Geweberolle	218
57508	Geweberolle	218
57509	Geweberolle	218
57709	Geweberolle	218
57809	Geweberolle	219
58100	Geweberolle	219
58200	Geweberolle	219
70030	Insektenschutz-Fenster PLUS	196
70031	Insektenschutz-Fenster PLUS	196
70032	Insektenschutz-Fenster PLUS	196
70033	Insektenschutz-Fenster PLUS	196

70034	Insektenschutz-Fenster PLUS	196
70040	Insektenschutz-Fenster PREMIUM	195
70041	Insektenschutz-Fenster PREMIUM	195
70042	Insektenschutz-Fenster PREMIUM	195
70043	Insektenschutz-Fenster PREMIUM	195
70044	Insektenschutz-Fenster PREMIUM	195
70052	Insektenschutz-Tür PLUS	208
70053	Insektenschutz-Tür PLUS	208
70064	Insektenschutz-Tür PREMIUM	207
70065	Insektenschutz-Tür PREMIUM	207
70066	Insektenschutz-Tür PREMIUM	207
70067	Insektenschutz-Tür PREMIUM	207
70072	Insektenschutz-Schiebetür	210
70073	Insektenschutz-Schiebetür	210
70080	Insektenschutz-Fenster TELESCOPE	197
70081	Insektenschutz-Fenster TELESCOPE	197
70082	Insektenschutz-Fenster TELESCOPE	197
70083	Insektenschutz-Fenster TELESCOPE	197
70100	Scharnier PREMIUM / PLUS	217
70101	Scharnier PREMIUM / PLUS	217
70102	Eckverbinder-Set PREMIUM	216
70103	Eckverbinder-Set PREMIUM	216
70104	Eckverbinder-Set PLUS	216
70105	Eckverbinder-Set PLUS	216
70106	Einhänge-Federn	217
70107	Reparatur-Set	223
70890	Insektenschutz-Rollo für Fenster	200
70891	Insektenschutz-Rollo für Fenster	200
70892	Insektenschutz-Rollo für Fenster	200
70893	Insektenschutz-Rollo für Fenster	200
70894	Insektenschutz-Rollo für Fenster	200
70895	Insektenschutz-Rollo für Fenster	200
70896	Insektenschutz-Rollo für Türen	209
70897	Insektenschutz-Rollo für Türen	209
70990	Insektenschutz-PLISSEE	204
70991	Insektenschutz-PLISSEE	204
70992	Insektenschutz-PLISSEE	201
70993	Insektenschutz-PLISSEE	211



„Ich mache mir die smarte Welt, wie sie mir gefällt!“